

Pattern für AQ+C-Neudeck 2014:

### **Western Riding**

LK 1 A sen. WR	Pattern 2
LK 2 WR	Pattern 6
LK 1 und 2 jun. WR	Pattern 6
LK 3 WR	Pattern 6
Q-B WR:	Pattern 4
Q-A WR sen.	Pattern 3
Q- WR jun.	Pattern 8

### **Superhorse**

LK 1/2 B SUHO	Pattern 1
LK 1 A SUHO	Pattern 1
LK 2 A SUHO	Pattern 3
Q-SUHO A+B	Pattern 2

### **Reining**

LK 1 A/LK 2 sen. RN	Pattern 4
LK 1/2 B	Pattern 5
LK 3 A RN	Pattern 6
LK 3 B RN	Pattern 2A
LK 4 A/B RN	Pattern 2A
LK 1 + LK 2 junior	Pattern 6
Q-A RN senior	Pattern 10
Q-RN junior	Pattern 11
Q-B RN	Pattern 10

### **Q-Horseman Ship**

Q-B WHS:	Pattern 2
Q-A WHS:	Pattern 9

### **Jungpferde**

Jupf BA 4:	Pattern 3
Jupf BA 5:	Pattern 4
Jupf RN 4:	Pattern 1
Jupf RN 5:	Pattern 2
Jupf TH 4:	Pattern 2
Jupf TH 5:	Pattern 3

### 3. JUPF Basis Pattern 3 (4-jährig)

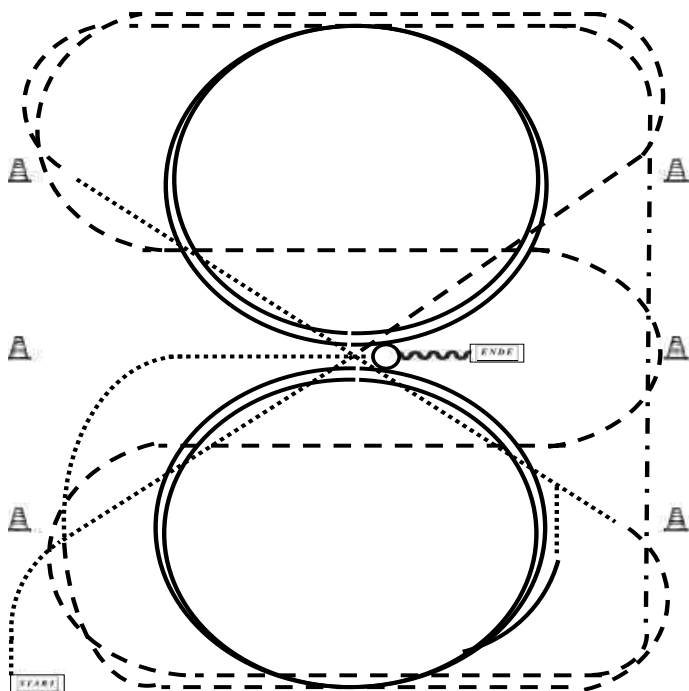

- 1) Walk durch die ganze Bahn, bei X antraben, ab A 3-fache Schlangenlinien durch die ganze Bahn
- 2) An der langen Seite extended Trott verlängern (Leichttraben erlaubt)
- 3) Mitte der kurzen Seite Linksgalopp, 2 große Zirkel, Mitte der kurzen Seite Trab
- 4) Durch die ganze Bahn wechseln, nach dem abbiegen auf die gerade Übergang zum Walk vor dem Hufschlag wieder Jog/Trott
- 5) Mitte der kurzen Seite Rechtsgalopp, 2 große Zirkel, Mitte der kurzen Seite Jog/Trott
- 6) An der Pylone Walk bis X, Stop, 1 1/2 Spin (links oder rechts), eine Pferdelänge Back Up

Verharren, um das Ende der Prüfung anzuzeigen.

#### 4. JUPF Basis Pattern 4 (5-jährig)

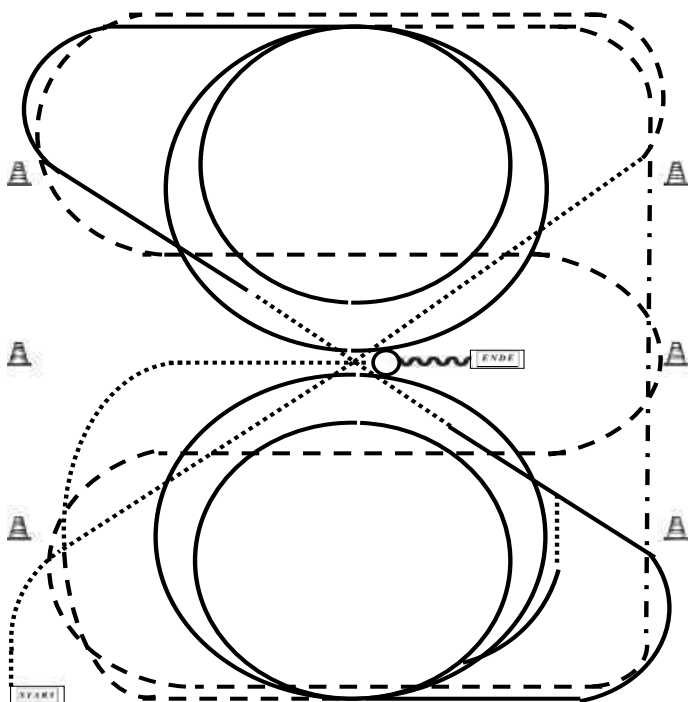

- 1) Schritt durch die ganze Bahn, vor dem Hufschlag antraben, ab A 3-fache Schlangenlinien durch die ganze Bahn, ab C ganze Bahn und Tritte verlängern.
- 2) Bei A links angaloppieren und 1 großer Zirkel und 1 kleiner Zirkel, durch die ganze Bahn wechseln, vor X einfacher Wechsel über Schritt (mind. 3 Pferdelängen)
- 3) Rechtsgalopp, ab C 1 großer Zirkel und 1 kleiner Zirkel
- 4) Bei C Übergang zum Trab, beim Zirkelpunkt Übergang Schritt bis X, bei X anhalten, 540° HHW links oder rechts, dann 1 Pferdelänge rückwärts richten.

Verharren, um das Ende der Prüfung anzuzeigen.

## § 7907 Jungpferdeprüfung Reining (JUPF RN)

### 1. JUPF Reining-Pattern 1

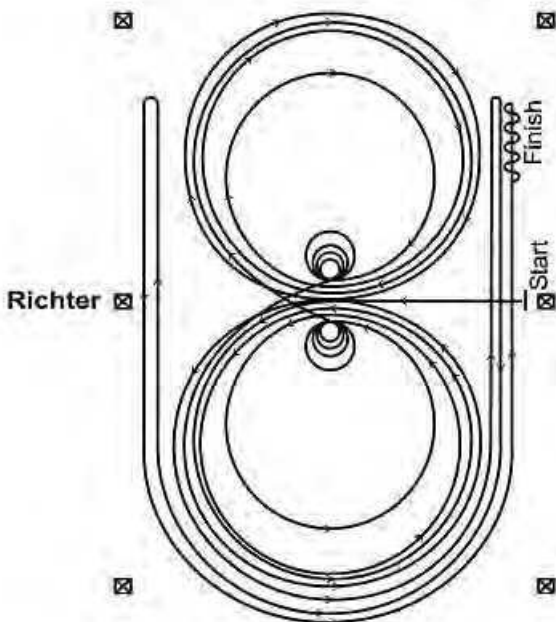

Im Trab (ca. 20 m) zur Mitte der Bahn. Beginn der Aufgabe aus dem Walk oder aus dem Halten. Beginnend in der Mitte der Bahn mit Blickrichtung auf die linke Bande.

1. Beginnend im Linksgalopp, 3 vollständige Zirkel nach links, die beiden ersten Zirkel groß und angemessen schnell, der 3. Zirkel klein und angemessen langsam. Stop im Mittelpunkt der Bahn
2. Volle 4 Spins nach links – verharren
3. Beginnend im Rechtsgalopp, 3 vollständige Zirkel nach rechts, die beiden ersten Zirkel groß und angemessen schnell, der 3. Zirkel klein und angemessen langsam. Stop im Mittelpunkt der Bahn
4. Volle 4 Spins nach rechts – verharren
5. Beginnend im Linksgalopp mit einem großen, angemessen schnellen Zirkel nach links, einfacher oder fliegender Lopewechsel im Mittelpunkt der Bahn – weiter mit einem großen, angemessen schnellen Zirkel nach rechts, einfacher oder fliegender Galoppwechsel im Mittelpunkt der Bahn
6. Weiter mit einem großen, angemessen schnellen Zirkel auf der linken Hand, der nicht geschlossen wird – Lope entlang der rechten Seite bis hinter den Mittelmarker – Rollback nach rechts – mind. 6 m von der Bande entfernt – kein Verharren
7. Weiter auf dem vorherigen Zirkel – nun auf der rechten Hand, der Zirkel wird nicht geschlossen. Lope entlang der linken Seite bis hinter den Mittelmarker – Rollback nach links – mind. 6 m von der Bande entfernt – kein Verharren
8. Zurück auf dem vorherigen Zirkel – nun wieder auf der linken Hand, der Zirkel wird nicht geschlossen. Lope entlang der rechten Seite bis hinter den Mittelmarker – Sliding stop – mind. 6 m von der Bande entfernt  
Rückwärts richten von mind. 3 m.  
Verharren, um das Ende der Prüfung anzuzeigen.

## 2. JUPF Reining Pattern 2

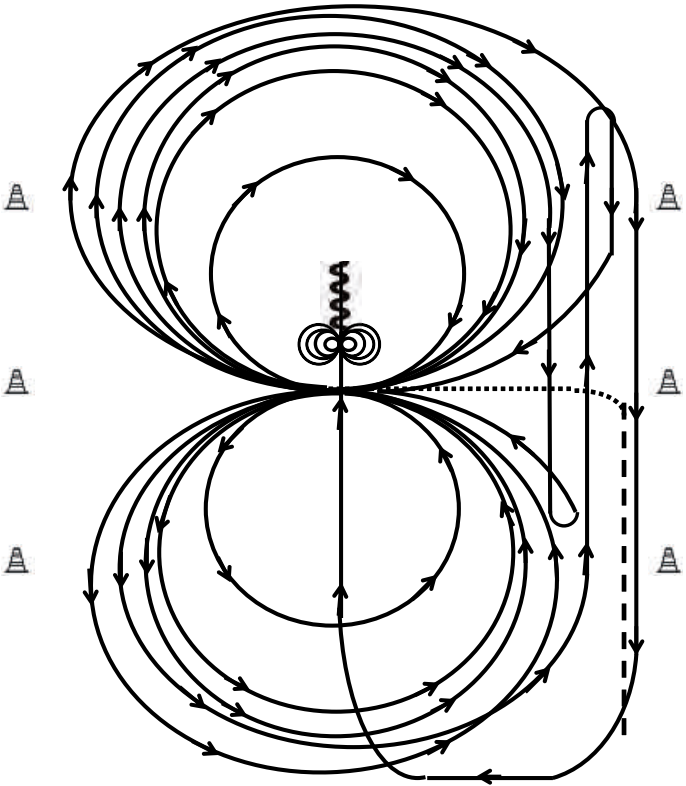

Beginnend im Trab bis Mitte kurze Seite, Übergang zum Schritt und abwenden bei X.

- 1) Bei X 3 Zirkel rechts, Groß, Groß, Klein,
- 2)  $\frac{3}{4}$  Zirkel rechts, Galopp entlang der linken Seite bis hinter Mittelmarker, Stop, Rollback links
- 3) Bei X 3 Zirkel links, Groß, Groß, Klein,
- 4)  $\frac{3}{4}$  Zirkel links, Galopp entlang der rechten Seite bis hinter Endmarker, Stop, Rollback rechts
- 5) Galopp zu X, 1 großen Zirkel rechts, einfacher oder fliegender Galoppwechsel, Zirkel links einfacher oder fliegender Galoppwechsel, Zirkel rechts der nicht geschlossen wird
- 6) Galopp entlang der langen Seite (rechte Hand). Mitte der kurzen Seite abbiegen auf Mittellinie, hinter dem Mittelmarker Stop, dann rückwärtsrichten.
- 7) Volle 4 Spins rechts, verharren
- 8) Volle 4 Spins links, verharren, um das Ende der Prüfung anzuzeigen

## 2. JUPF Trail Pattern 2 (4-jährig)

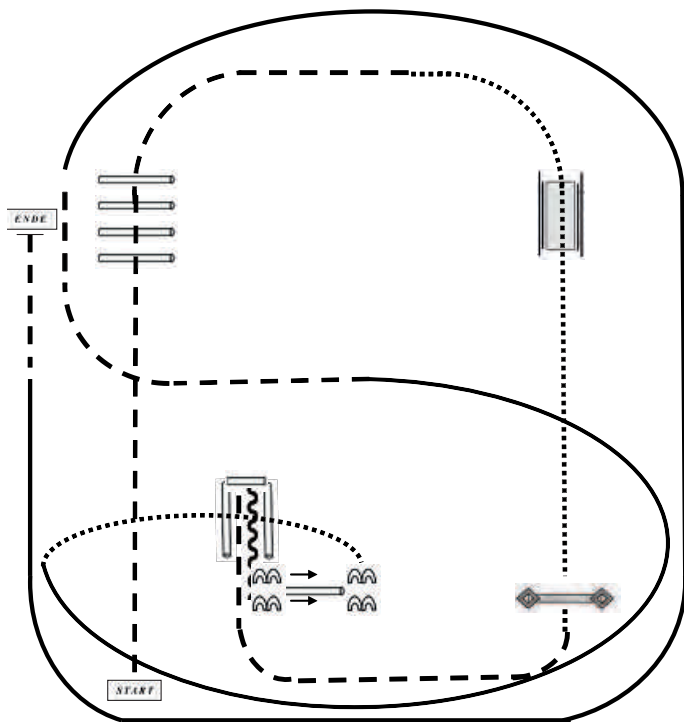

- 1) Trab über die Stangen
- 2) Bei A Übergang zum Schritt und über die Brücke
- 3) Weiter im Schritt zum Tor
- 4) Antraben, Trab in die Sackgasse, rückwärts raus und seitwärts rechts über die Stange, im Schritt über die Sackgasse
- 5) Auf dem Hufschlag zum Zirkelpunkt, dann Linksgalopp und bei C auf den Zirkel geritten bei X Übergang in den Trab und aus dem Zirkel wechseln, beim Zirkelpunkt Rechtsgalopp und ganze Bahn, auf Höhe des Richters in den Trab, am Zirkelpunkt anhalten

Verharren, um das Ende der Prüfung anzuzeigen.



§ 7826 Reining-Pattern 2 (Pattern 2 A: 2 Spins und einfache Wechsel)

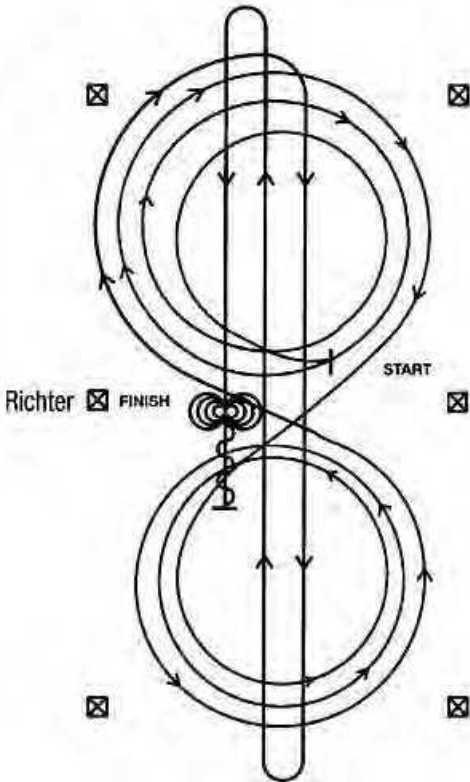

Im Walk oder Trab zur Mitte der Bahn. Beginn der Aufgabe aus dem Walk oder aus dem Halten.

Beginnend in der Mitte der Bahn mit Blickrichtung auf die linke Bande.

- 1) Beginnend im Rechtsgalopp, 3 vollständige Zirkel nach rechts, der 1. Zirkel klein und langsam, die 2 weiteren Zirkel groß und schnell. Lopewechsel im Mittelpunkt der Bahn
- 2) 3 vollständige Zirkel nach links (im Linksgalopp), der 1. Zirkel klein und langsam, die 2 weiteren Zirkel groß und schnell. Lopewechsel im Mittelpunkt der Bahn
- 3) Weiter mit einem Zirkel auf der rechten Hand, an der Mitte der kurzen Seite abwenden auf die Mittellinie. Schneller Lope durch die Mitte der Bahn bis zum äußersten Ende bis hinter den Endmarker – Rollback nach rechts – kein Verharren
- 4) Schneller Lope durch die Mitte der Bahn zum entgegengesetzten Ende bis hinter den Endmarker – Rollback nach links – kein Verharren
- 5) Schneller Lope durch die Mitte der Bahn bis hinter den Mittelmarker – Sliding stop – rückwärtsrichten bis zur Mitte der Bahn oder von mind. 3 m – verharren
- 6) Volle 4 Spins nach rechts
- 7) Volle 4 Spins nach links. Verharren, um das Ende der Prüfung anzuzeigen.

Der Reiter muss das Kopfstück (Bridle) zur Kontrolle des Bits vor dem Richter abnehmen.



## § 7828 Reining-Pattern 4

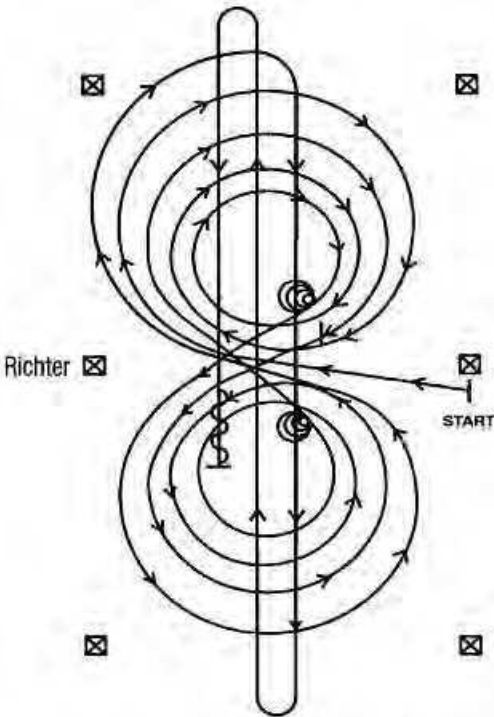

Im Walk oder Trab zur Mitte der Bahn. Beginn der Aufgabe aus dem Walk oder aus dem Halten.

Beginnend in der Mitte der Bahn mit Blickrichtung auf die linke Bande.

- 1) Beginnend im Rechtsgalopp, 3 vollständige Zirkel nach rechts, die ersten beiden Zirkel groß und schnell, der 3. Zirkel klein und langsam. Stop im Mittelpunkt der Bahn – verharren
- 2) Volle 4 Spins nach rechts – verharren
- 3) Beginnend im Linksgalopp, 3 vollständige Zirkel nach links, die ersten beiden Zirkel groß und schnell, der 3. Zirkel klein und langsam. Stop im Mittelpunkt der Bahn – verharren
- 4) Volle 4 Spins nach links – verharren
- 5) Beginnend im Rechtsgalopp mit einem großen, schnellen Zirkel nach rechts, Lopewechsel im Mittelpunkt der Bahn, weiter mit einem großen, schnellen Zirkel nach links, Lopewechsel im Mittelpunkt der Bahn
- 6) Weiter mit einem Zirkel auf der rechten Hand, an der Mitte der kurzen Seite abwenden, auf die Mittellinie Lope durch die Mitte der Bahn bis zum äußersten Ende bis hinter den Endmarker – Rollback nach rechts – kein Verharren
- 7) Lope durch die Mitte der Bahn zum entgegengesetzten Ende bis hinter den Endmarker – Rollback nach links – kein Verharren
- 8) Lope durch die Mitte der Bahn bis hinter den Mittelmarker – Sliding stop – rückwärtsrichten von mind. 3 m. Verharren, um das Ende der Prüfung anzuzeigen.

Der Reiter muss das Kopfstück (Bridle) zur Kontrolle des Bits vor dem Richter abnehmen.

## § 7829 Reining-Pattern 5

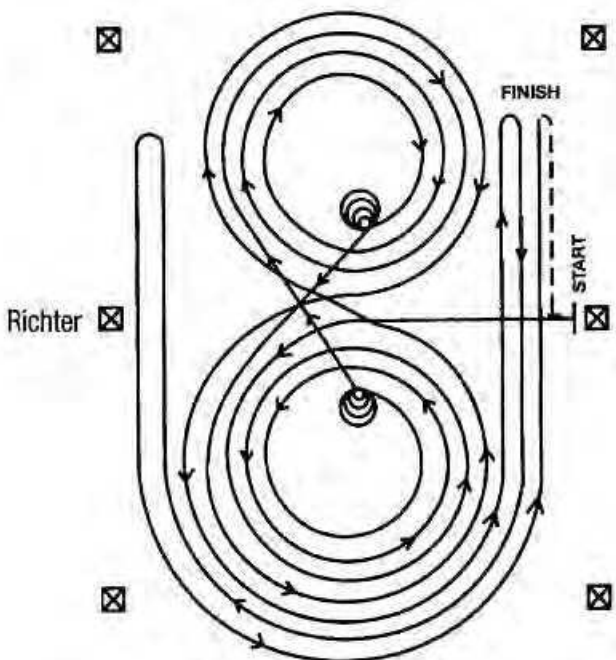

Im Walk oder Trab zur Mitte der Bahn. Beginn der Aufgabe aus dem Walk oder aus dem Halten.

Beginnend in der Mitte der Bahn mit Blickrichtung auf die linke Bande.

- 1) Beginnend im Linksgalopp, 3 vollständige Zirkel nach links, die beiden ersten Zirkel groß und schnell, der 3. Zirkel klein und langsam. Stop im Mittelpunkt der Bahn
- 2) Volle 4 Spins nach links – verharren
- 3) Beginnend im Rechtsgalopp, 3 vollständige Zirkel nach rechts, die beiden ersten Zirkel groß und schnell, der 3. Zirkel klein und langsam. Stop im Mittelpunkt der Bahn
- 4) Volle 4 Spins nach rechts – verharren
- 5) Beginnend im Linksgalopp mit einem großen, schnellen Zirkel nach links, Lopewechsel im Mittelpunkt der Bahn – weiter mit einem großen, schnellen Zirkel nach rechts, Lopewechsel im Mittelpunkt der Bahn
- 6) Weiter mit einem großen, schnellen Zirkel auf der linken Hand, der nicht geschlossen wird – Lope entlang der rechten Seite bis hinter den Mittelmarker – Rollback nach rechts – mind. 6 m von der Bande entfernt – kein Verharren
- 7) Weiter auf dem vorherigen Zirkel – nun auf der rechten Hand, der Zirkel wird nicht geschlossen. Lope entlang der linken Seite bis hinter den Mittelmarker – Rollback nach links – mind. 6 m von der Bande entfernt – kein Verharren
- 8) Zurück auf dem vorherigen Zirkel – nun wieder auf der linken Hand, der Zirkel wird nicht geschlossen. Lope entlang der rechten Seite bis hinter den Mittelmarker – Sliding stop – mind. 6 m von der Bande entfernt. Rückwärts- richten von mind. 3 m. Verharren, um das Ende der Prüfung anzuzeigen.

Der Reiter muss das Kopfstück (Bridle) zur Kontrolle des Bits vor dem Richter abnehmen.

## § 7830 Reining-Pattern 6 (Pattern 6 A: 2 Spins und einfache Wechsel)

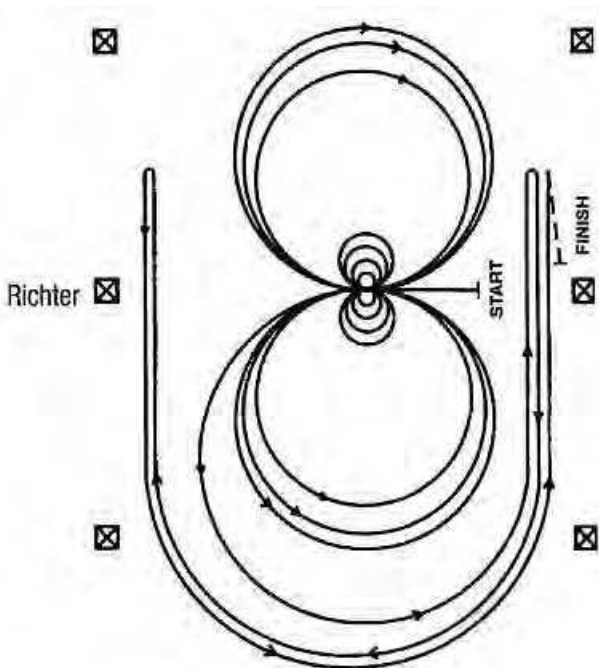

Im Walk oder Trab zur Mitte der Bahn. Beginn der Aufgabe aus dem Walk oder aus dem Halten.

Beginnend in der Mitte der Bahn mit Blickrichtung auf die linke Bande.

- 1) Volle 4 Spins nach rechts
- 2) Volle 4 Spins nach links – verharren
- 3) Beginnend im Linksgalopp, 3 vollständige Zirkel nach links, die ersten beiden Zirkel groß und schnell, der 3. Zirkel klein und langsam. Lopewechsel im Mittelpunkt der Bahn
- 4) 3 vollständige Zirkel nach rechts (im Rechtsgalopp), die ersten beiden Zirkel groß und schnell, der 3. Zirkel klein und langsam. Lopewechsel im Mittelpunkt der Bahn
- 5) Weiter mit einem großen, schnellen Zirkel nach links, der nicht geschlossen wird. Lope entlang der rechten Seite der Bahn bis hinter den Mittelmarker – Rollback nach rechts – mind. 6 m von der Bande entfernt – kein Verharren
- 6) Zurück auf dem vorherigen Zirkel – nun auf der rechten Hand, der Zirkel wird nicht geschlossen. Lope entlang der linken Seite der Bahn bis hinter den Mittelmarker – Rollback nach links – mind. 6 m von der Bande entfernt – kein Verharren
- 7) Zurück auf dem vorherigen Zirkel – nun wieder auf der linken Hand, der Zirkel wird nicht geschlossen. Lope entlang der rechten Seite der Bahn bis hinter den Mittelmarker – Sliding stop – mind. 6 m von der Bande entfernt. Rückwärtsrichten von mind. 3 m. Verharren, um das Ende der Prüfung anzuzeigen.

Der Reiter muss das Kopfstück (Bridle) zur Kontrolle des Bits vor dem Richter abnehmen.

## § 7834 Reining-Pattern 10

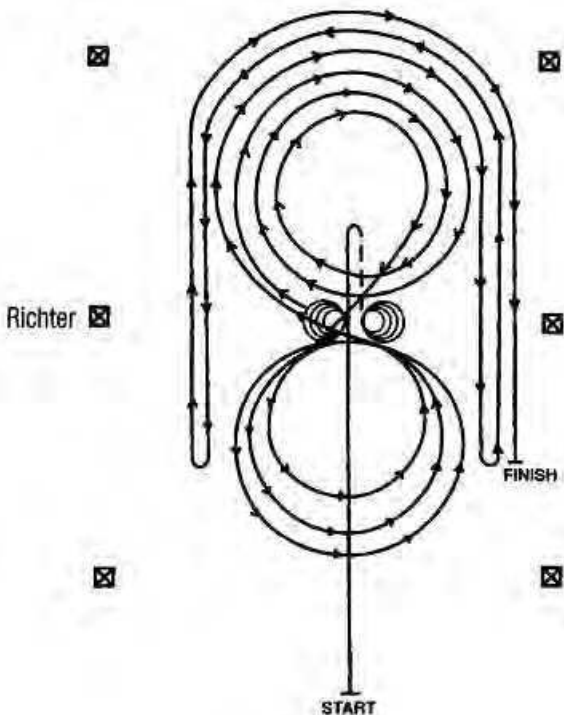

- 1) Schneller Lope durch die Mitte der Bahn bis hinter den Mittelmarker – Sliding stop – rückwärtsrichten bis zur Mitte der Bahn oder von mind. 3 m – verharren
- 2) Volle 4 Spins nach rechts – verharren
- 3) Volle 4 1/4 Spins nach links, so dass das Pferd zur linken Bande sieht – verharren
- 4) Beginnend im Rechtsgalopp, 3 vollständige Zirkel nach rechts, die ersten beiden Zirkel groß und schnell, der 3. Zirkel klein und langsam. Lopewechsel im Mittelpunkt der Bahn
- 5) 3 vollständige Zirkel nach links (im Linksgalopp), der 1. Zirkel klein und langsam, die zwei weiteren Zirkel groß und schnell. Lopewechsel im Mittelpunkt der Bahn
- 6) Weiter mit einem großen, schnellen Zirkel auf der rechten Hand, der nicht geschlossen wird. Lope entlang der rechten Seite der Bahn bis hinter den Mittelmarker – Rollback nach links – mind. 6 m von der Bande entfernt – kein Verharren
- 7) Zurück auf dem vorherigen Zirkel – nun wieder auf der linken Hand, der Zirkel wird nicht geschlossen. Lope entlang der linken Seite der Bahn bis hinter den Mittelmarker – Rollback nach rechts – mind. 6 m von der Bande entfernt – kein Verharren
- 8) Zurück auf dem vorherigen Zirkel – nun wieder auf der rechten Hand, der Zirkel wird nicht geschlossen. Lope entlang der rechten Seite der Bahn bis hinter den Mittelmarker – Sliding stop – mind. 6 m von der Bande entfernt. Verharren, um das Ende der Prüfung anzuzeigen.

Der Reiter muss das Kopfstück (Bridle) zur Kontrolle des Bits vor dem Richter abnehmen.

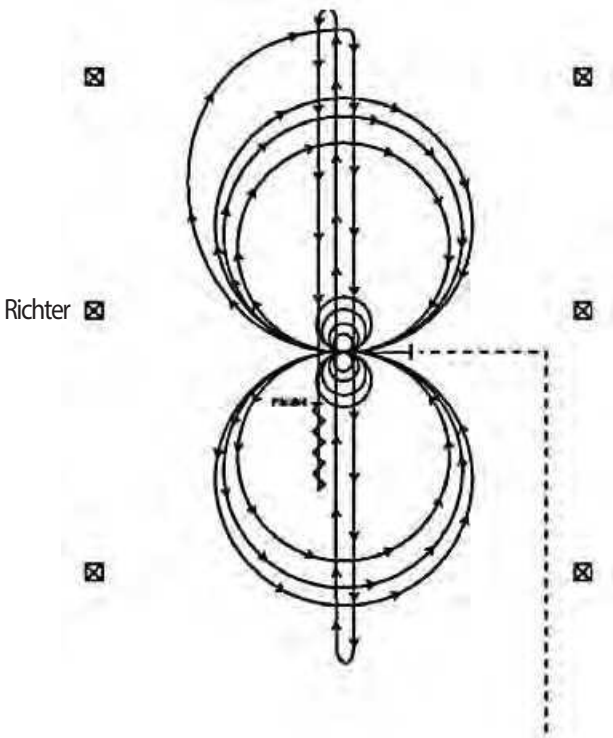

Die Pferde müssen im Trab zum Mittelpunkt der Arena gehen. Sie müssen vor Beginn des Patterns in der Mitte der Bahn, mit Blickrichtung auf die linke Bande stehen bleiben oder Schritt gehen.

- 1) Vier Spins nach links; Verharren
- 2) Vier Spins nach rechts; Verharren
- 3) Drei vollständige Zirkel nach rechts, der erste klein und langsam, die nächsten beiden groß und schnell; Galoppwechsel in der Mitte der Bahn
- 4) Drei vollständige Zirkel nach links, der erste klein und langsam, die nächsten beiden groß und schnell; Galoppwechsel in der Mitte der Bahn
- 5) Weiter mit einem großen schnellen Zirkel nach rechts, der nicht geschlossen wird; schneller Galopp „rund down“ durch die Mitte der Arena bis hinter den Endmarker; Rollback nach rechts - kein Verharren
- 6) Schneller Galopp durch die Mitte der Arena zum entgegengesetzten Ende bis hinter den Endmarker, Rollback nach links - kein Verharren
- 7) Schneller Galopp durch die Mitte der Arena bis hinter den Mittelmarker; Sliding Stop und rückwärtsrichten zur Mitte der Arena oder zumindest 3 m Verharren, um das Ende der Prüfung anzuzeigen.

Der Reiter muss das Kopfstück (Bridle) zur Kontrolle des Bits vor dem Richter abnehmen.

# SSH LK 4 / 5

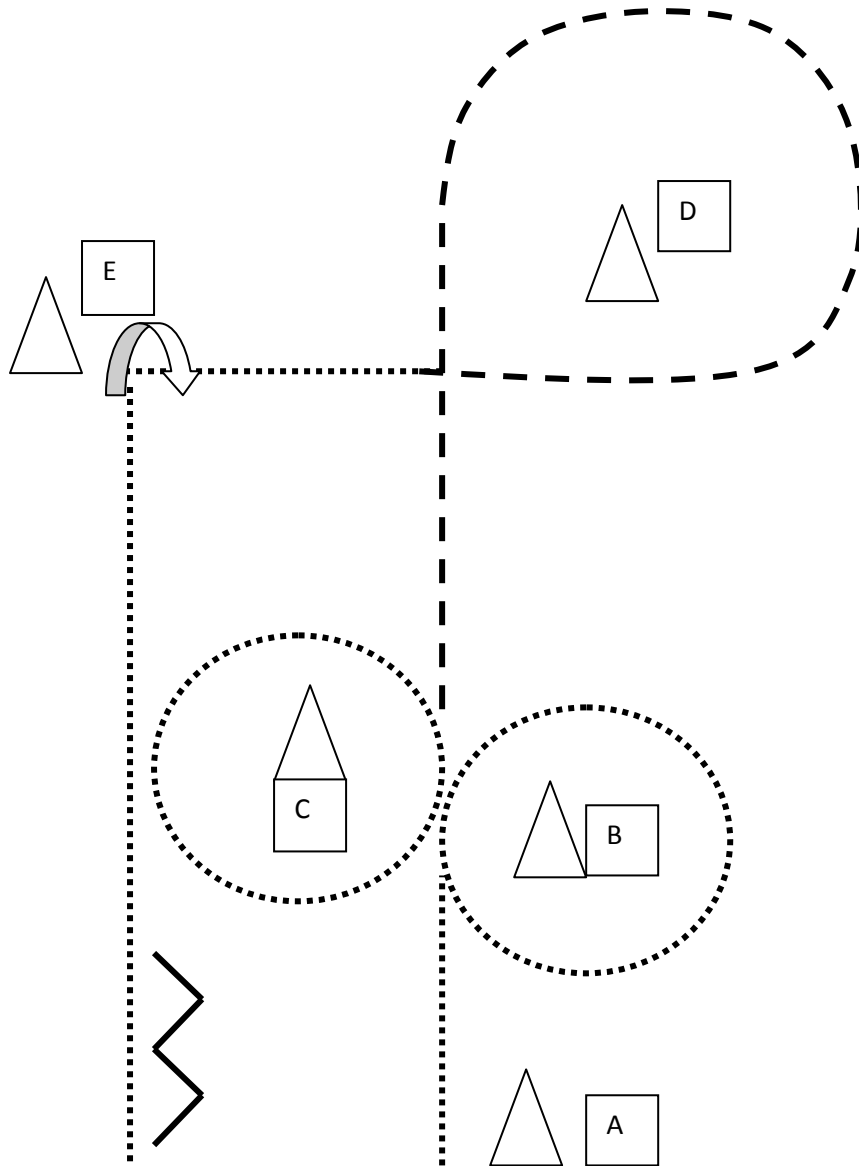

1. Start bei A, Schritt um B und C
2. Antraben, im Trab um D, im Schritt zu E
3. Stop, Set Up
4. HHW rechts
5. Im Schritt zu A, eine Pferdelänge rückwärts

# SSH LK 3 A / B

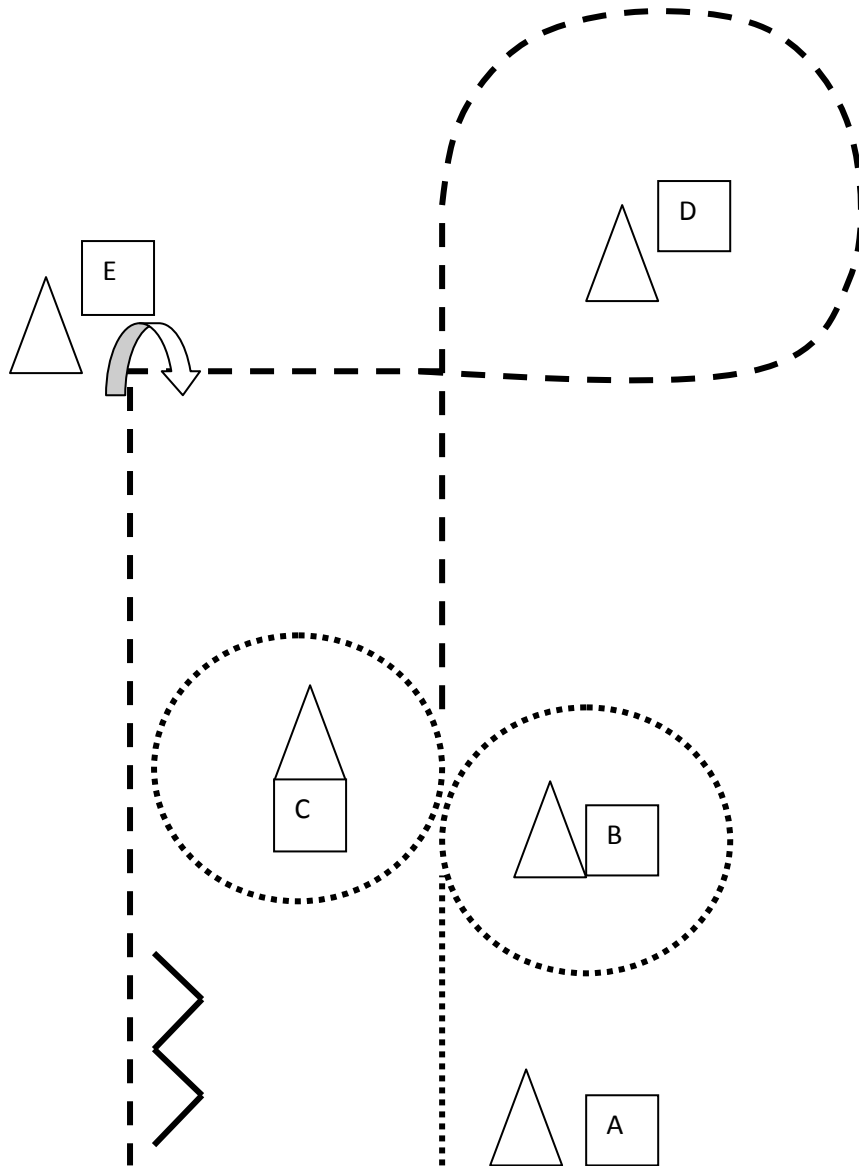

1. Start bei A, Schritt um B und C
2. Antraben, im Jog um D
3. Vor E Stop, Set Up
4. HHW rechts
5. Im Jog zu A, Stop, eine Pferdelänge rückwärts

# SSH LK 1 / 2

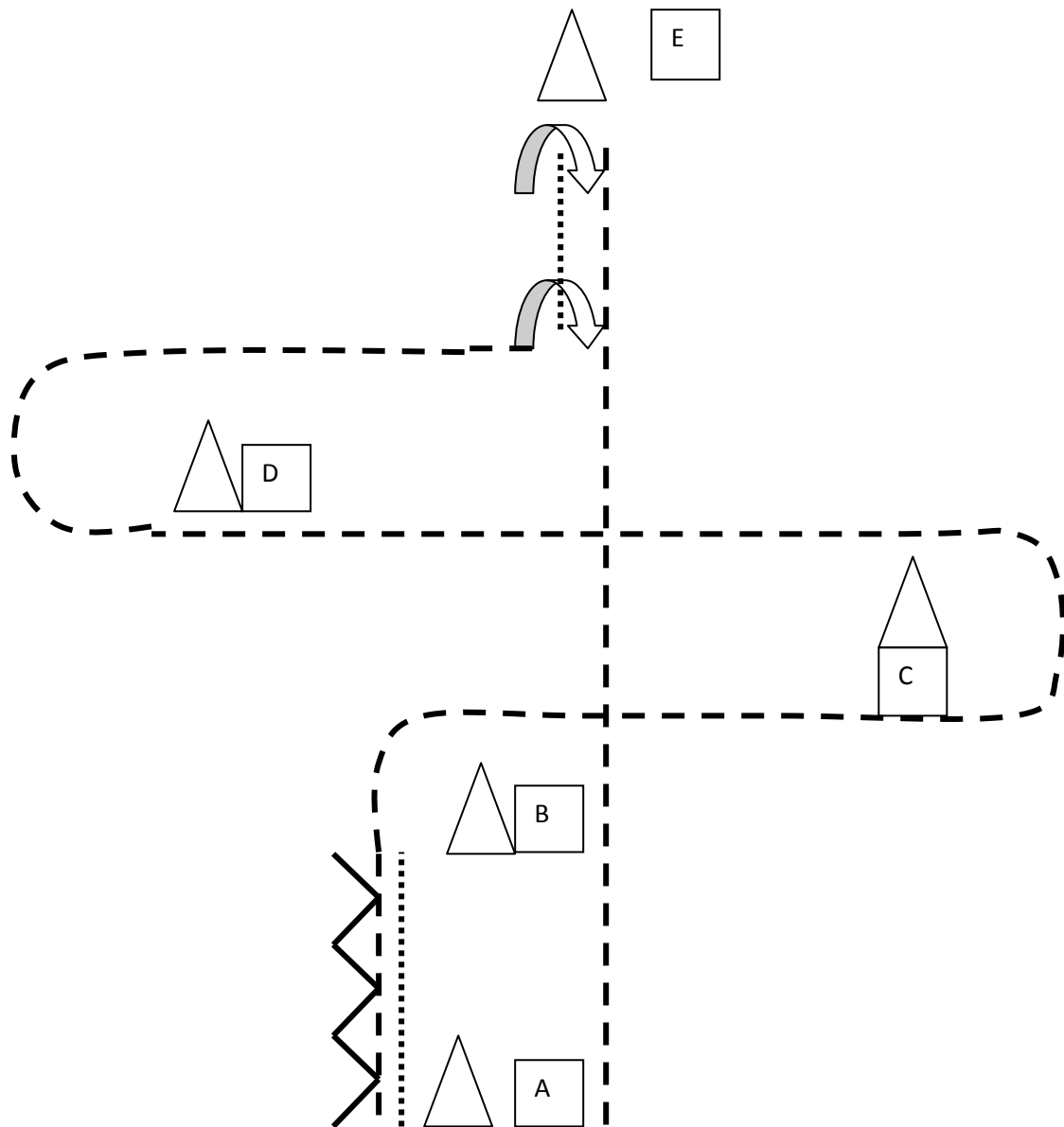

1. Start bei A, Schritt bis B, Stop, Back up bis A
2. Antraben, im Jog um C und D
3. Stop, 270 Grad HHW rechts, Walk zu E
4. Set Up
5. HHW 180 Grad rechts, im Jog zu A, Stop



# SSH LK 1 / 2 Q

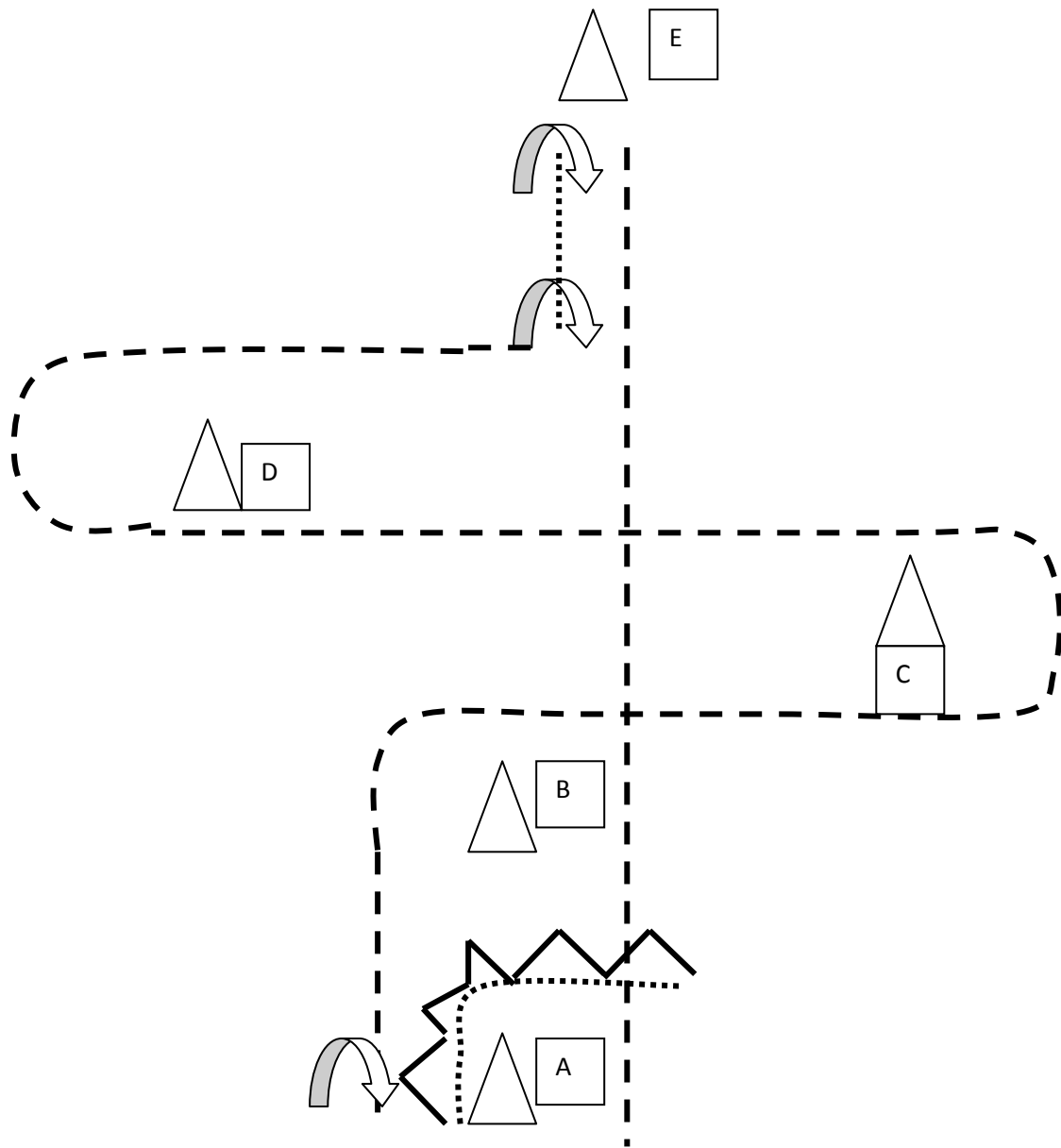

1. Start bei A, Schritt , Stop zwischen A und B, Back Up bis A, 360 Grad HHW
2. Im Jog um C und D
3. Stop, 270 Grad HHW rechts, Walk zu E
4. Set Up
5. HHW 180 Grad rechts, im Jog zu A, Stop

## § 7703 Superhorse-Pattern 1

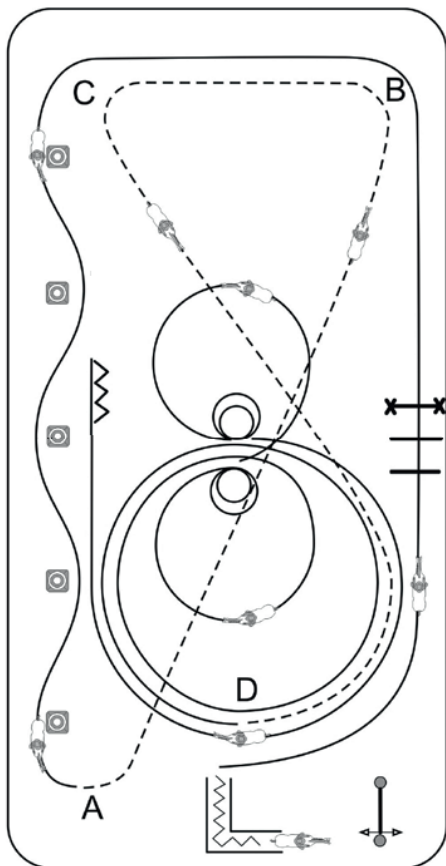





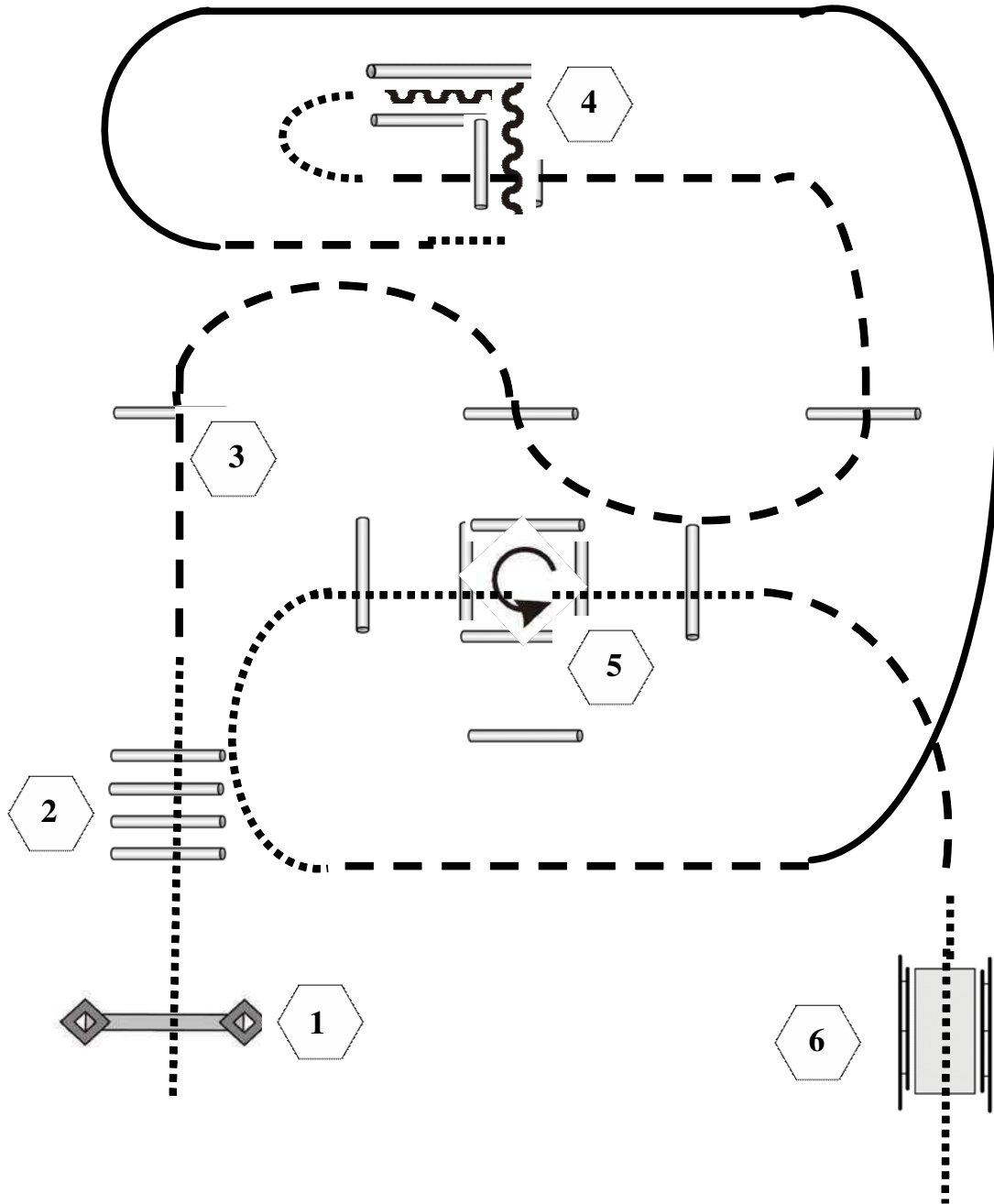

- 1) Öffnen, Durchreiten und Schließen des Tores
- 2) Rückwärtsrichten durch ein Stangen-L
- 3) Angaloppieren zum Linksgalopp, Lope over, Sprung über eine max. 35 cm hohe Stange
- 4) Fliegende Galoppwechsel auf der langen Seite
- 5) Extended Jog von A nach B Jog von B nach C Extended Jog von C nach D
- 6) 1 1/2 großer, schneller Zirkel nach rechts, 1 kleiner, langsamer Zirkel nach rechts
- 7) Stop, 2 Spins rechts
- 8) 1 kleiner, langsamer Zirkel nach links, Stop, 2 Spins links
- 9) 3/4 Zirkel nach rechts und gerader Run down, hinter dem Mittelmarker Sliding stop, mind. 3 m rückwärtsrichten











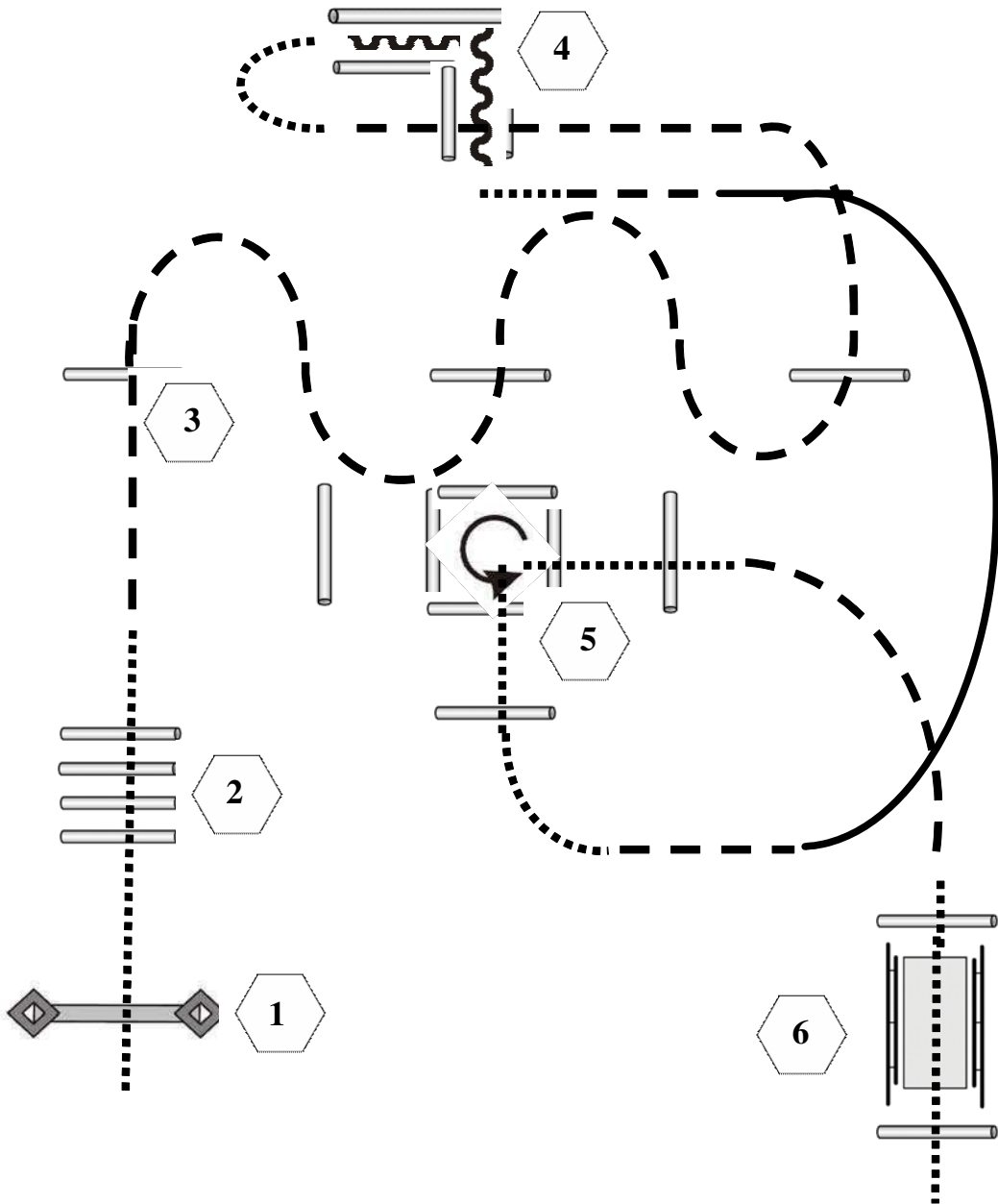

1. Tor
2. Walk Over
3. Jog Over
4. Back Up
5. Walk In, 360° Drehung links, Walk Out
6. Brücke

- |   |          |
|---|----------|
|  | Back Up  |
|  | Walk     |
|  | Jog      |
|  | Lope     |
|  | Wechsel  |
|  | Erhöhung |





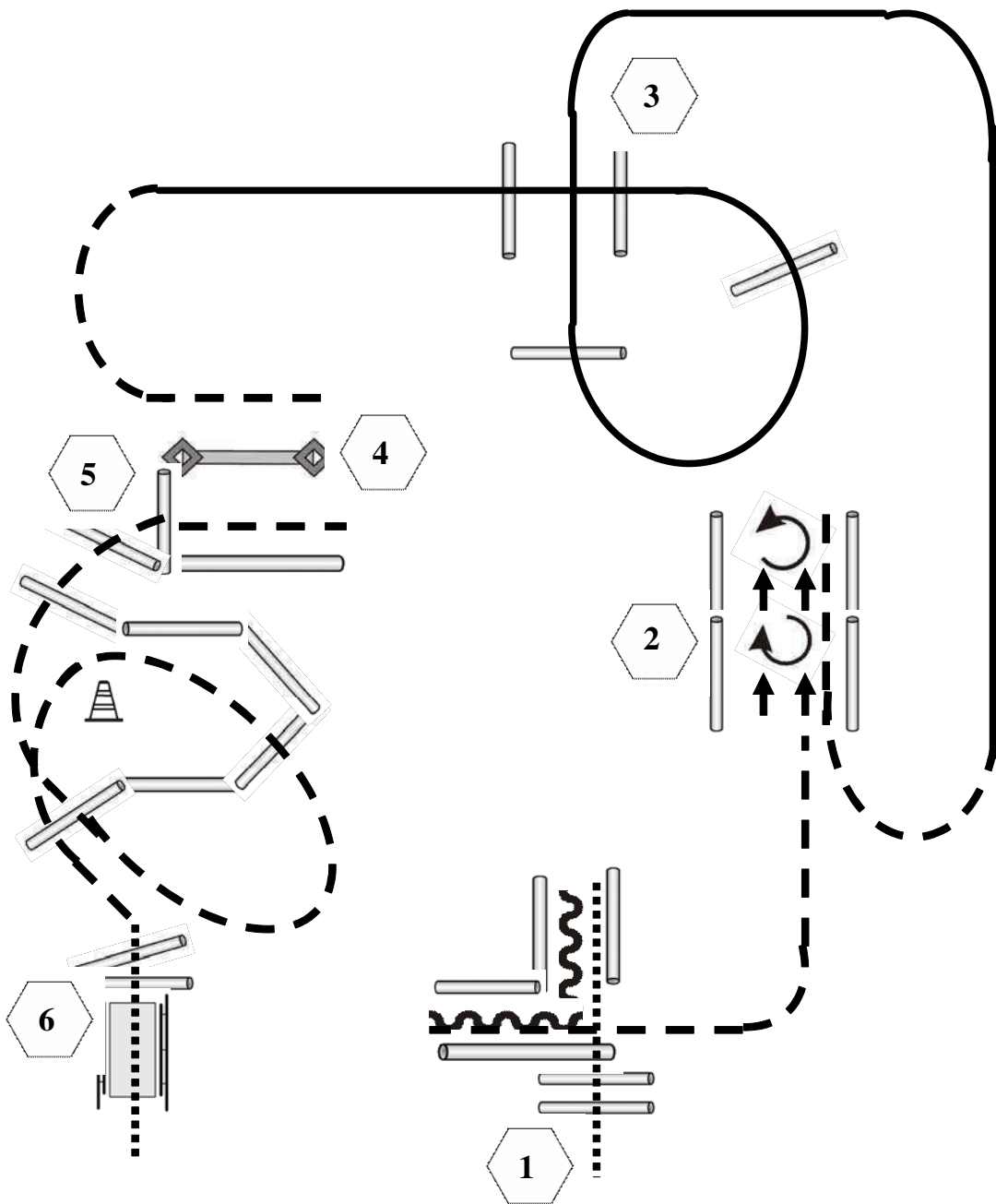

1. Tor
2. Walk Over
3. Jog Over
4. Back Up
5. Walk In, 270° Drehung links, Walk Out
6. Brücke

- |   |          |
|---|----------|
|  | Back Up  |
|  | Walk     |
|  | Jog      |
|  | Lope     |
|  | Wechsel  |
|  | Erhöhung |



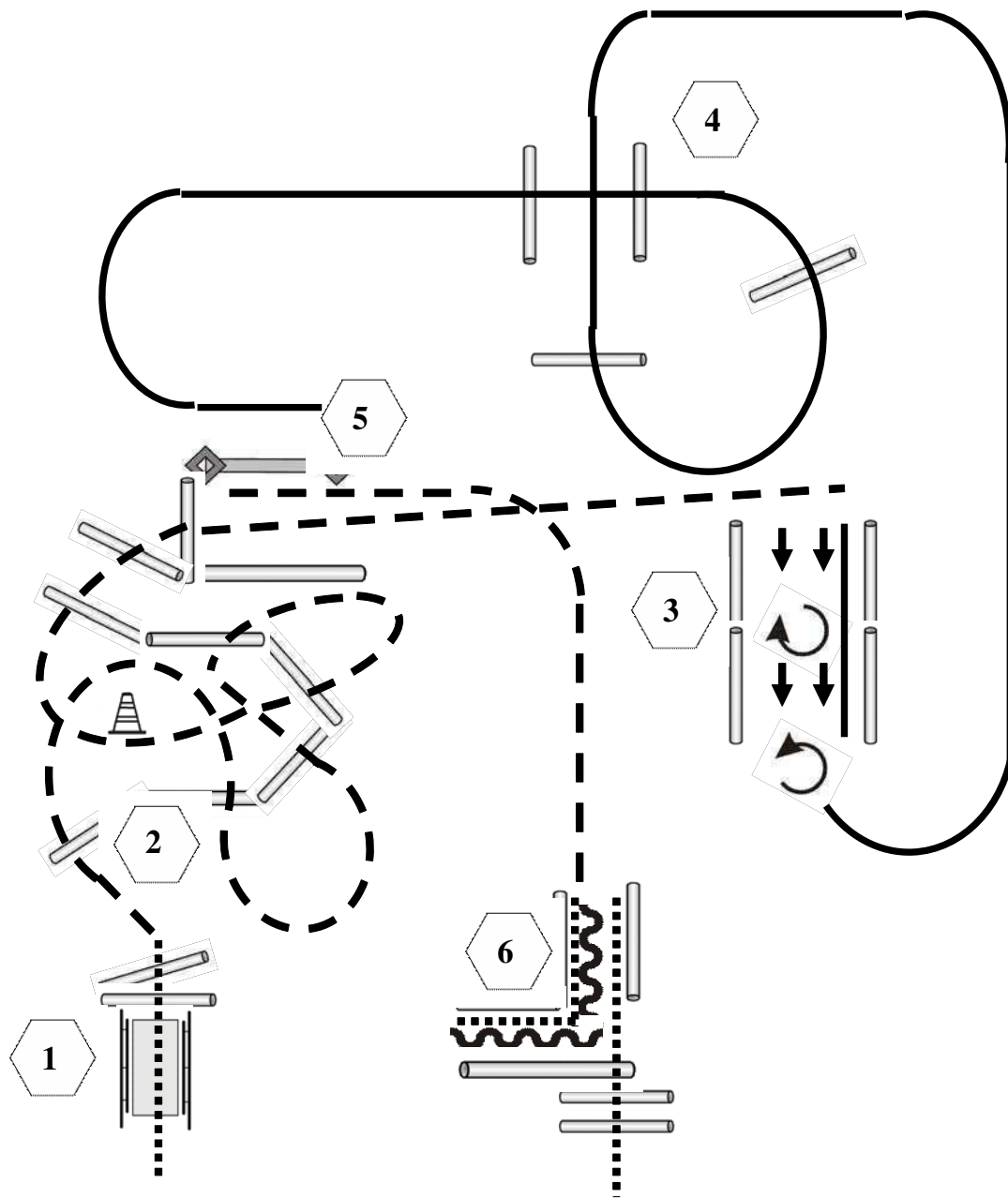

1. Walk Over, Back Up, Jog Out
2. Sidepass rechts, 180° HHW rechts, Sidepass links, 270° HHW links,
3. Lope Over-Stangen
4. Tor
5. Jog-Over-Stangen
6. Walk Over, Brücke

- |   |         |
|---|---------|
|  | Back Up |
|  | Walk    |
|  | Jog     |
|  | Lope    |



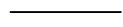

1. Brücke, Walk Over
2. Jog Over
3. Sidepass rechts, 180° rechts, Sidepass links, 180° links
4. Lope Over
5. Tor
6. Walk In, Back Up, Walk Out

-  Back Up
-  Walk
-  Jog
-  Lope

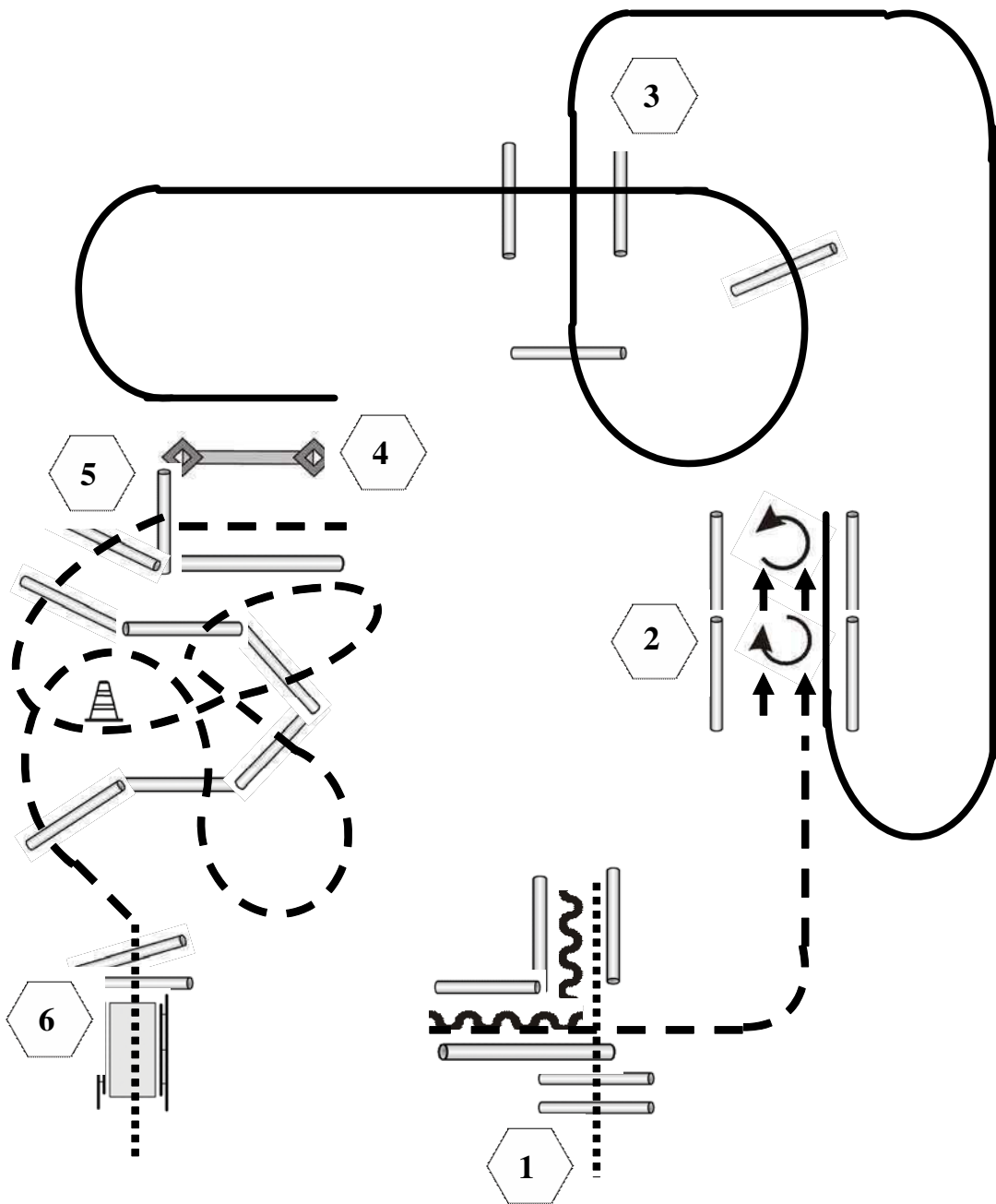

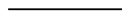

1. Walk Over, Back Up, Jog Out
2. Sidepass rechts, 180° HHW rechts, Sidepass links, 270° HHW links,
3. Lope Over-Stangen
4. Tor
5. Jog-Over-Stangen
6. Walk Over, Brücke

- |   |         |
|---|---------|
|  | Back Up |
|  | Walk    |
|  | Jog     |
|  | Lope    |



Trail

Kat. A/B

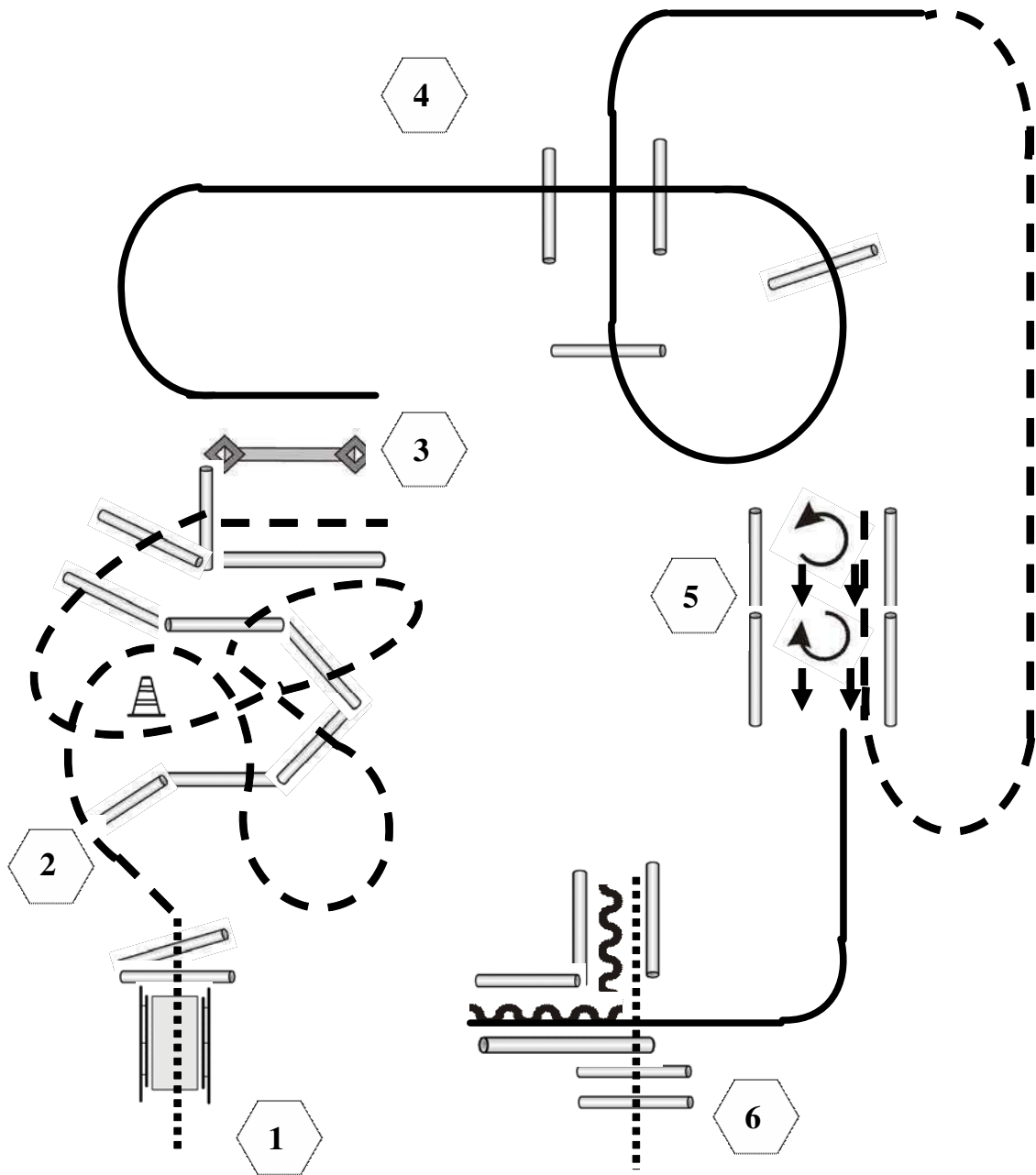
LK 1

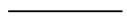

1. Brücke.
2. Jog-Over-Stangen
3. Jog In, Tor
4. Lope-Over-Stangen
5. Jog In, 90° HHW links, Sidepass, 180° HHW rechts, sidepass
6. Lope In, Back Up, Walk-Over-Stangen

-  Back Up
-  Walk
-  Jog
-  Lope



**Pattern 6**

Q-TH

**TRAIL  
SENIOR HORSE**

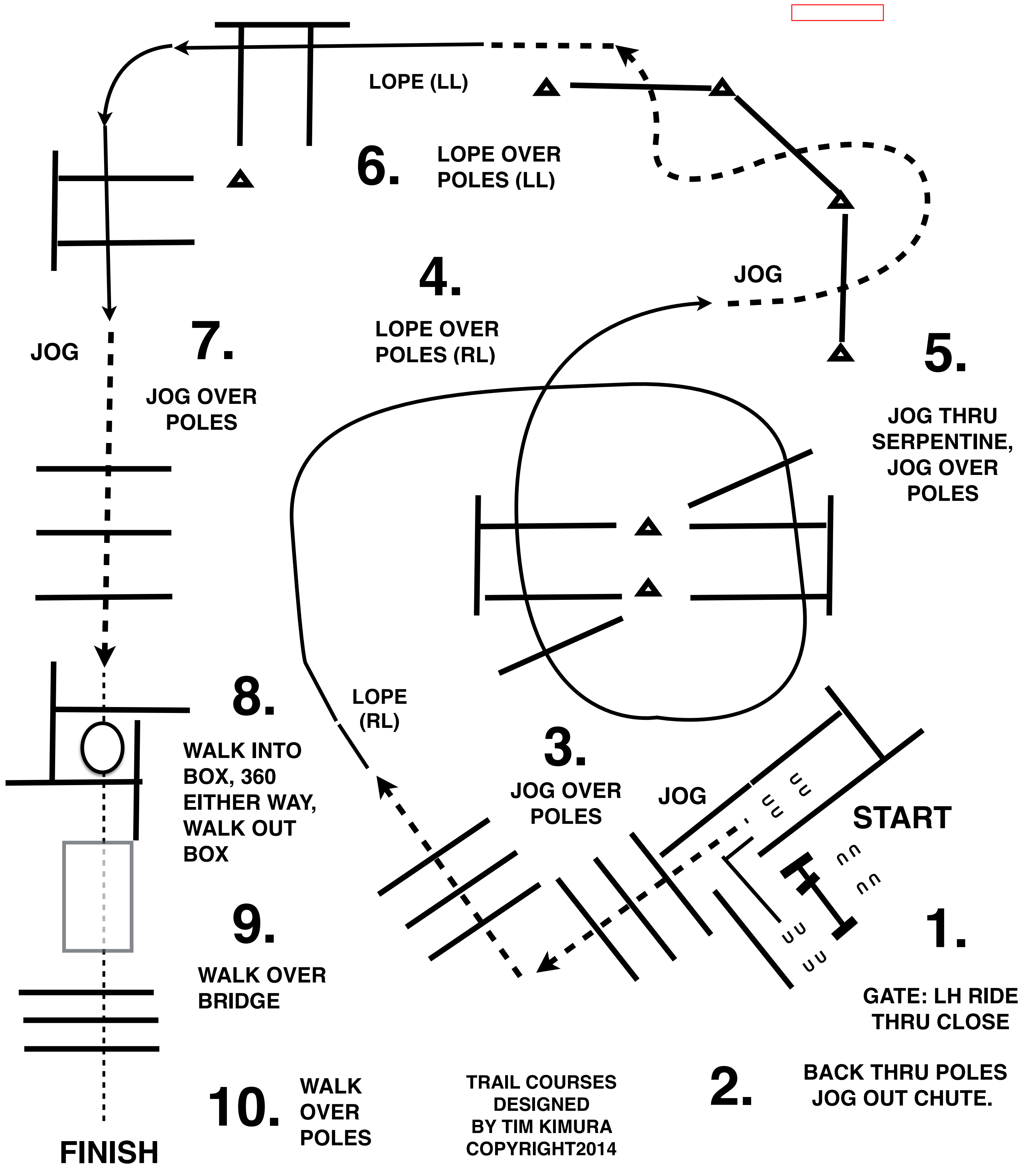

Pattern 2

Quali Pattern H&D Trail LK 1/2

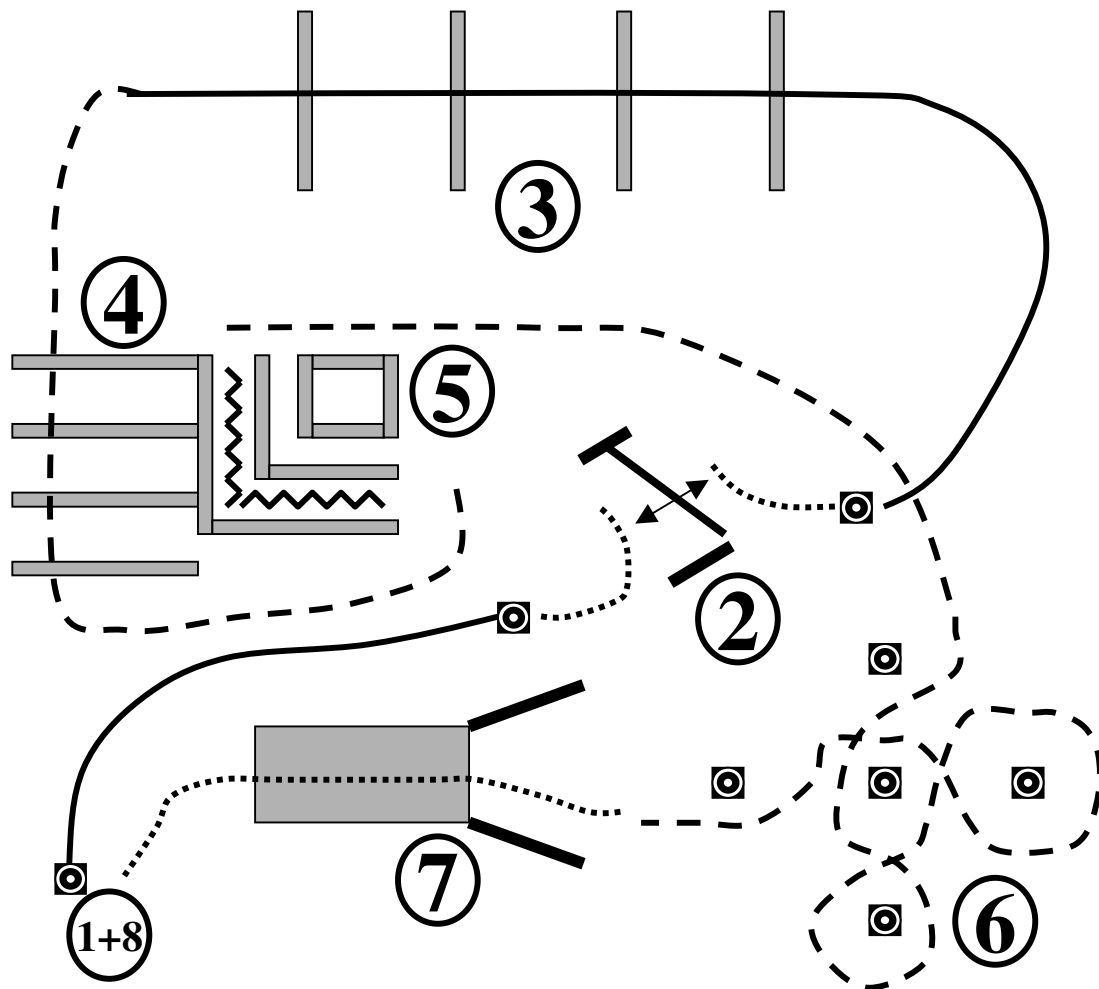

- 1) Hund ableinen. ( Links oder rechts der Pylone )
- 2) Lope zur Pylone, Stop und Hund an der Pylone ablegen, Tor rückwärts, schließen des Tores andeuten, Tor deutlich öffnen und den Hund abrufen und zur nächsten Pylone schicken, Tor schließen.
- 3) Lope over, Hund bei Fuß
- 4) Jog over, Hund bei Fuß, Hund in Box ablegen
- 5) L Back, Hund abrufen
- 6) Jog Slalom, Hund bei Fuß
- 7) Brücke, Hund voraus schicken bis zur Pylone.
- 8) Absteigen Hund anleinen und zu Fuß die Arena verlassen

## § 7603 Western Riding-Pattern 2

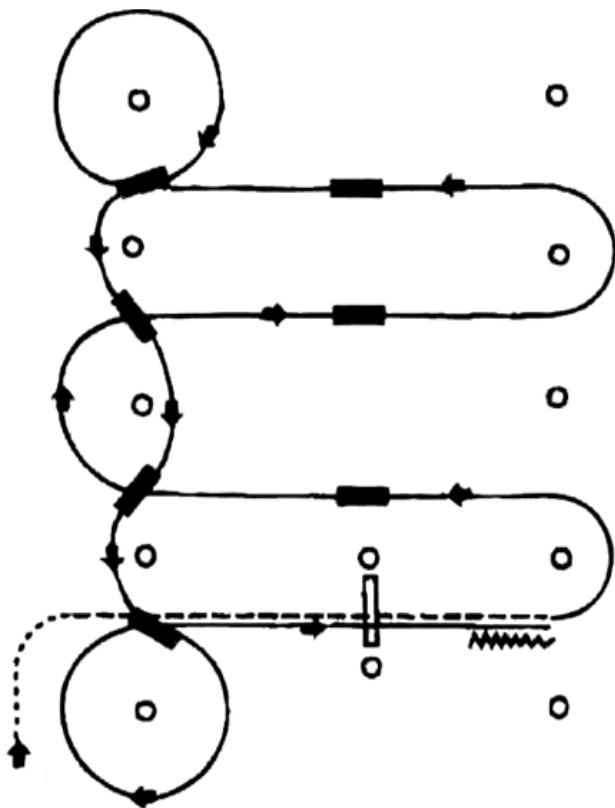

- 1) Schritt, Übergang zum Jog zwischen den ersten beiden Markern, Jog über die Stange
- 2) Übergang zum Linksgalopp zwischen den Markern
- 3) 1. Galoppwechsel auf der Mittellinie mit Seitenwechsel
- 4) 2. Galoppwechsel auf der Mittellinie mit Seitenwechsel
- 5) 3. Galoppwechsel auf der Mittellinie mit Seitenwechsel
- 6) Galoppvolte und 4. Wechsel auf der Linie zwischen den Pylonen
- 7) 5. Wechsel auf der Linie zwischen den Pylonen
- 8) 6. Wechsel auf der Linie zwischen den Pylonen
- 9) 7. Wechsel auf der Linie zwischen den Pylonen und Galoppvolte
- 10) Galopp über die Stange
- 11) Anhalten zwischen den Pylonen und mind. 3 m rückwärtsrichten

Verharren, um das Ende der Aufgabe anzuzeigen



## § 7605 Western Riding-Pattern 4

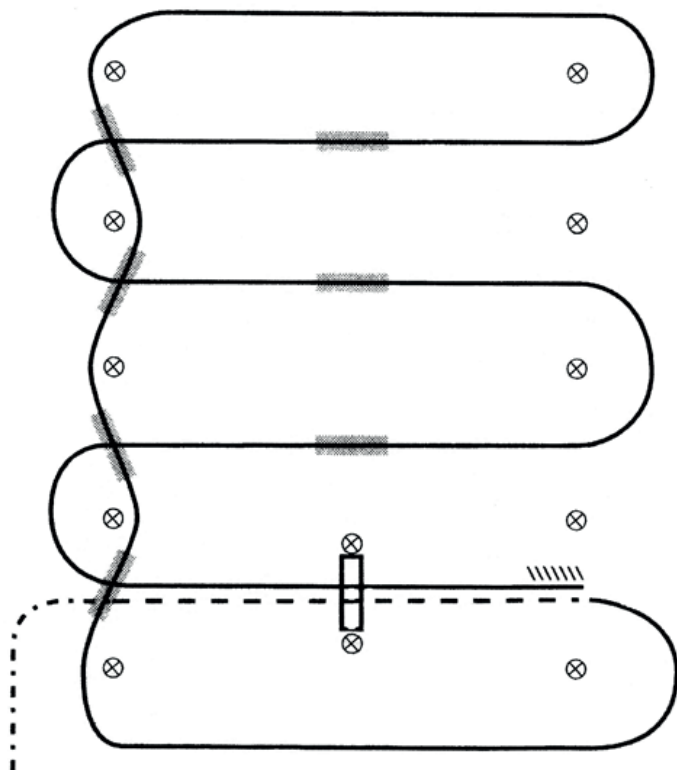

- 1) Schritt, Übergang zum Jog zwischen den ersten beiden Markern, Jog über die Stange
- 2) Übergang zum Rechtsgalopp zwischen den Markern und Galopp an der kurzen Seite
- 3) 1. Galoppwechsel auf der Linie zwischen den Pylonen
- 4) 2. Galoppwechsel auf der Linie zwischen den Pylonen
- 5) 3. Galoppwechsel auf der Linie zwischen den Pylonen
- 6) 4. Galoppwechsel auf der Linie zwischen den Pylonen
- 7) 5. Galoppwechsel auf der Mittellinie mit Seitenwechsel
- 8) 6. Galoppwechsel auf der Mittellinie mit Seitenwechsel
- 9) 7. Galoppwechsel auf der Mittellinie mit Seitenwechsel
- 10) Galopp über die Stange
- 11) Anhalten zwischen den Pylonen und mind. 3 m rückwärtsrichten

Verharren, um das Ende der Aufgabe anzuzeigen





## § 7609 Western Riding-Pattern 8

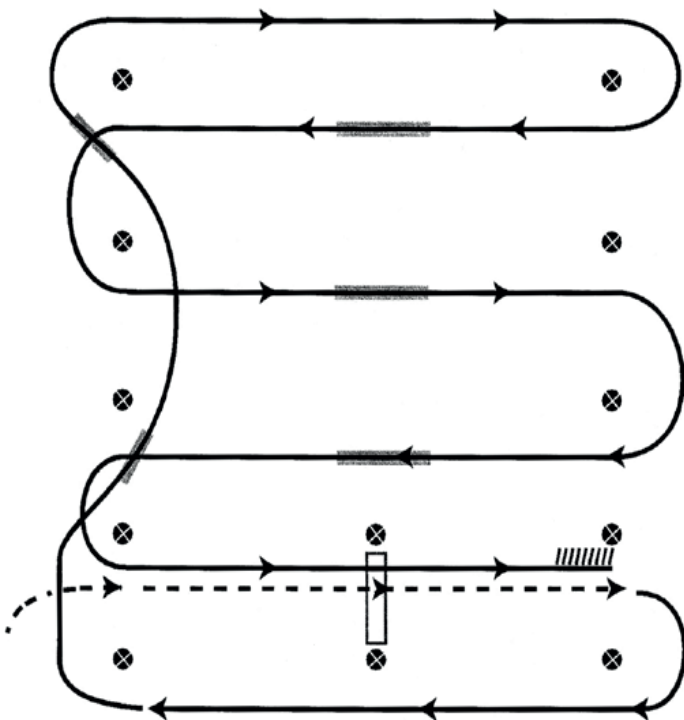



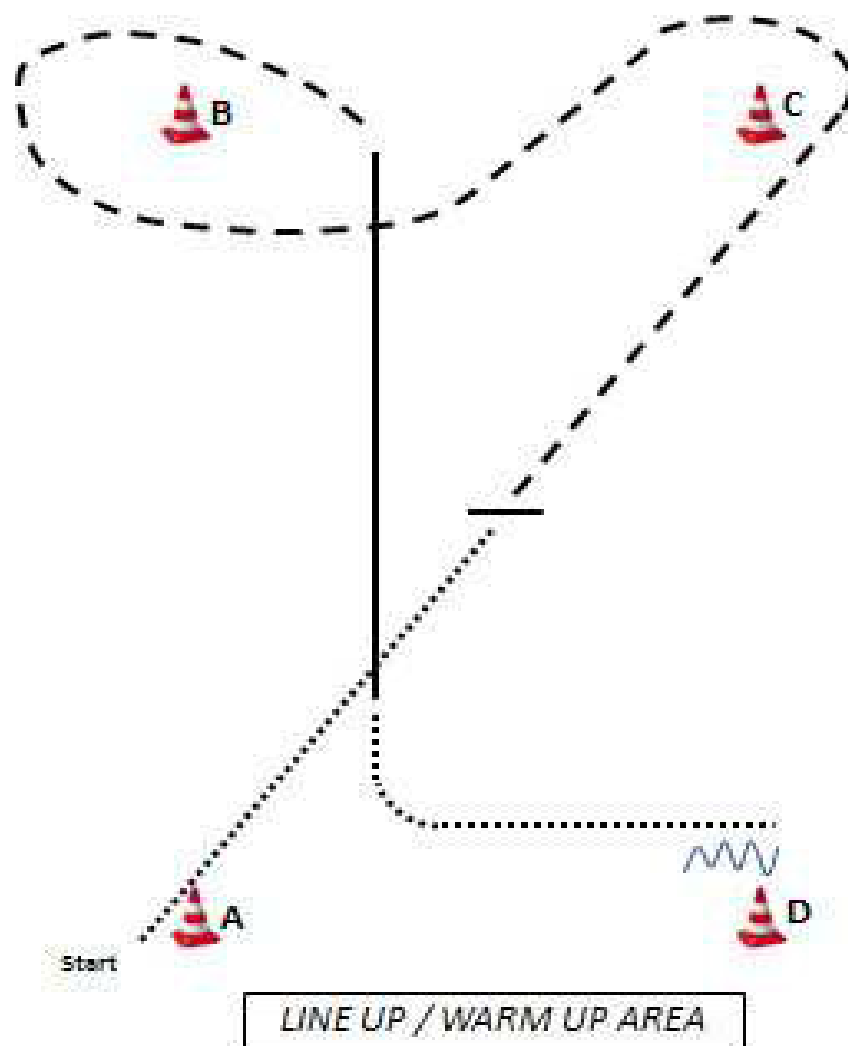

- 1) Schritt, zwischen den ersten beiden Markern Übergang zum Jog, Jog über die Stange
- 2) Zwischen den Markern Übergang zum Rechtsgalopp
- 3) 1. Galoppwechsel auf der Linie zwischen den Pylonen
- 4) 2. Galoppwechsel auf der Linie zwischen den Pylonen
- 5) 3. Galoppwechsel auf der Mittellinie mit Seitenwechsel
- 6) 4. Galoppwechsel auf der Mittellinie mit Seitenwechsel
- 7) 5. Galoppwechsel auf der Mittellinie mit Seitenwechsel
- 8) Galopp über die Stange
- 9) Anhalten zwischen den Pylonen und mind. 3 m rückwärtsrichten

Verharren, um das Ende der Aufgabe anzuzeigen

## WHS LK 5A/B



1. Aus dem Stand A bis Mitte zwischen A und C walk, Stop, Jog zu C, Jog Slalom um C und B
2. zwischen B und C Galopp (Links -oder Rechtsgalopp)
3. Übergang Walk, bis D, Stop, mind. eine Pferdelänge rückwärts im Walk zum Line up/warm up

	Back
	Lopec
	Jog
	Bot. Jog
	Walk

## WHS LK 4A/B

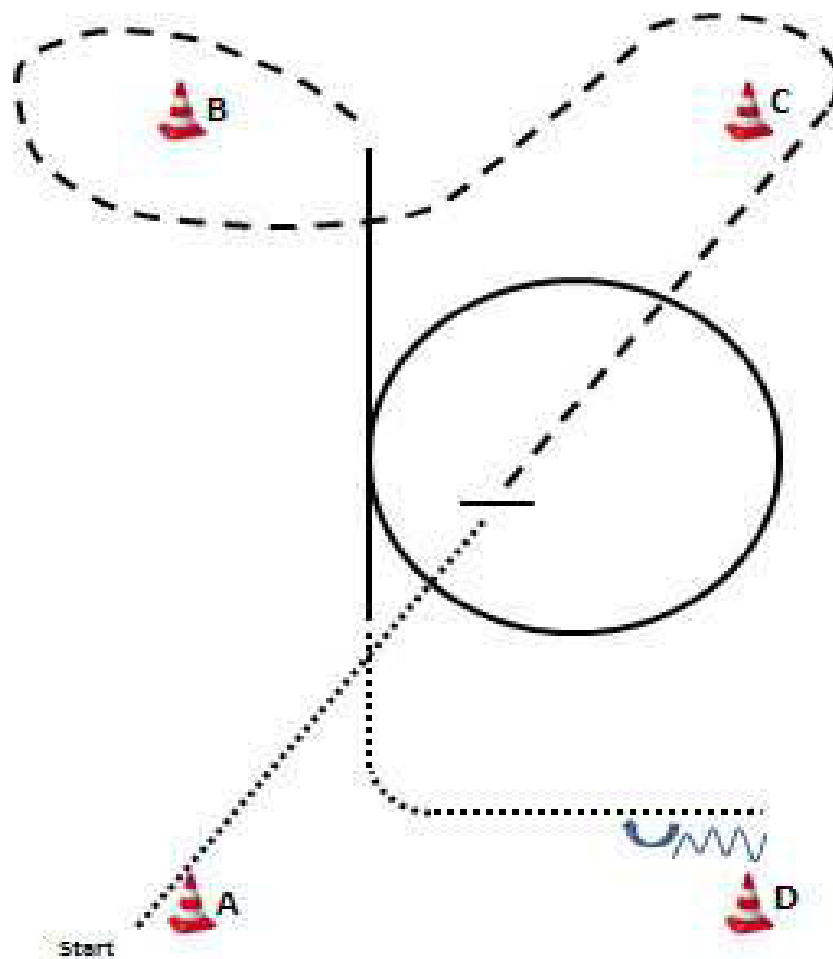

LINE UP / WARM UP AREA

1. Aus dem Stand A bis Mitte zwischen A und C walk, Stop, Jog zu C, Jog Siskom um C und B
2. zwischen B und C Linksgalopp, Links-Lope-Volte
3. Übergang Walk, bis D, Stop, mind. eine Pferdelänge rückwärts, HHW 180° rechts  
im Walk zum Line up/warm up

	Back
	Lope
	Jog
	Ext. Jog
	Walk

# WHS LK 3A/B

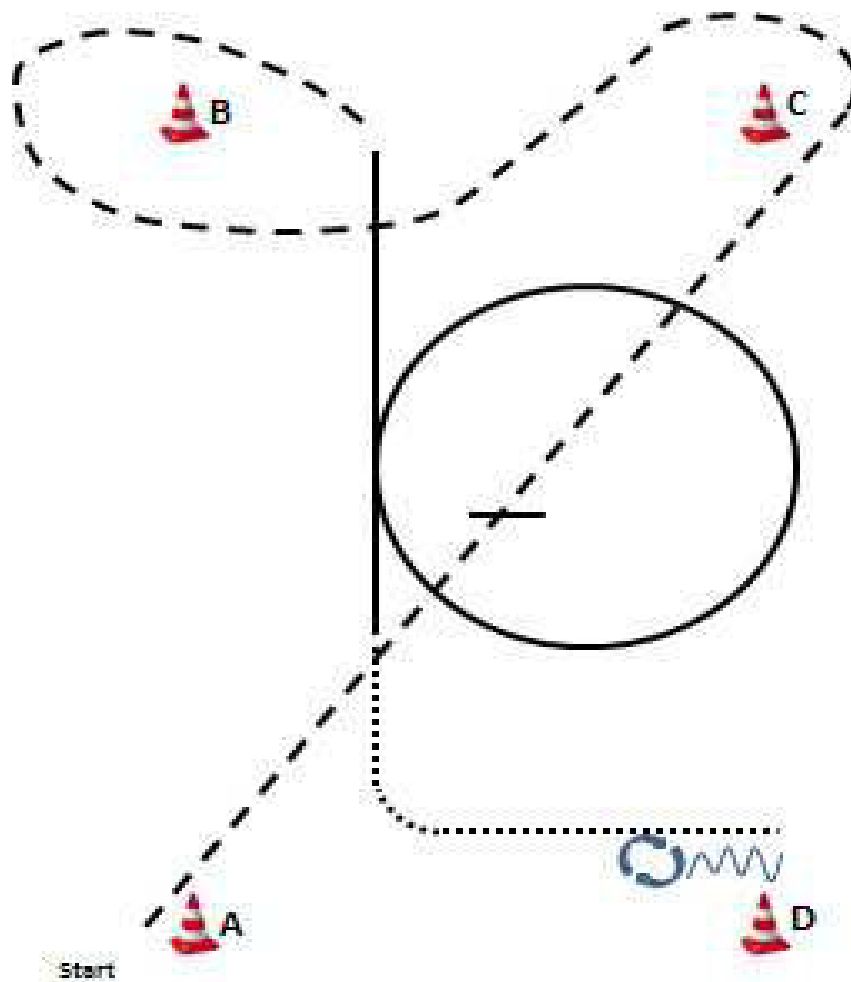

**LINE UP / WARM UP AREA**

1. Aus dem Stand A bis C Jog, (zwischen A und C kurz Stop) Jog Slalom um C und B
2. zwischen B und C Linksgalopp, Links-Lope-Volte
3. Übergang Walk, bis D, Stop, mind. eine Pferdelänge rückwärts, HHW 360° rechts oder links  
im Walk zum Line up/warm up

	Back
	Lope
	Jog
	Ext. Jog
	Walk



# WHS LK 1 A

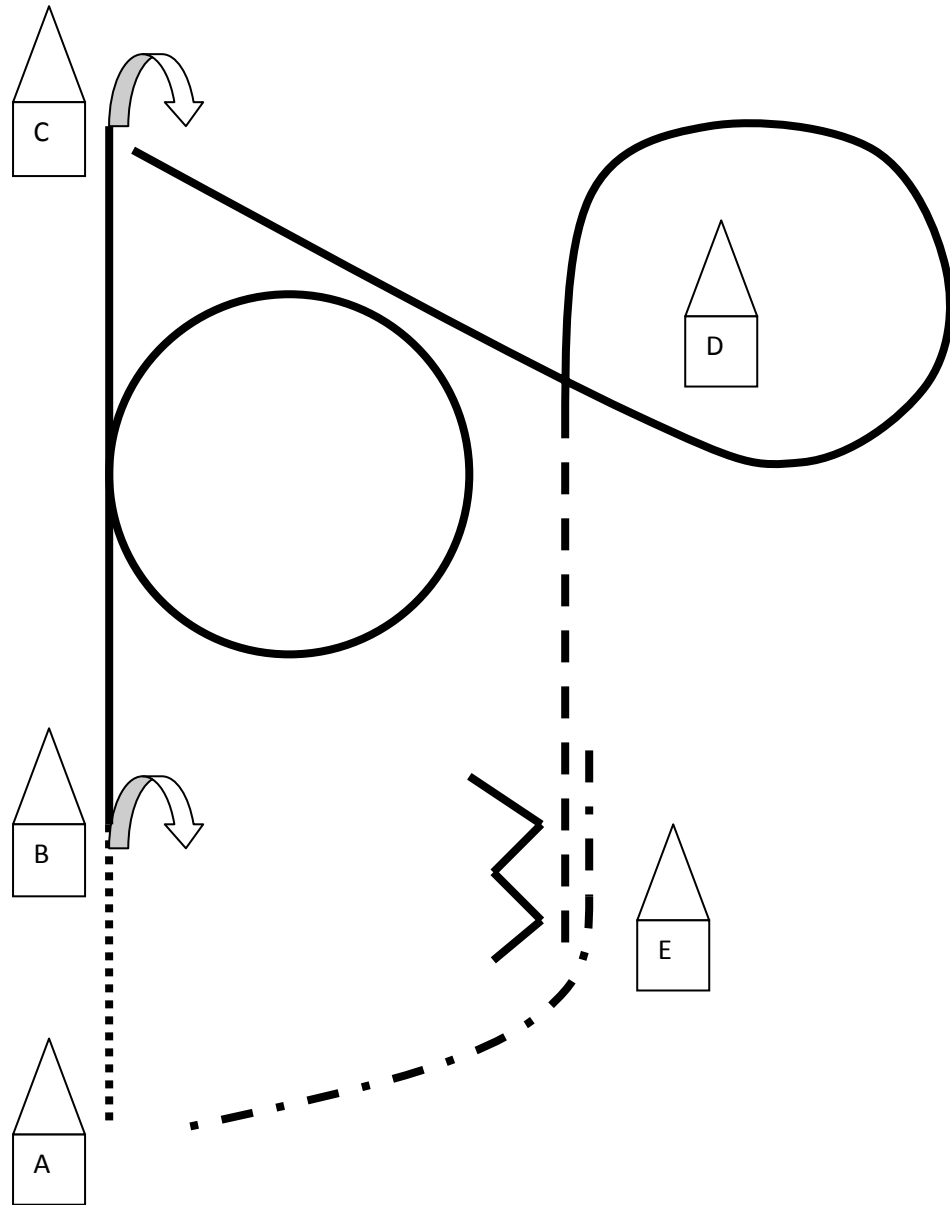

1. Start bei A Walk bis B, bei B 360 ° HHW (opt. r./l.), right Lope, Volte zwischen B und C ,
2. bei C Stop ,HHW (opt. r./l), left Lope um D, Jog bis E
3. Stop, Pferdelänge Back Up, Extended Jog zu A, Stop

# WHS LK 1/2 B

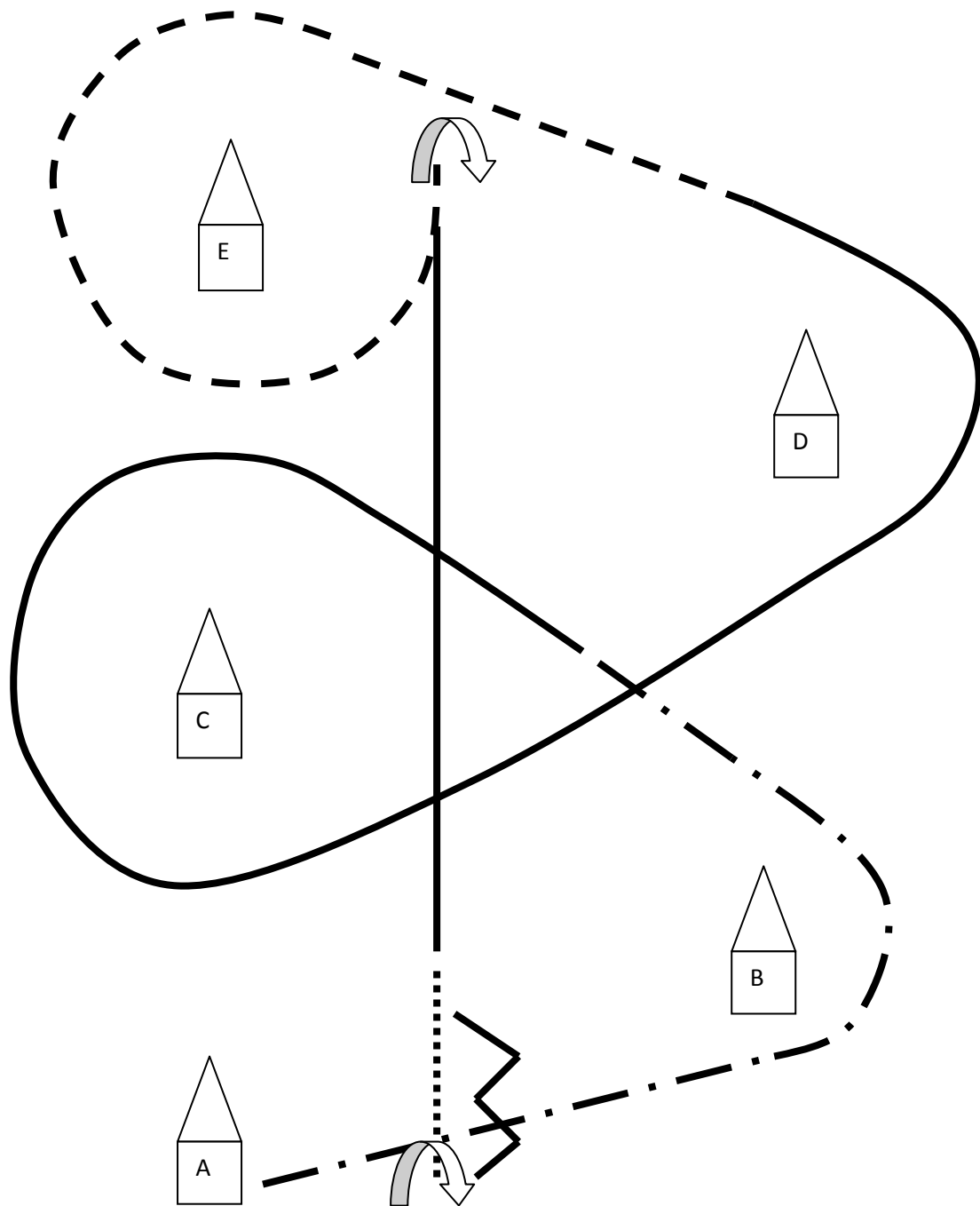

1. Start bei A Extended Jog um B, zwischen B und C left Lope um D
2. Zwischen D und E Jog, um E, Stop, 180° HHW (opt. r./l.)
3. Right Lope bis B, Walk bis A, 360° HHW (opt. r./l.),  
Pferdelänge Back Up



### Q-Pattern 2: WHS LK 1/2 A/B

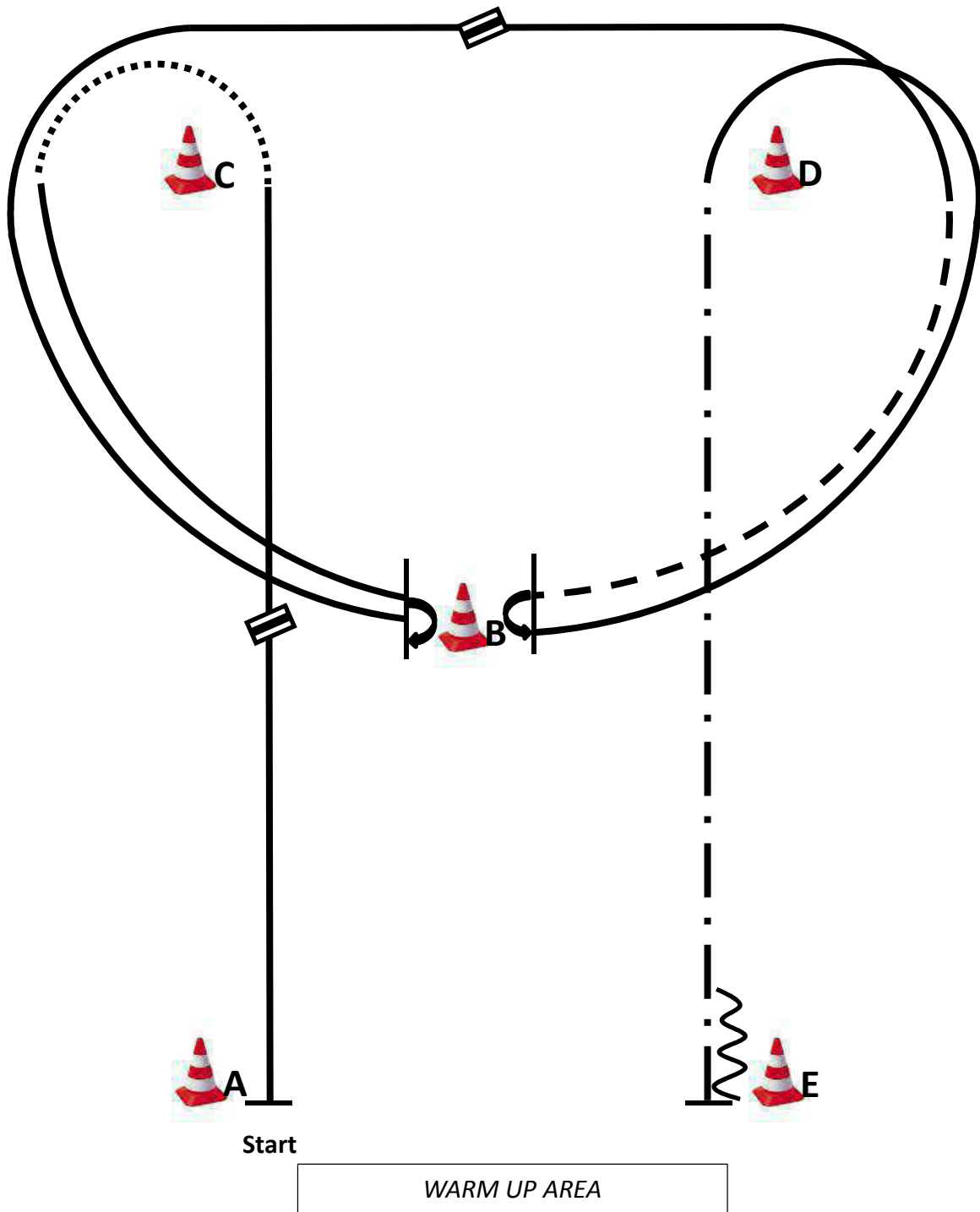





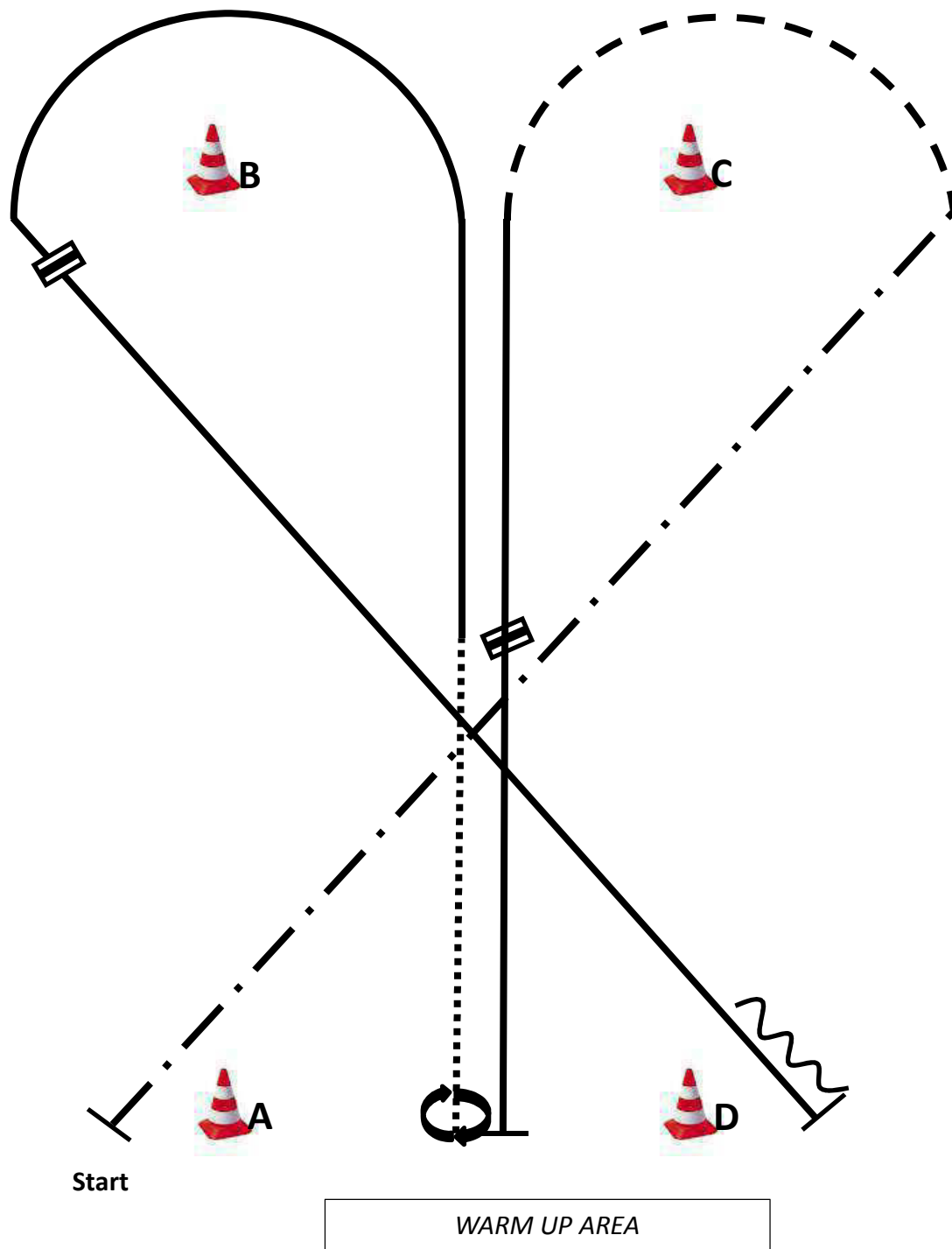

1. Be ready at A, right lope, lead change at B, left lope, walk around C.
  2. Right lope to B, stop, 180° turn (opt. r/l), left lope around C, lead change, right lope, jog to B, stop.
  3. 180° turn (opt. r/l), left lope around D, ext. jog to E, stop, back one horselength, stop.
- Walk to warm up area.

	Back
	Lope
	Jog
	Ext. Jog
	Walk
	Lead change flying/simple

### Q-Pattern 9: WHS LK 1/2 ~~A/B~~



1. Be ready at A, ext. Jog to C, jog around C, right lope, lead change , left lope, stop.
2. 540° turn (opt. r/l ),walk, left lope.
3. Left lope, lead change, right lope, stop, back one horselength, stop. Walk to warm up area.

	Back
	Lope
	Jog
	Ext. Jog
	Walk
	Lead change flying/simple