

Trailhorse Pattern

TH Z LK 5, Z LK 4

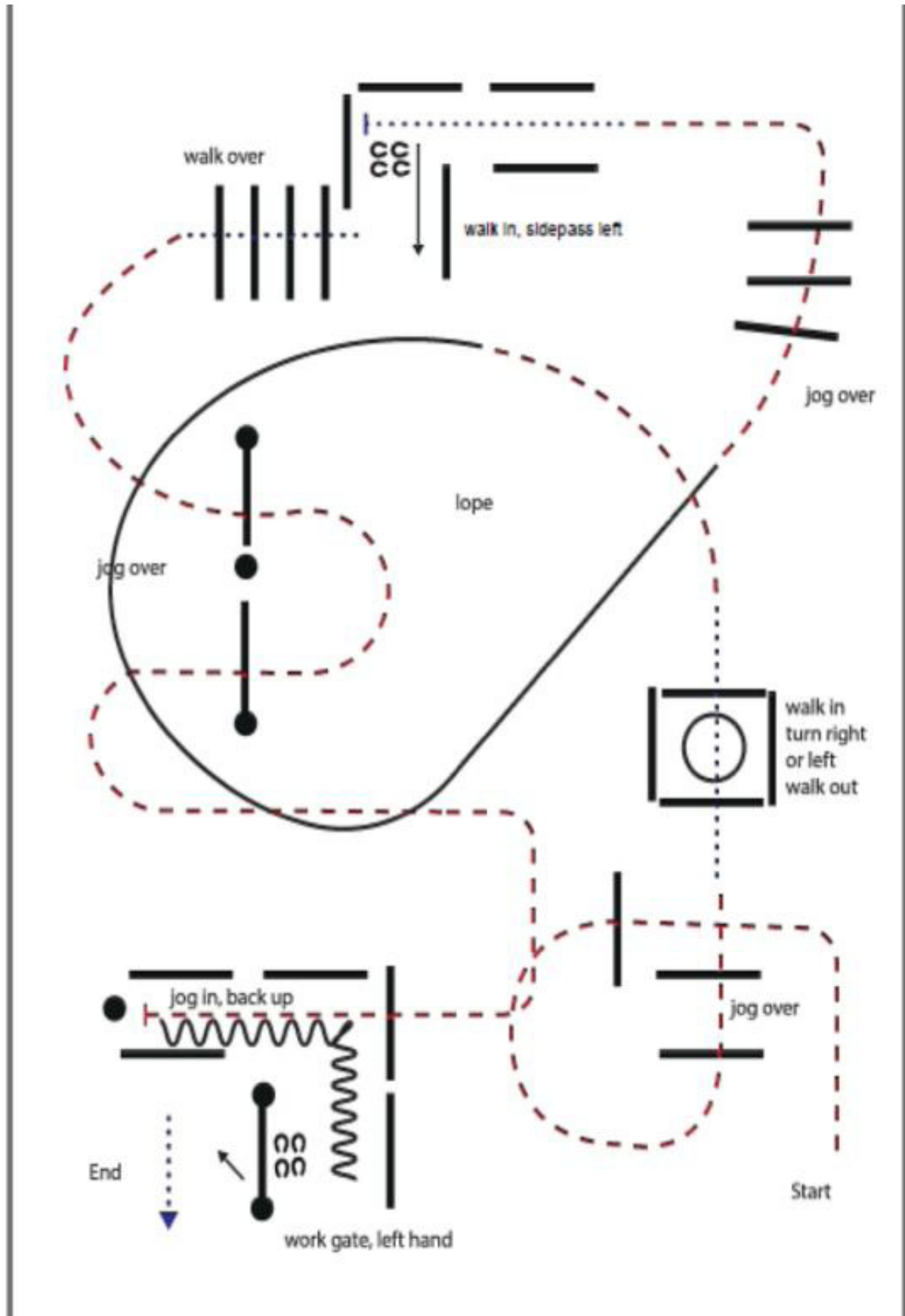

TH C LK 3 (ohne Erhöhungen), LK 1/2 (mit Erhöhungen)

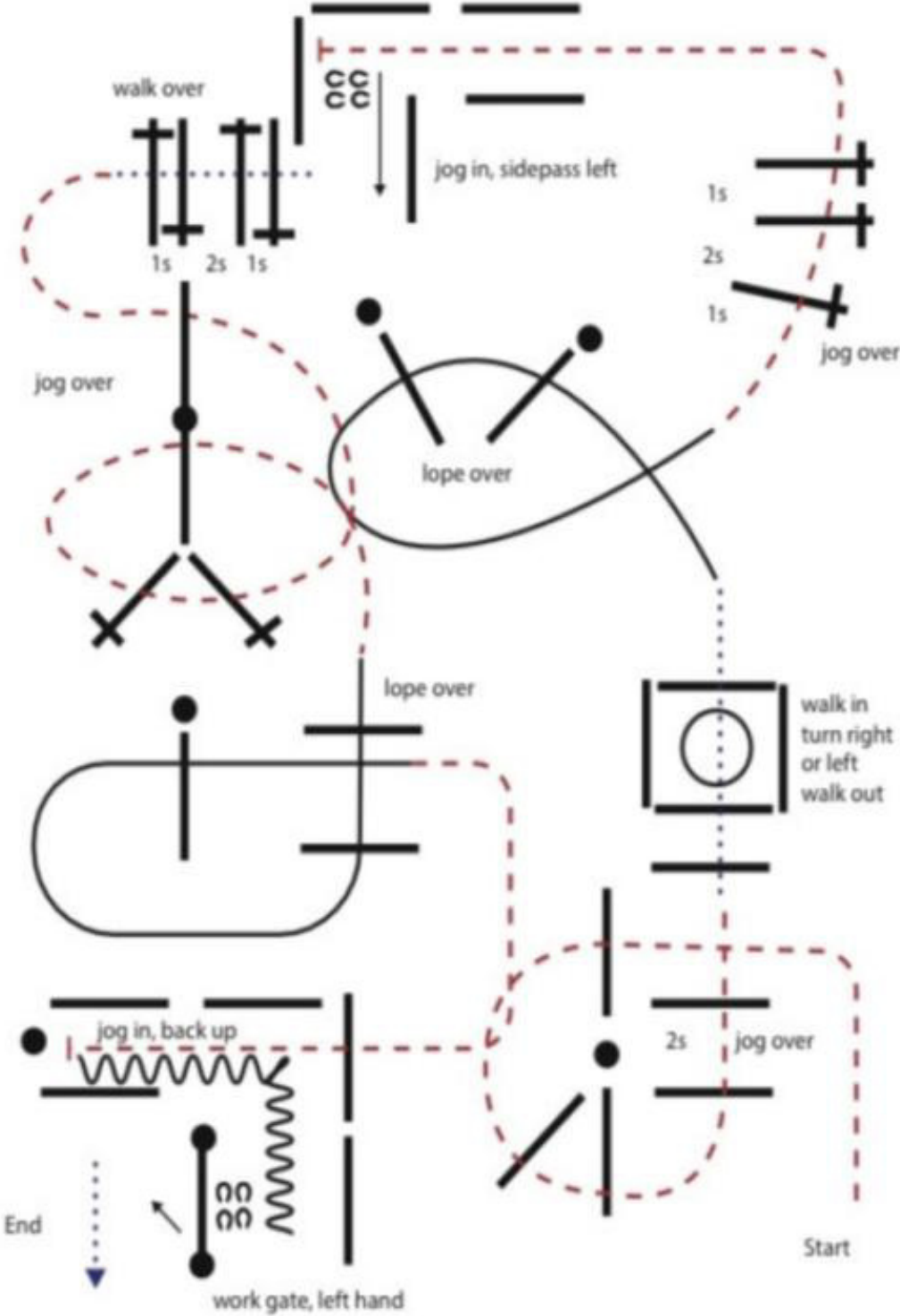

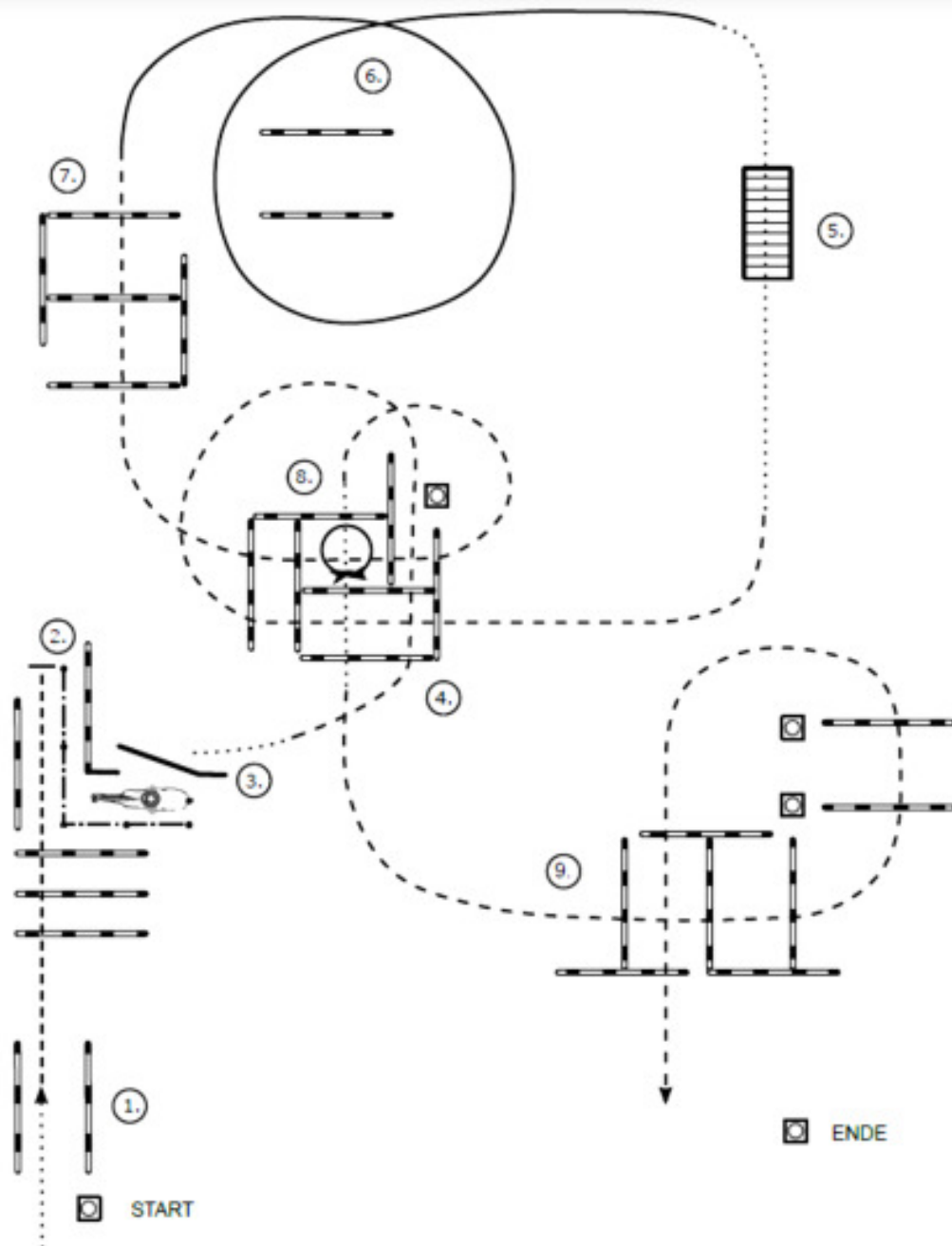

- (1) Walk, Jog, Jog over
- (2) Back up
- (3) Tor (rechte Hand), Walk out
- (4) Jog over
- (5) Brücke
- (6) Lope um die Stangen (Linksgalopp)
- (7) Jog over
- (8) Walk in 1. Box, 360° Turn (rechts oder links), Walk over
- (9) Jog over

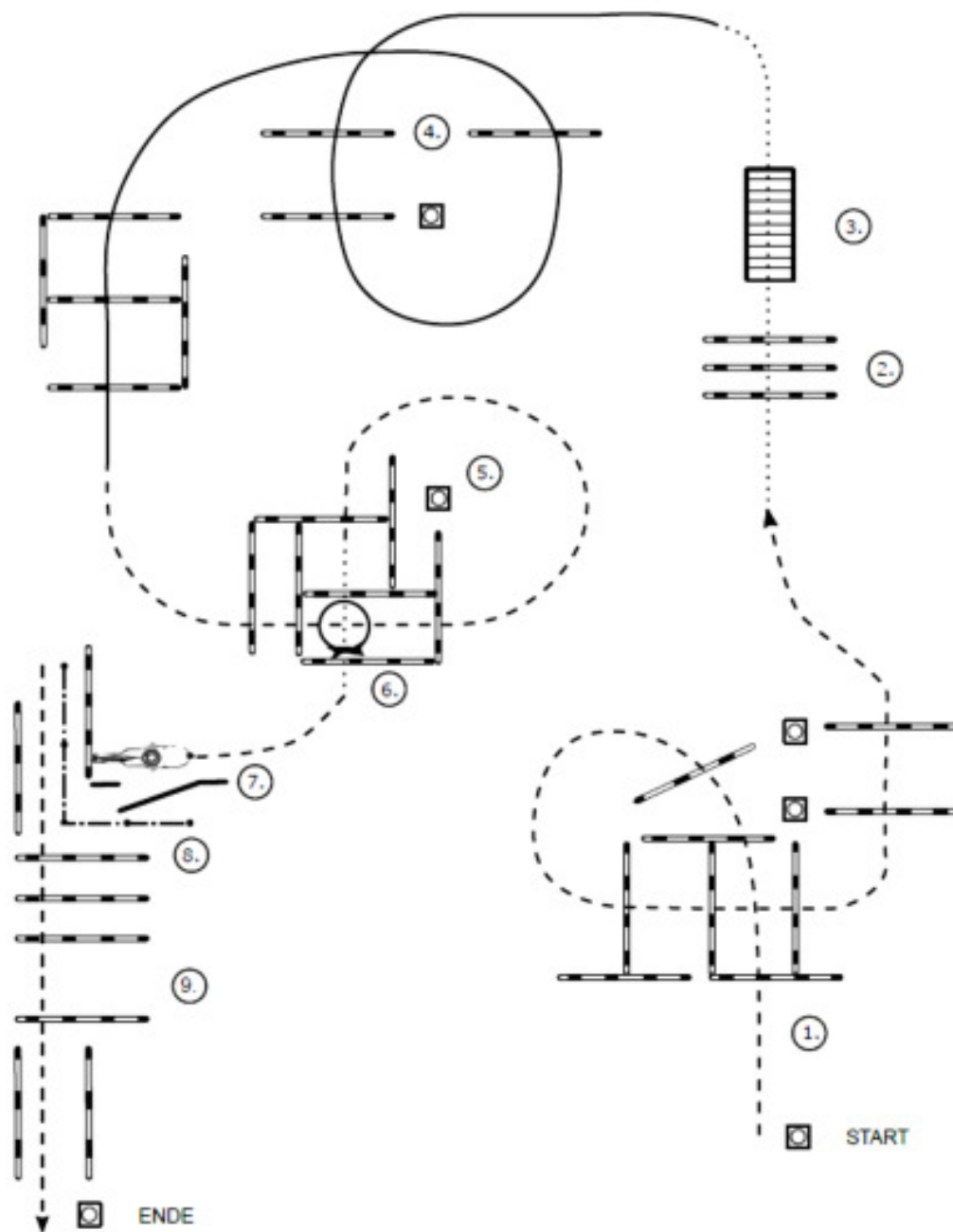

- (1) Jog over
- (2) Walk over
- (3) Brücke
- (4) Lope over (Linksgalopp)
- (5) Jog over
- (6) Stop/Übergang zum Schritt in 1. Box, 360° Turn
(rechts oder links) in 2. Box
- (7) Jog, Tor (linke Hand)
- (8) Back up
- (9) Jog over

TH LK 2 , LK 1 ,

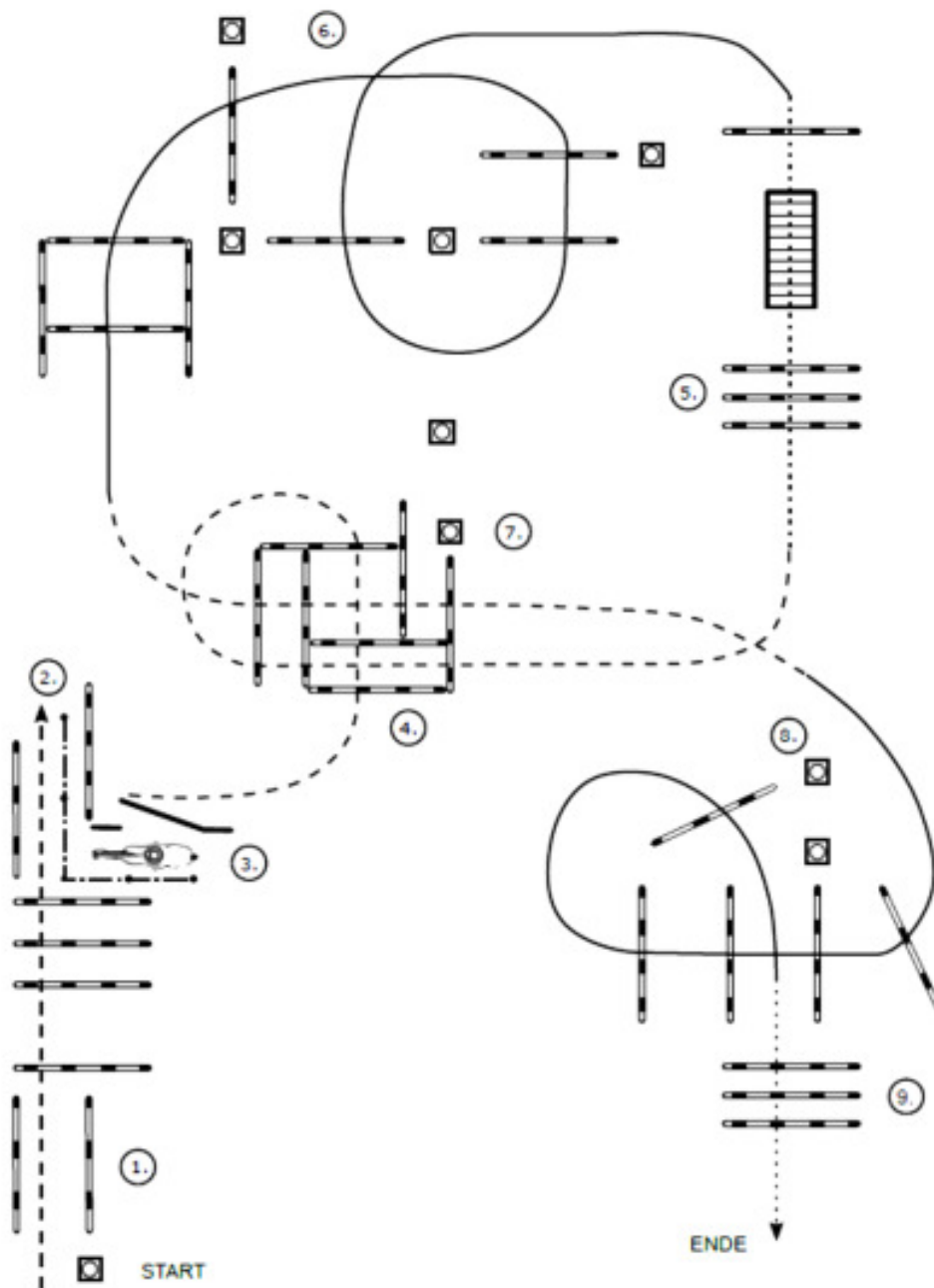

- (1) Jog over, Stop
- (2) Back up
- (3) Tor (rechte Hand), Jog out
- (4) Jog over
- (5) Stop/Übergang zum Walk, Walk over, Brücke, Walk over
- (6) Lope over (Linksgalopp)
- (7) Jog over
- (8) Lope over (Rechtsgalopp)
- (9) Lope in, Stop/Übergang zum Walk, Walk over

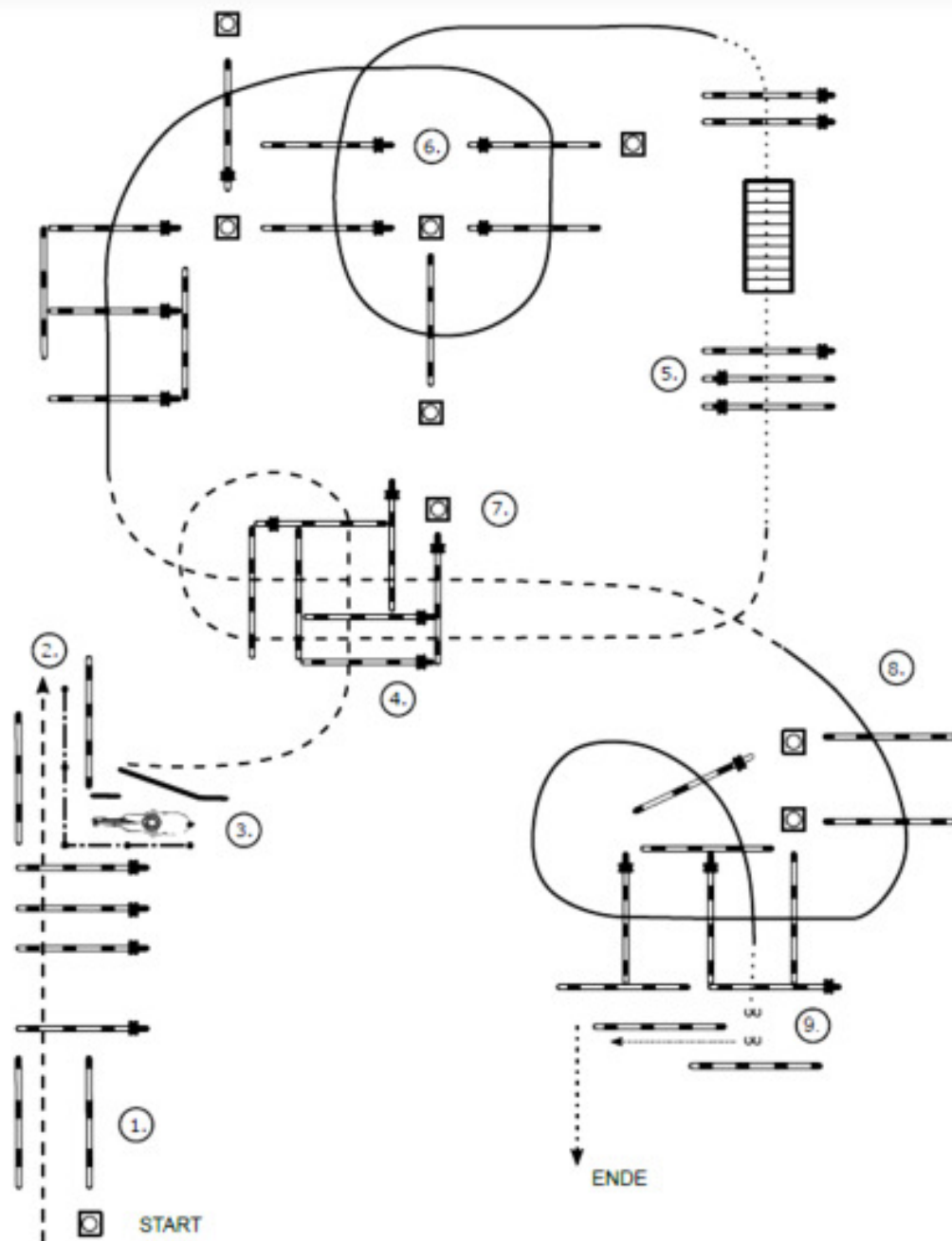

- (1) Jog over, Stop
- (2) Back up
- (3) Tor (rechte Hand), Jog out
- (4) Jog over
- (5) Stop/Übergang zum Walk, Walk over, Brücke, Walk over
- (6) Lope over (Linksgalopp)
- (7) Jog over
- (8) Lope over (Rechtsgalopp)
- (9) Lope in, Stop/Übergang zum Walk, Walk over, Seidepass 2. Stange

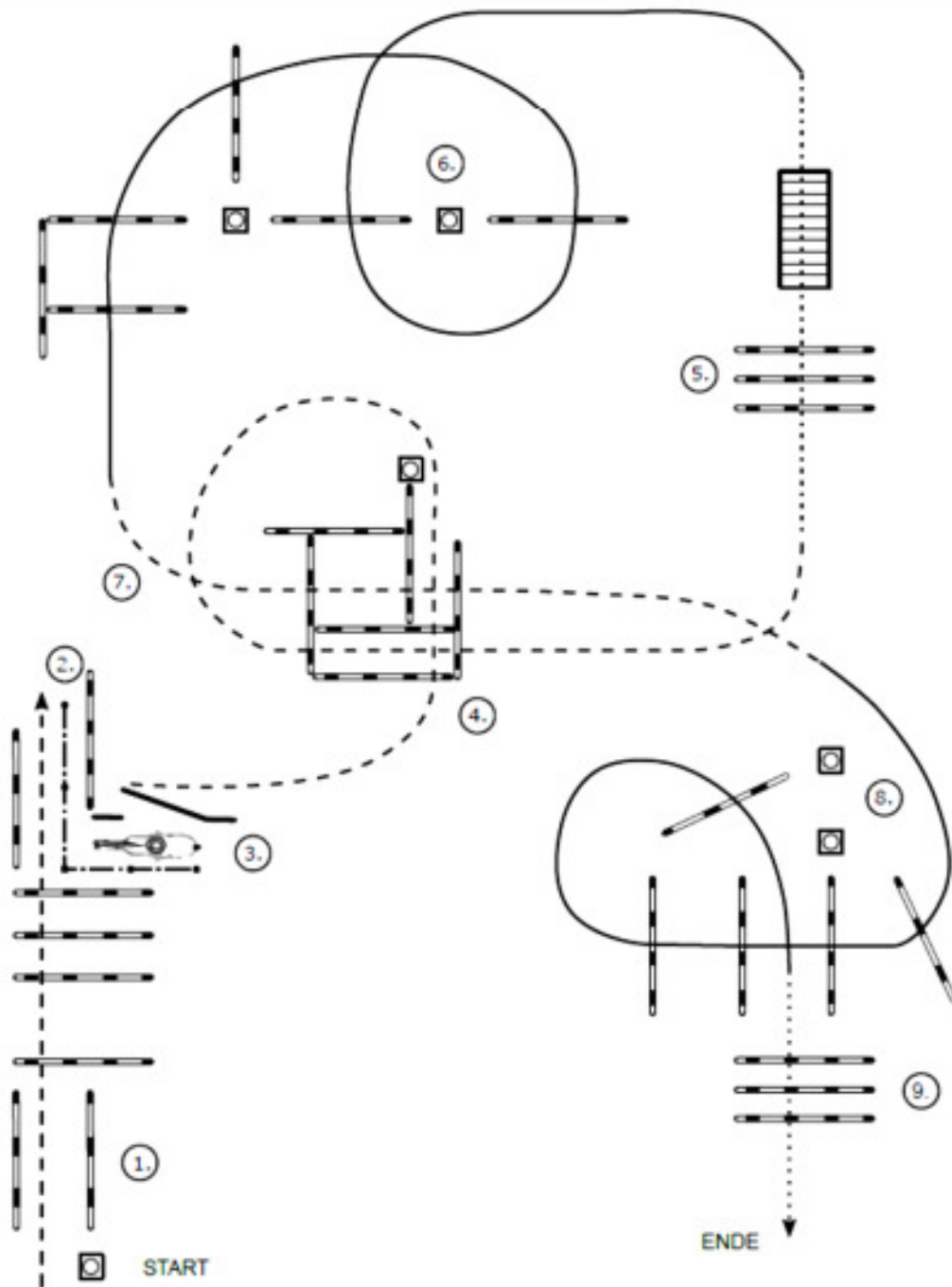

- (1) Jog over, Stop
- (2) Back up
- (3) Tor (rechte Hand), Jog out
- (4) Jog over
- (5) Stop/Übergang zum Walk, Walk over, Brücke
- (6) Lope over (Linksgalopp)
- (7) Jog over
- (8) Lope over (Rechtsgalopp)
- (9) Lope in, Stop/Übergang zum Walk, Walk over

Jungpferdeprüfungen

JUPF TH 4j	Pt. 5
JUPF TH 5j	Pt. 6
JUPF BA 4j	Pt. 3
JUPF BA 5j	Pt. 4
JUPF RN 4j, 5j	Pt. 3
JUPF RR 4j	Pt. 3
JUPF RR 5j	Pt. 4
Youngstar Challenge 6j,7j	Pt. 1
Youngstar RN 6j, 7j	Pt. 6

Western Riding

LK 1/2 A sen	Pt. 12
LK 1 - 3	Pt. 15
Q LK 2/1 A sen	Pt. 4
Q LK 2/1 jun	Pt. 8

Superhorse

C LK 1/2	Pt: 4
LK 1/2	Pt. 3
Q LK 2/1 sen	Pt. 7

Reining

LK 1 – 3	Pt 4
LK 4	Pt 15
LK 3	Pt 6
Q LK 2/1	Pt 7
LK 2	Pt 12
LK 1	Pt 12

Showmanship at Halter

SSH LK 1/2, LK 3

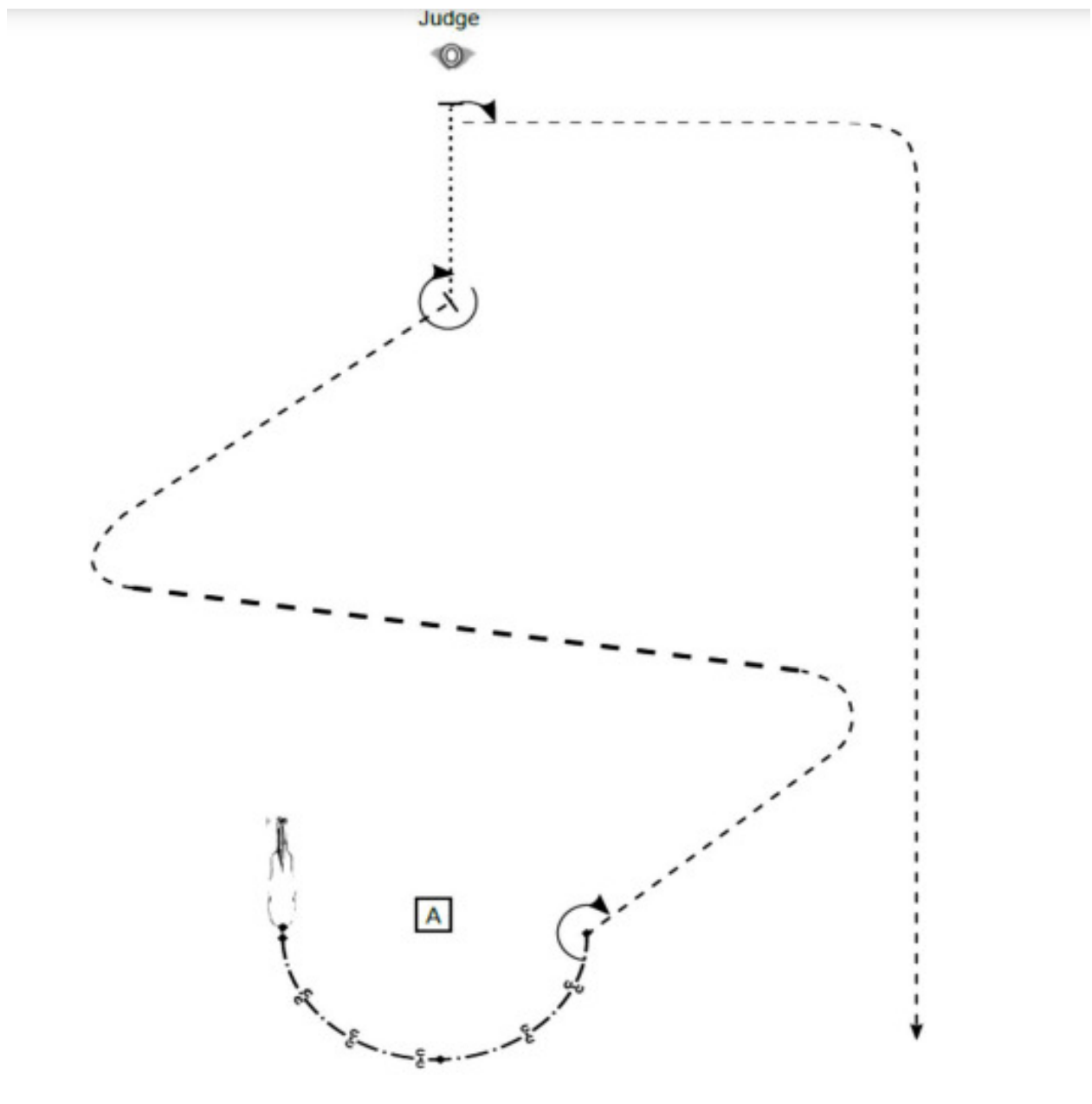

Aufstellung/Start – Hinterhand auf Höhe des Markers

- (1) Back up
 - (2) Turn 225°
 - (3) Trot
 - (4) Extended Trot, Trot, Stop
 - (5) Turn 315°
 - (6) Walk, Stop
 - (7) Set Up
 - (8) Inspection
 - (9) Turn 90°, Trot
- Im Trot die Arena verlassen

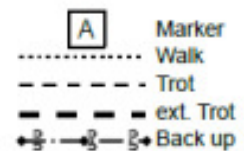

SSH LK 1 /2 C

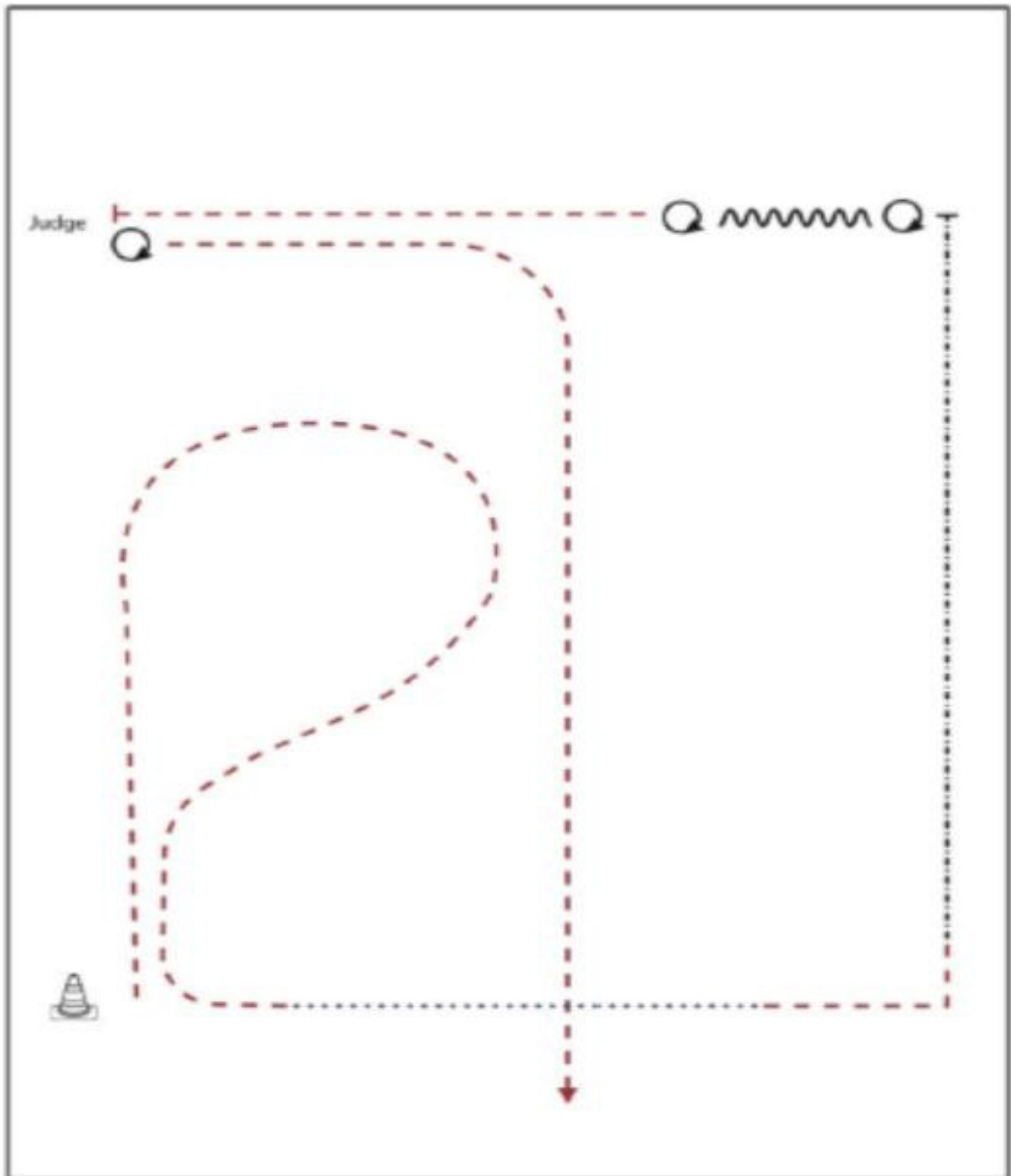

Start am Marker/ Aufstellung

- (1) Trot
 - (2) Walk
 - (3) Trot Corner, Extended Trot
 - (4) Stop, Turn 450°
 - (5) Back up at least one horse length
 - (6) Turn 540°
 - (7) Trot, Stop
 - (8) Set up
 - (9) Inspection
 - (10) Turn 180°, Turn
- im Walk die Arena verlassen.

SSH LK 3/4 C

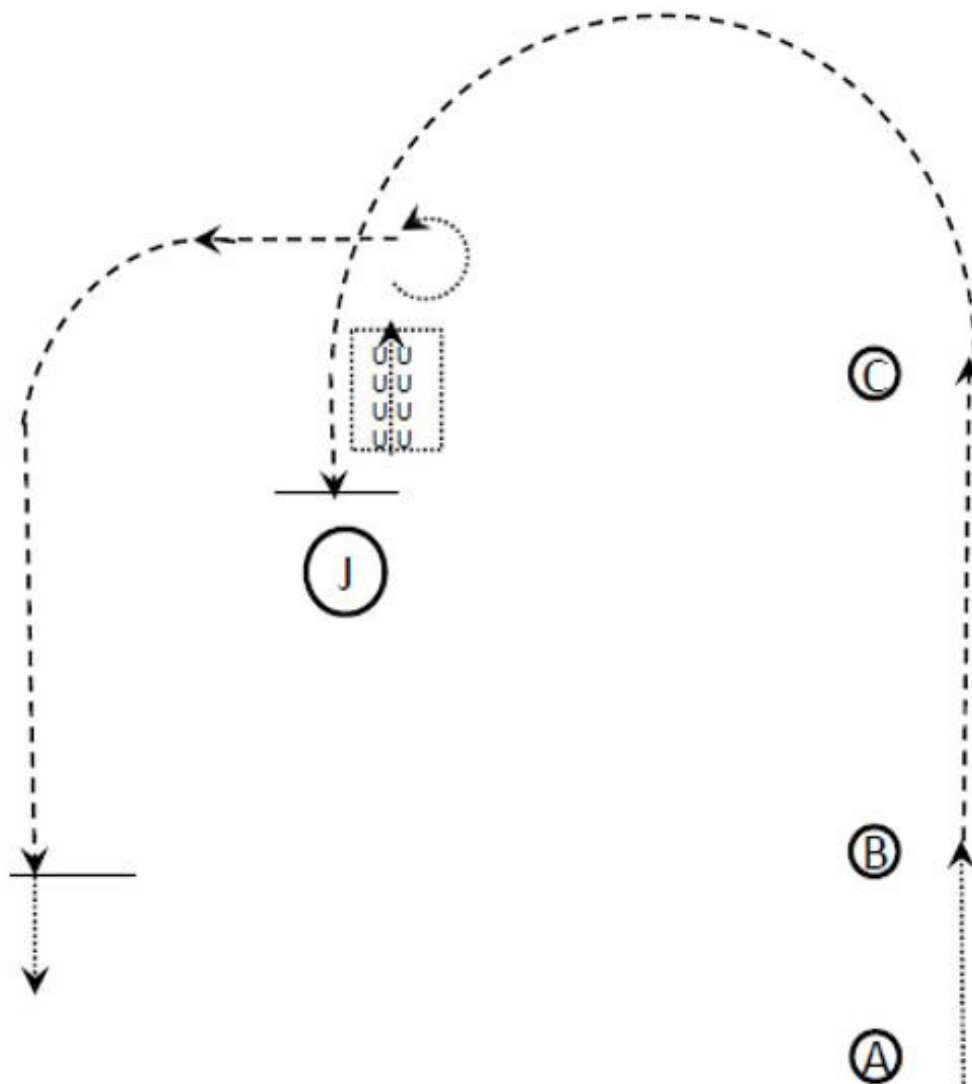

1. Im Schritt von A nach B
2. Jog wie eingezeichnet bis zum Richter
3. Stopp
4. Setup
5. Inspection
6. Eine Pferdelänge rückwärts
7. Drehung 90°
8. Jog
9. Stopp auf der Höhe von B
10. Verlasse die Arena im Schritt

Walk 
 Jog 

SSH Q LK 2/1

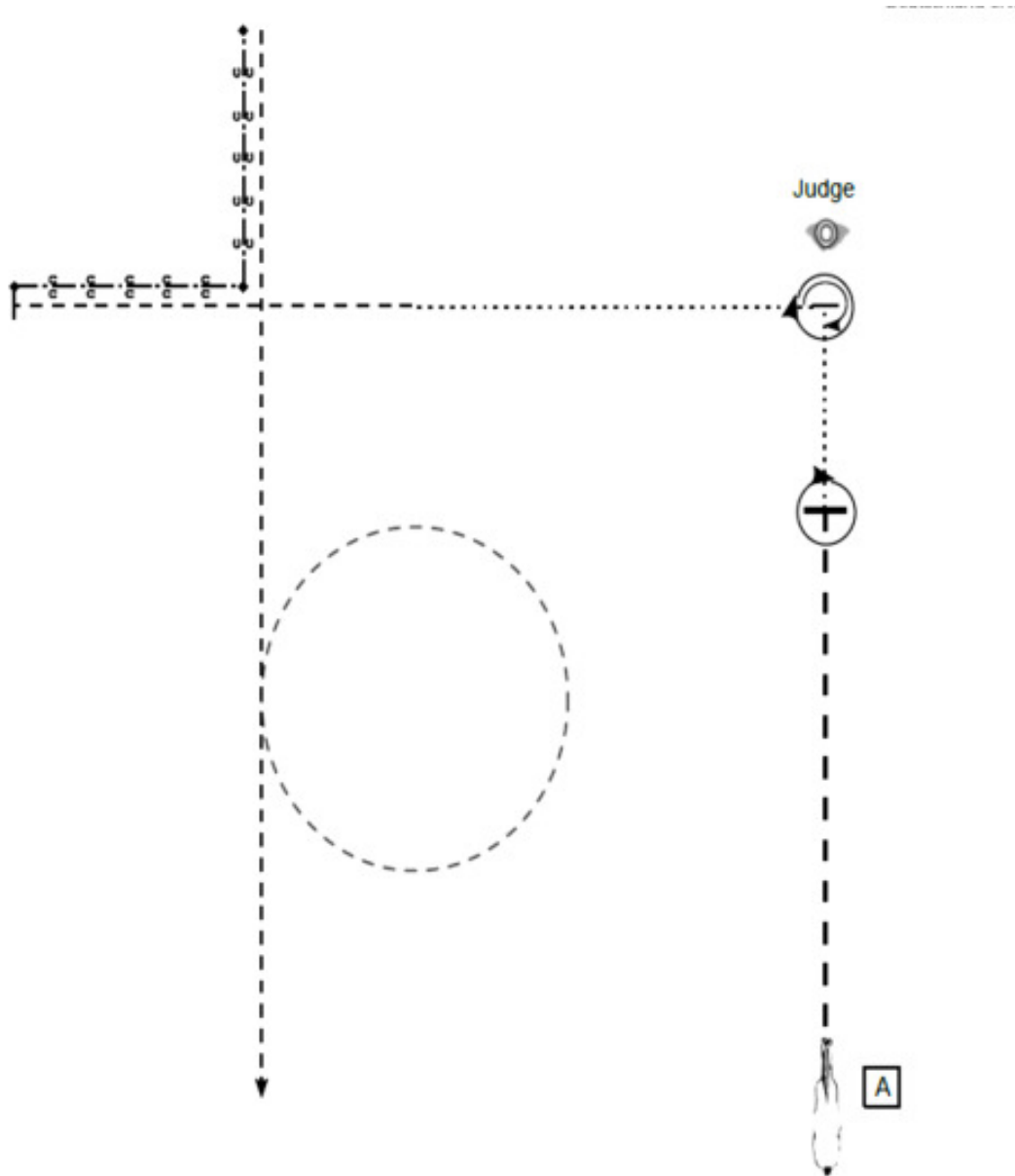

- Start bei A/Aufstellung
- (1) Extended Trot, Stop
 - (2) Turn 360°
 - (3) Walk zum Richter, Stop
 - (4) Set Up
 - (5) Inspection
 - (6) Turn 630°
 - (7) Walk, Trot, Stop
 - (8) Back up
 - (9) Trot
- Im Trot die Arena verlassen

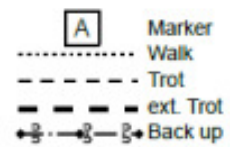

Western Horsemanship

WHS Z LK 4/5

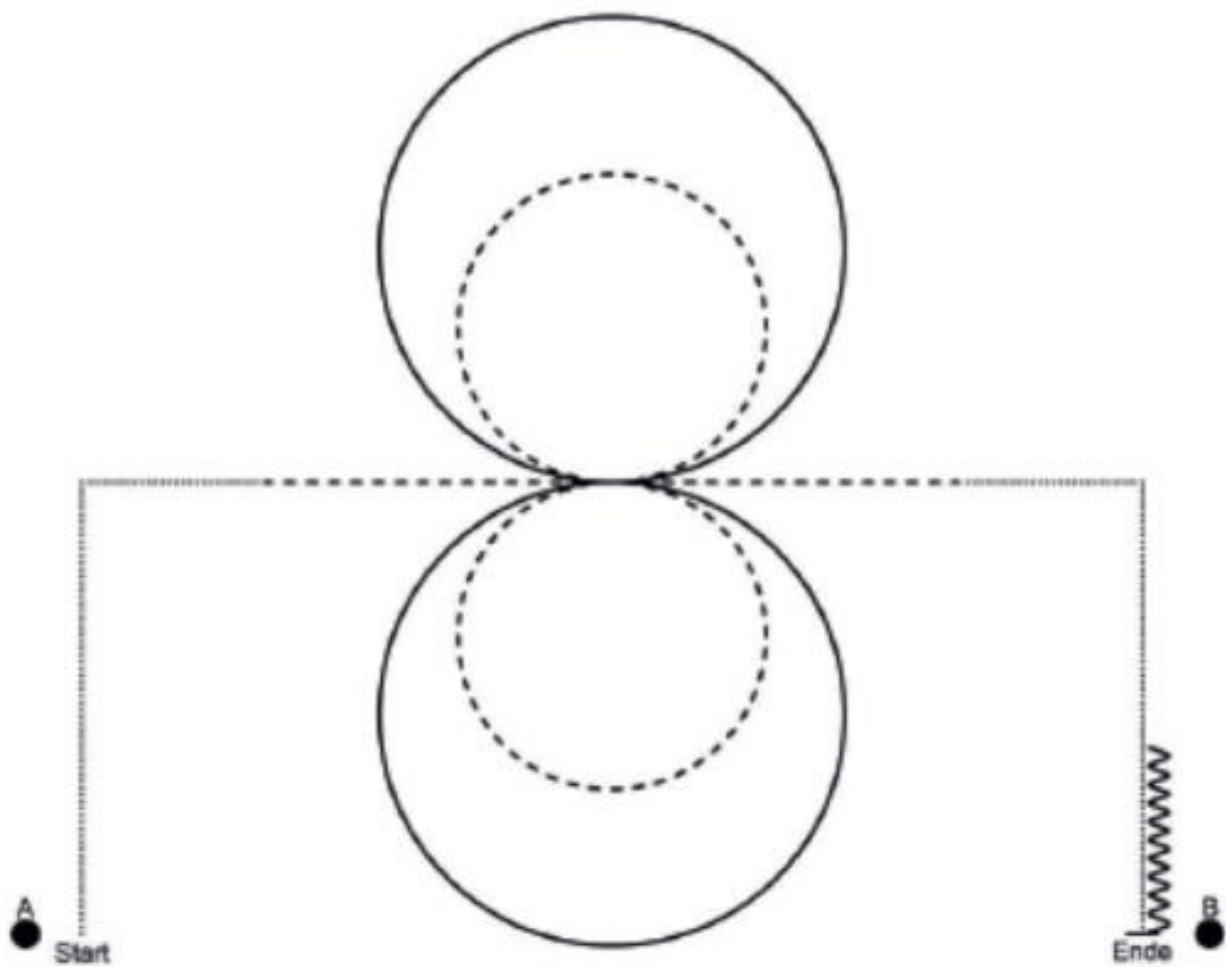

- Start an Pylone A
- Schritt, Schritt Ecke
- Trab
- einen Zirkel im Rechtsgalopp
- eine Volte im Trab rechte Hand
- eine Volte im Trab linke Hand
- einen Zirkel im Linksgalopp
- Trab
- Schritt, Schritt Ecke
- Stop bei B
- Rückwärts

WHS C LK 3

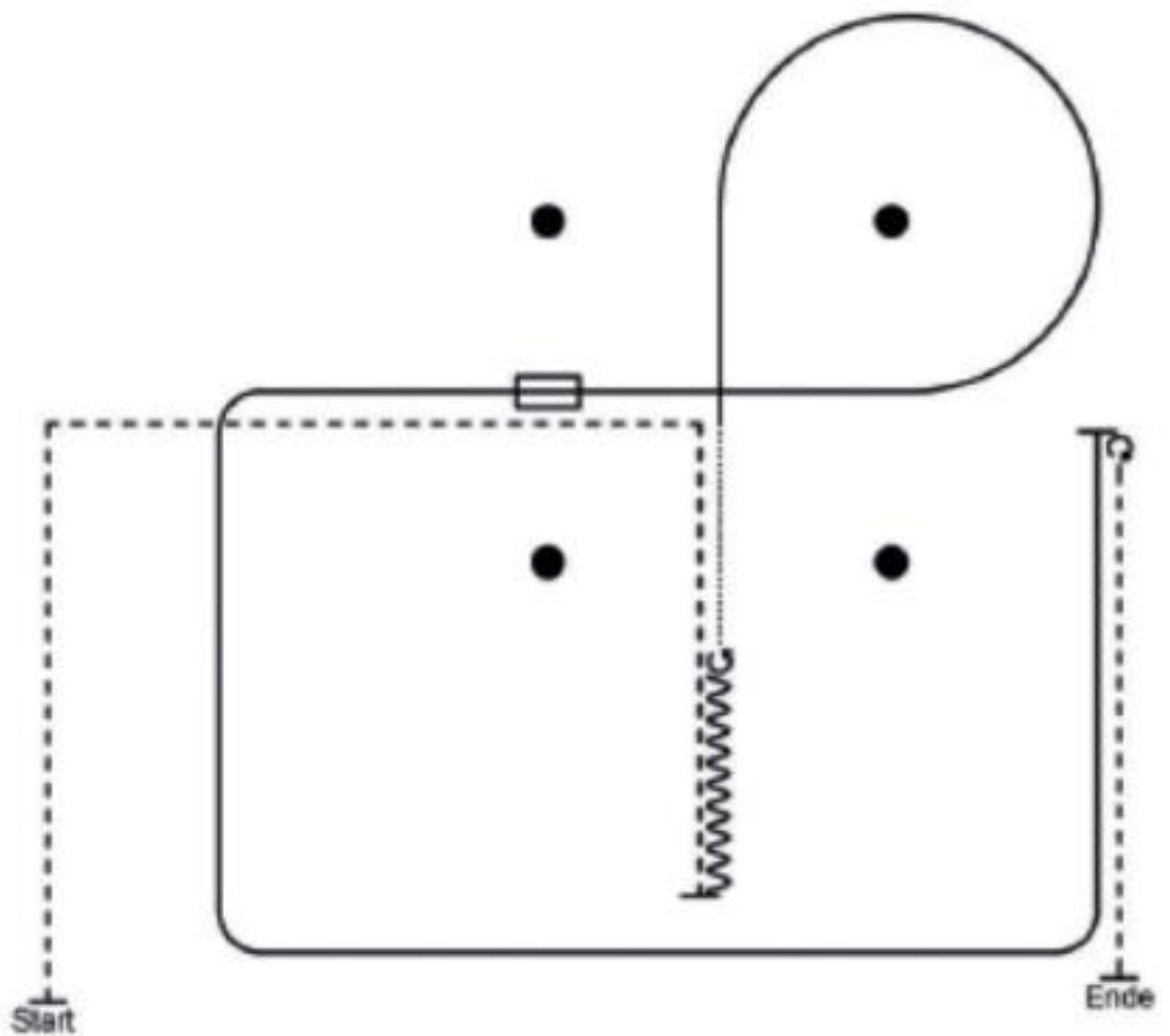

- Beginn aus dem Stand
- Trab Corner, Stop
- Back up
- 180° Turn links
- Schritt
- Rechtsgalopp
- Galoppwechsel (einfach oder fliegend)
- Linksgalopp, Stop
- 180° Turn Rechts
- Trab zum Warm up

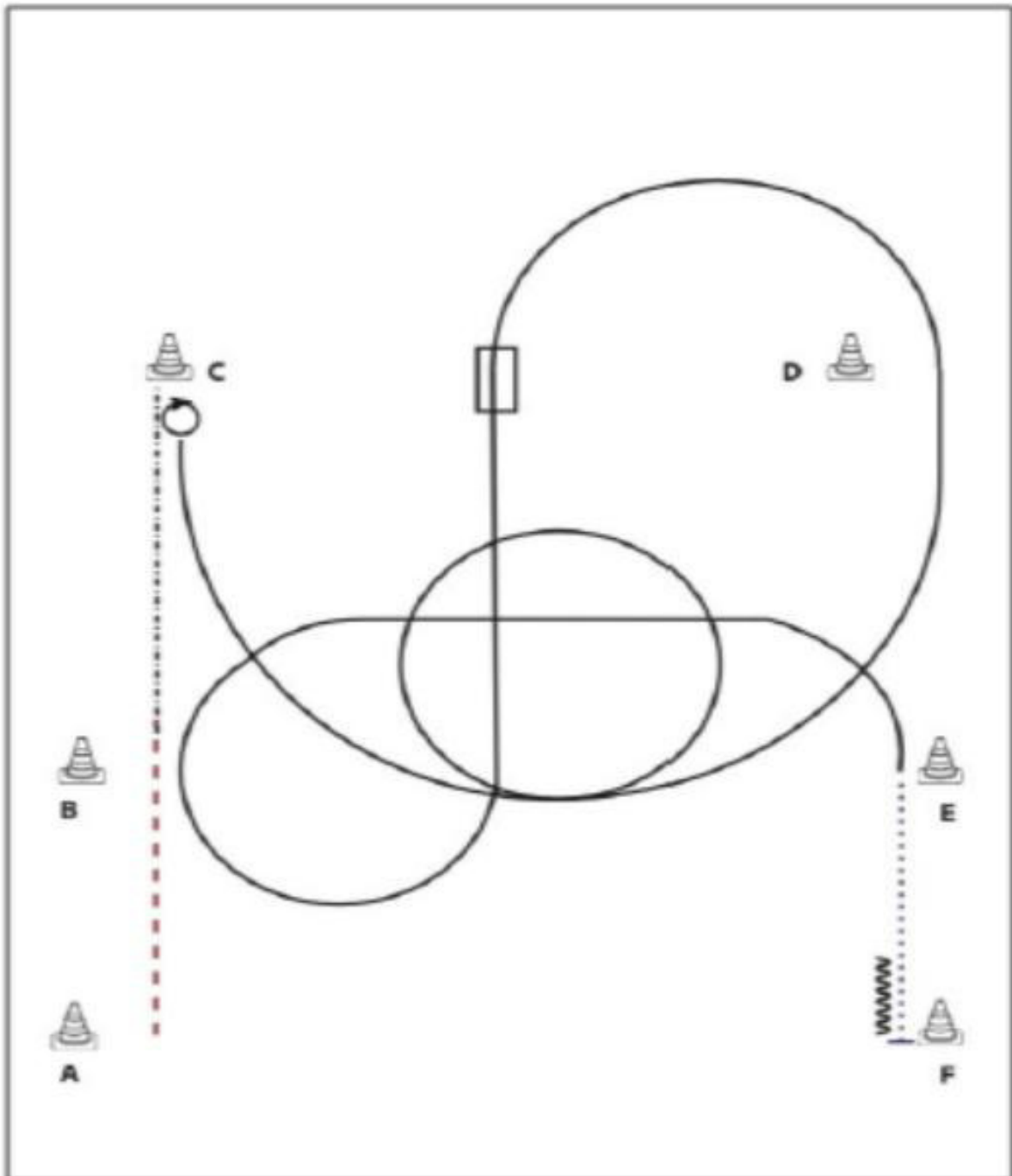

- (1) Beginnend aus dem Stand Jog von A nach B
 - (2) Von B nach C extended Jog
 - (3) Bei C Stop, 5/40° Turn rechts
 - 4) Linksgalopp
 - (5) Zwischen B und E Lopevolte links
 - (6) Galoppwechsel fliegend oder einfach
 - (7) Rechtsgalopp, 3/4 Lopevolte rechts vor B, weiter im Lope bis E
 - (8) Bei E Walk und weiter zu F
 - (9) Bei F Stop, Back up
- Im Walk die Arena verlassen

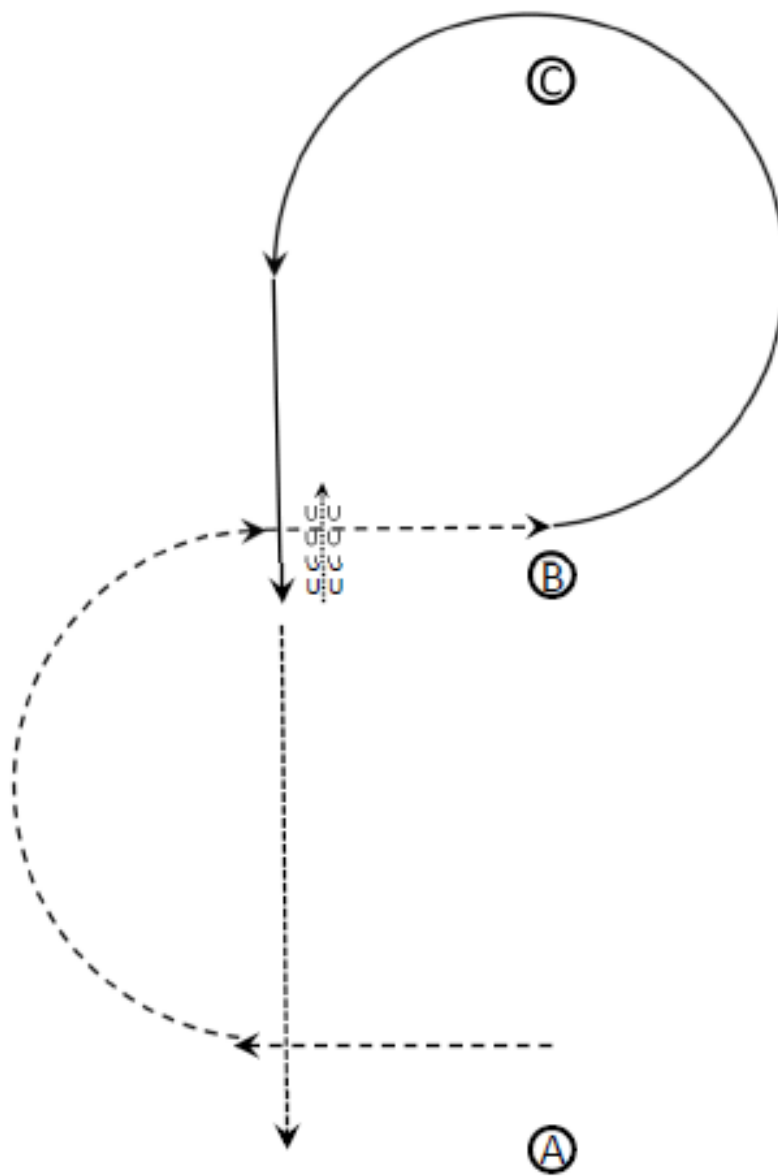

1. Im Jog von A nach B
2. Lope ab B wie eingezeichnet
3. Auf der Höhe von B Stopp
4. Eine Pferdelänge rückwärts
5. Verlasse die Arena im Walk

Walk→
Jog - - - - -→
Lope ———→

WHS LK 3

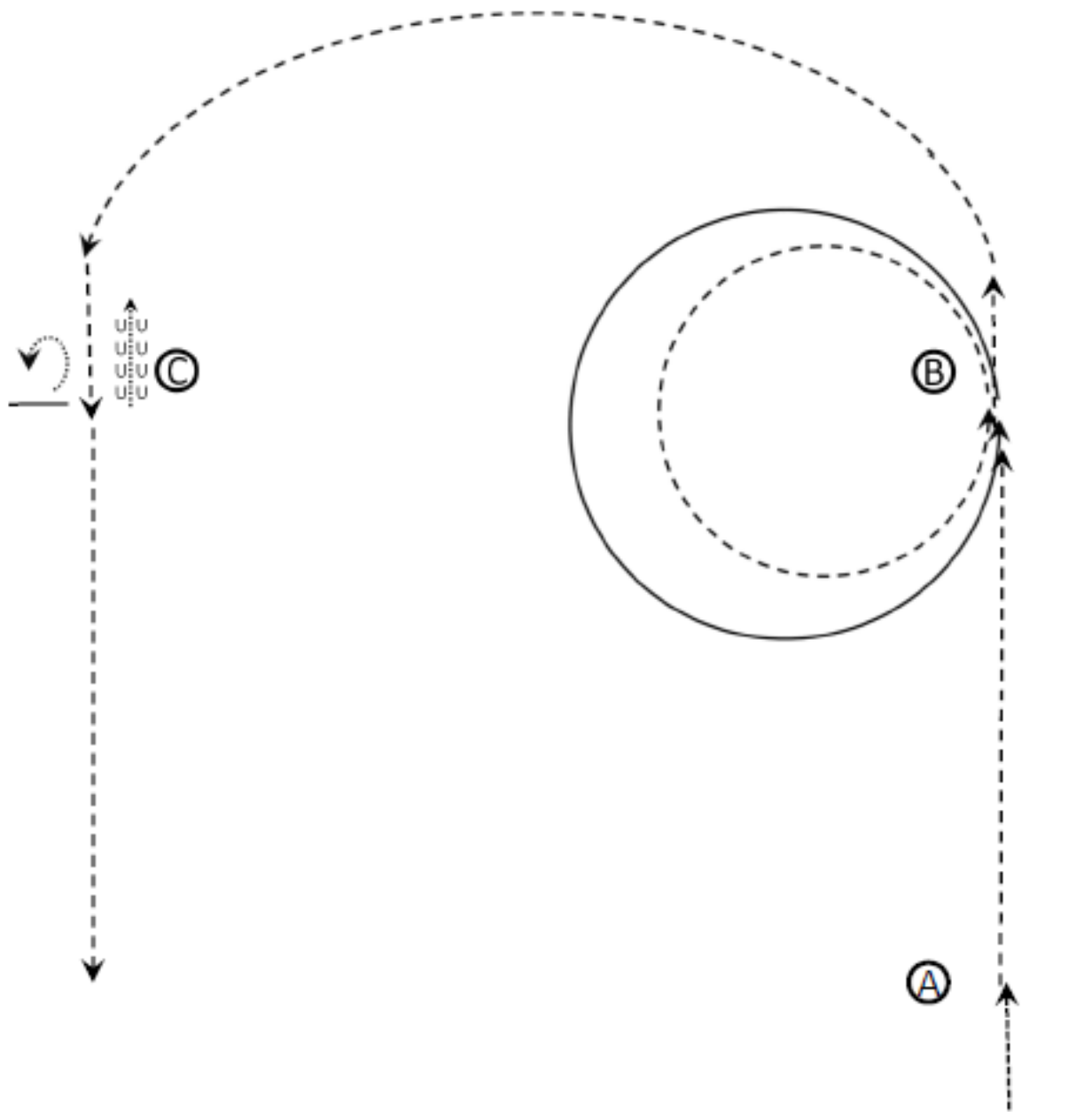

1. Im Schritt zu A
2. Jog zu B
3. Linksgaloppzirkel, groß
4. kleiner Zirkel im Jog nach links
5. Jog bis C
6. Stopp
7. Hinterhandwendung 360° egal welche Richtung
8. Eine Pferdelänge rückwärts
9. Verlasse die Arena im Jog

Walk→
Jog	- - - - -→
Ext. Jog	- . - . -→
Lope	————→
Ext. Lope	————→

WHS LK 1, LK 2

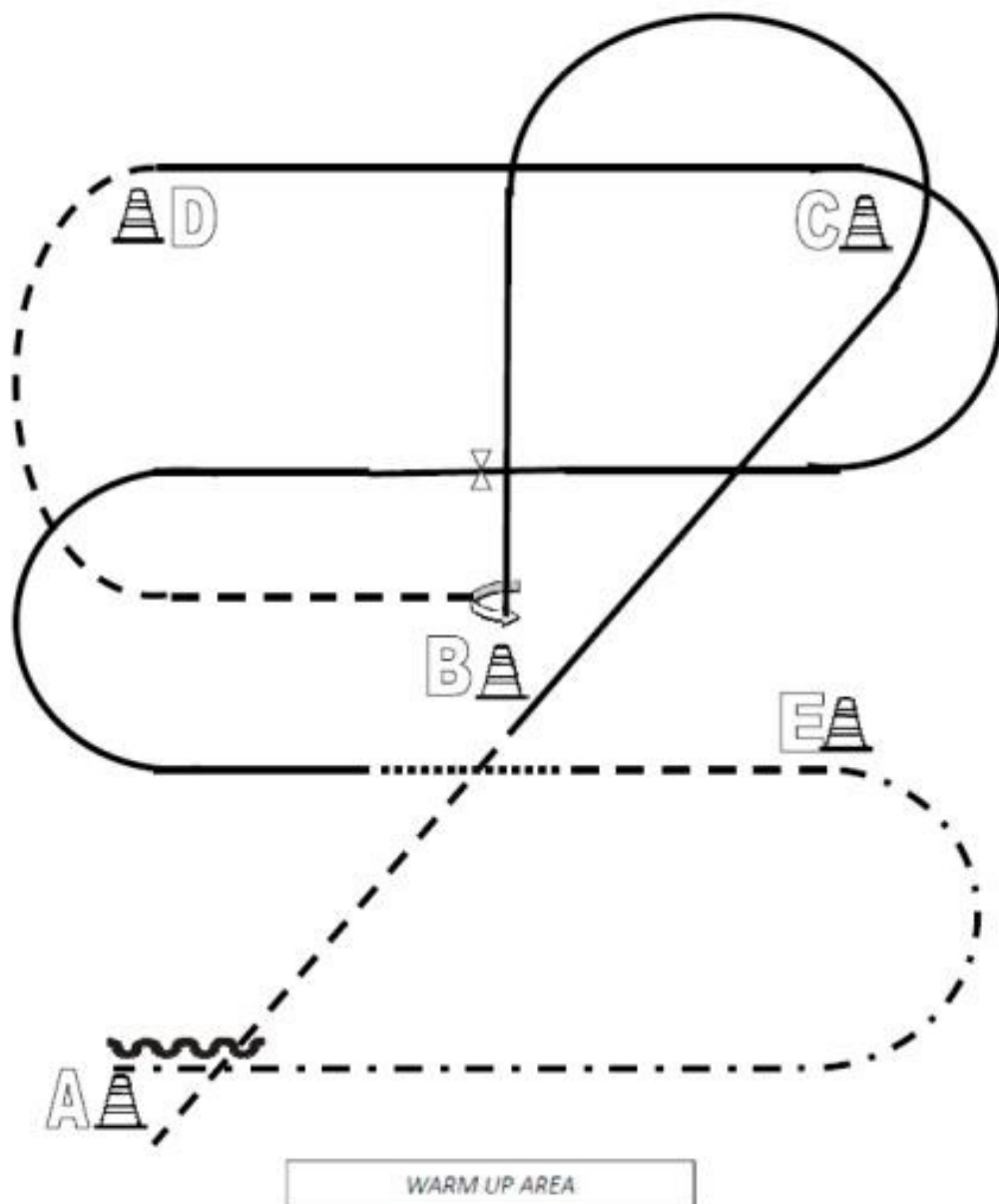

- (1) Beginnend aus dem Stand bei A im Jog zu B
 - (2) Von B nach C Linksgalopp, um C und weiter zu B
 - (3) Stop, 270° Turn links
 - (4) Jog bis D
 - (5) Bei D Rechtsgalopp
 - (6) Höhe B Galoppwechsel (fliegend oder einfach)
 - (7) Lope links bis kurz vor B, durchparieren zum Walk
 - (8) Jog bis E
 - (9) Von E nach A Extended Jog
 - (10) Bei A Stop, Back up mind. 1 Pferdelänge
- Im Walk in den Warm-Up-Bereich

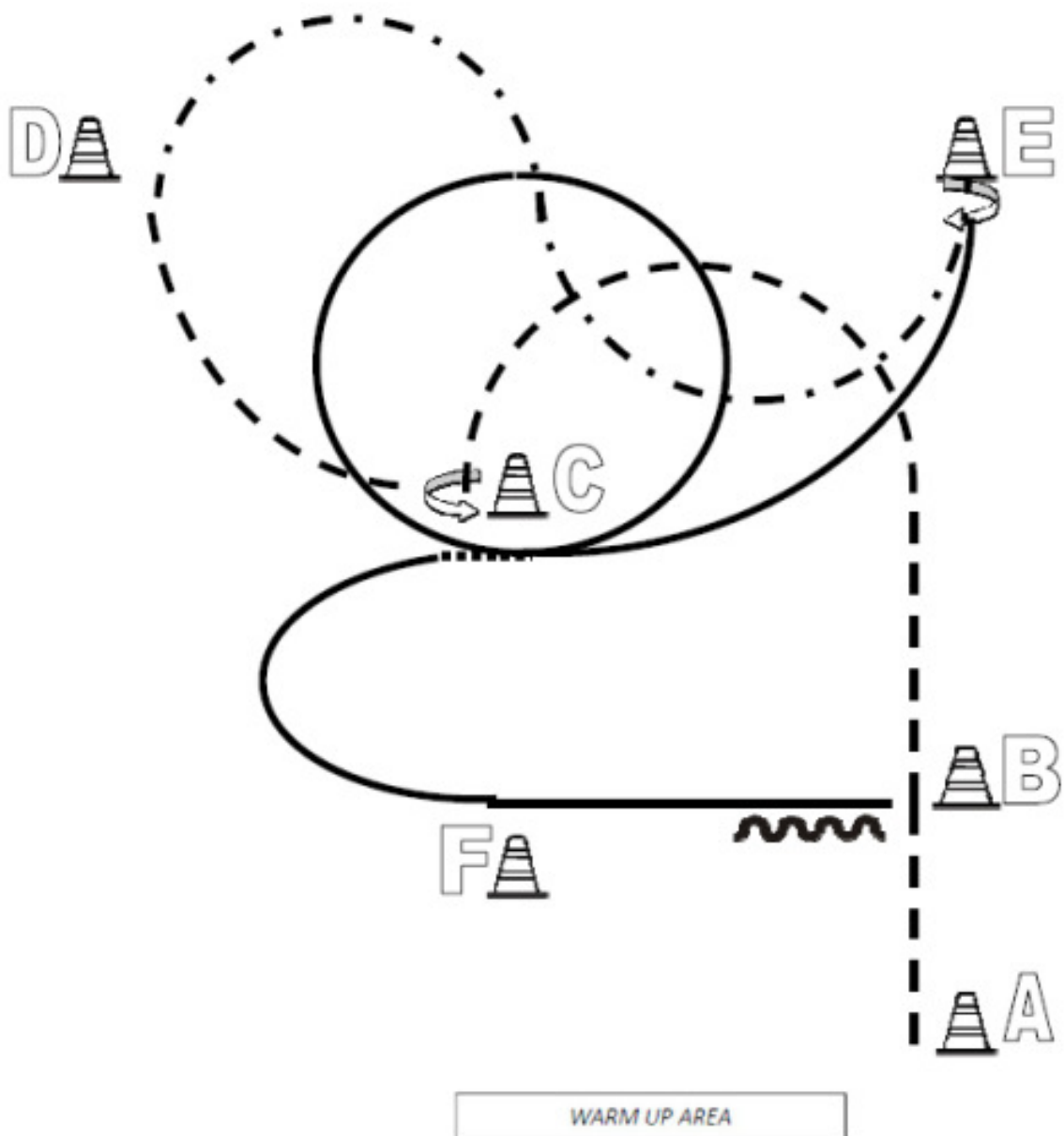

- (1) Beginnend aus dem Stand im Jog
- (2) Jog bis C
- (3) Stop, 270° Turn links
- (4) Von C nach D Jog
- (5) Slalom im Extended Jog zu E
- (6) Stop, 180° Turn rechts
- (7) Rechtsgalopp zu C, Volte um C
- (8) Einfacher Galoppwechsel über Walk bei C
- (9) Linksgalopp zu B
- (10) Stop, Back up mind. 1 Pferdelänge
Im Walk in den Warm-Up-Bereich

Ranch Riding

RR Z LK 4/5

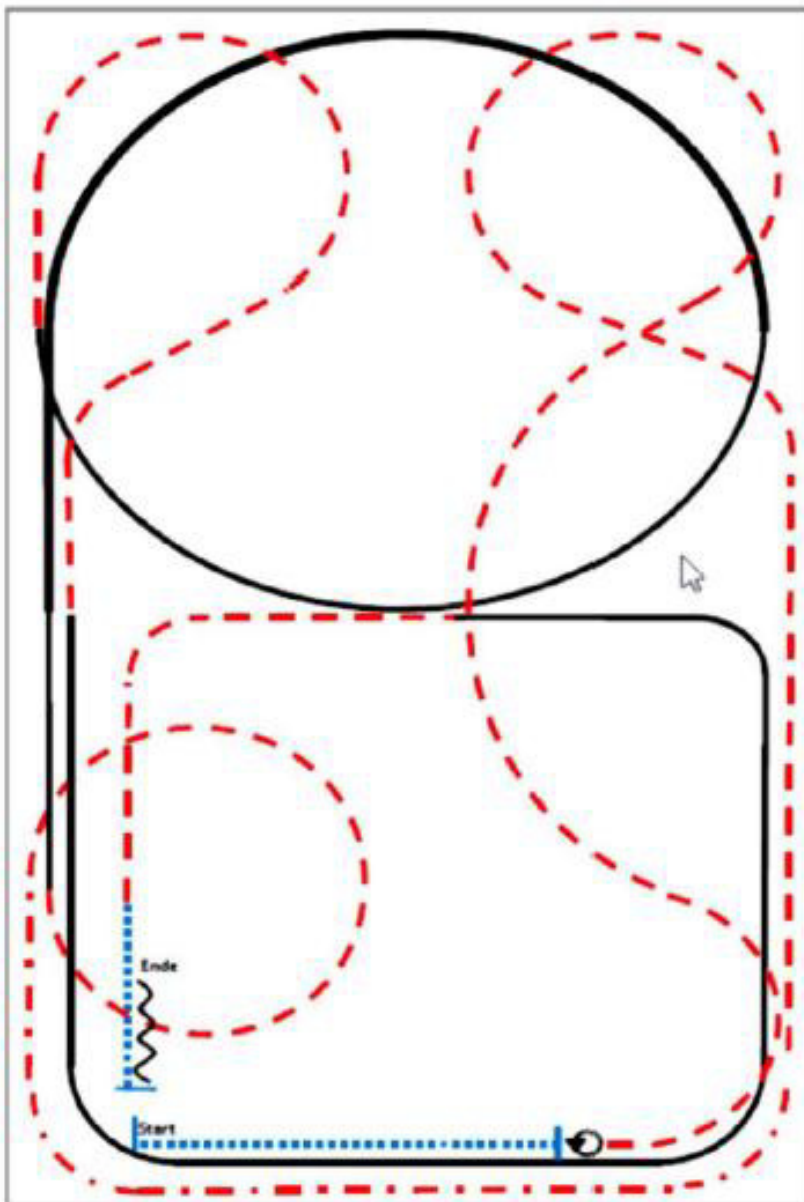

- (1) Walk
- (2) Stop, Turn 360° (beide Richtungen)
- (3) Trot
- (4) Extended Trot, Trot kleiner Zirkel
- (5) Rechtsgalopp, Extended Lope, Lope
- (6) Trot
- (7) Linksgalopp
- (8) Trot, Walk
- (9) Stop, Back up

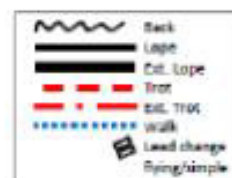

RR C LK 5, LK 4

Arenagröße:
Mind. 20 x 40 m

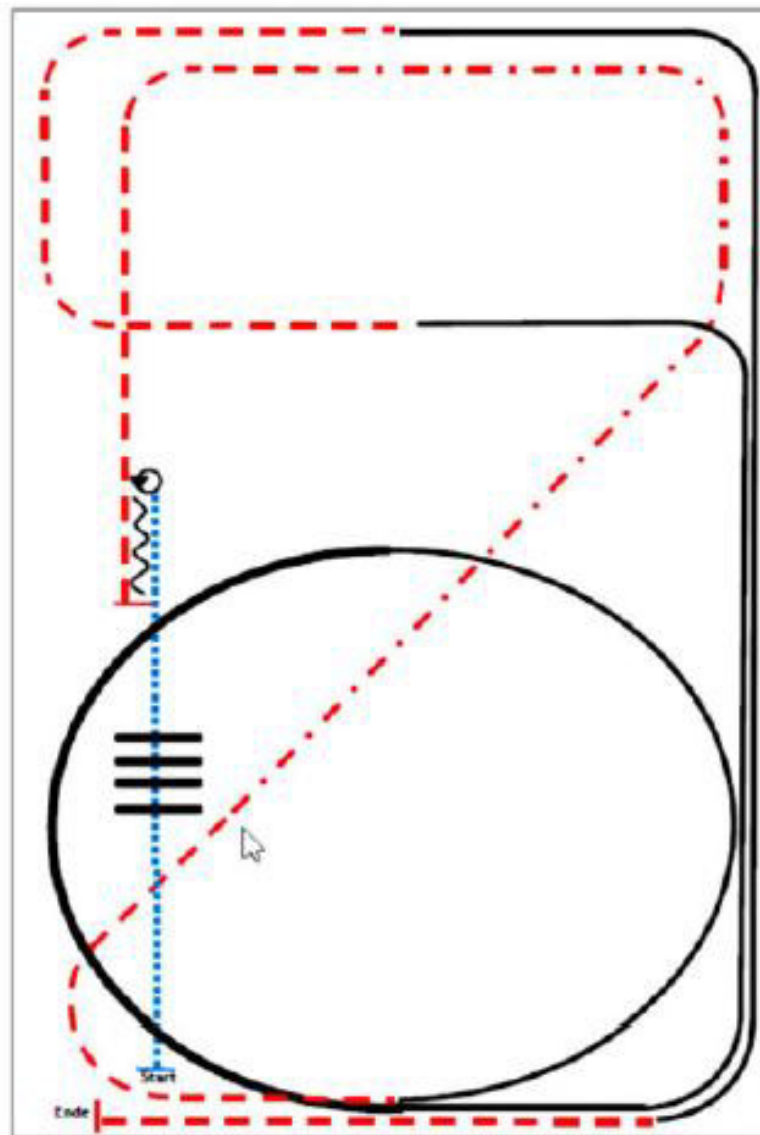

- (1) Walk
- (2) Walk over, Walk
- (3) Stop, 360° Turn (rechts oder links)
- (4) Back
- (5) Trot
- (6) Extended Trot, Trot
- (7) Linksgalopp
- (8) Extended Lope, Lope
- (9) Trot
- (10) Rechtsgalopp
- (11) Trot, Stop

RR C LK 3

Arenagröße:
Mind. 20 x 40 m

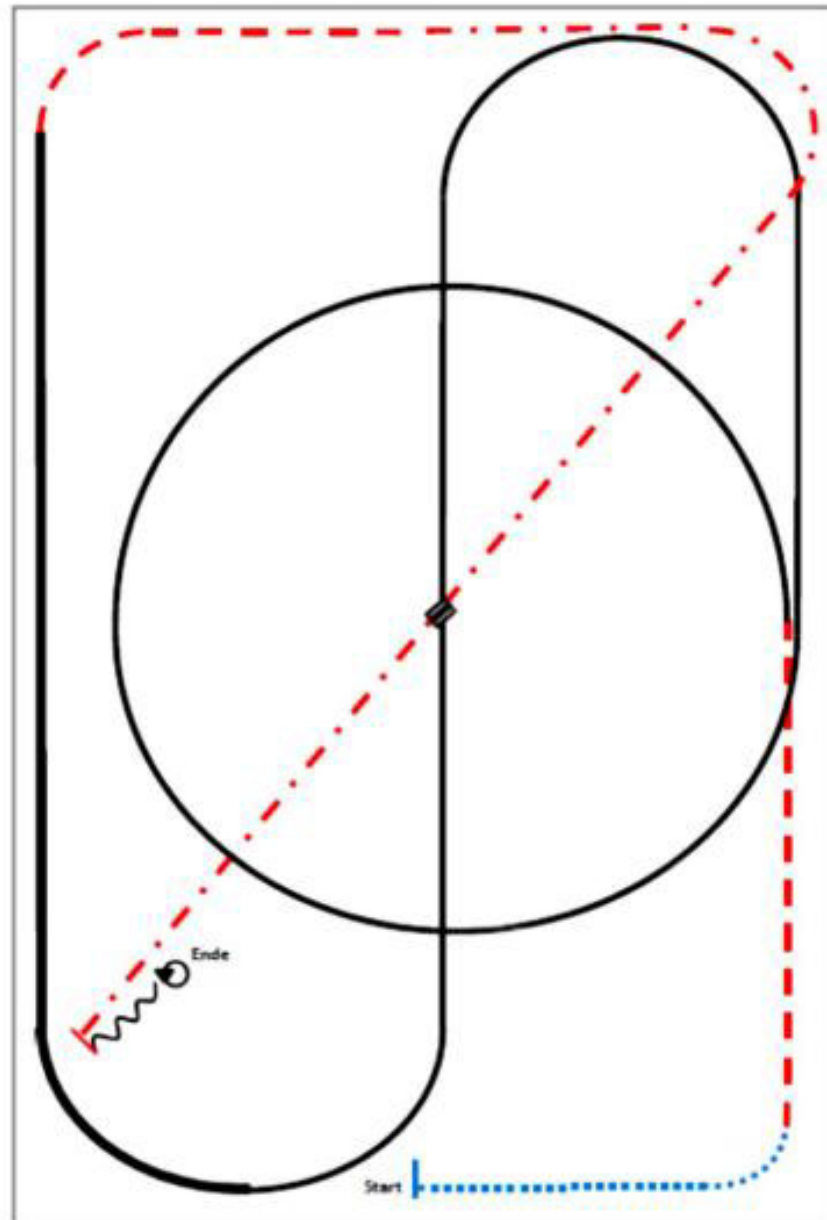

- (1) Walk
- (2) Trot
- (3) Zirkel Linksgalopp, Lope
- (4) Galoppwechsel in der Mitte der Arena
(fliegend oder einfach)
- (5) Rechtsgalopp
- (6) Extended Lope
- (7) Trot
- (8) Extended Trot
- (9) Stop, Back up
- (10) 360° Turns (beide Richtungen)

RR C LK 1/2

Arenagröße: mind. 20 x 40 m

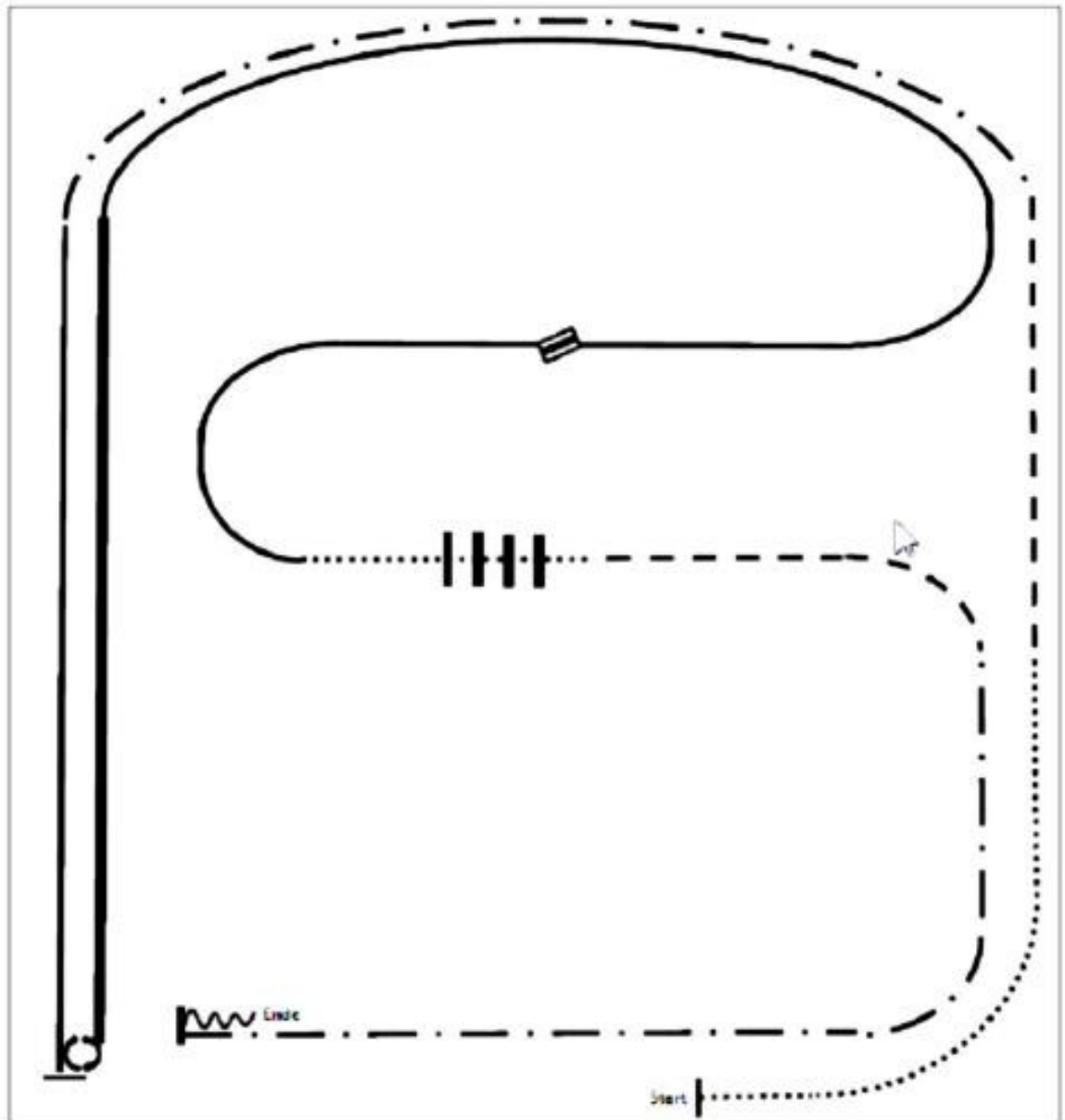

- (1) Walk
- (2) Trot
- (3) Extended Trot
- (4) Linksgalopp
- (5) Stop, 540° Turn rechts
- (6) Extended Lope rechts
- (7) Rechtsgalopp
- (8) Galoppwechsel (fliegend oder einfach), Linksgalopp
- (9) Walk
- (10) Walk over
- (11) Trot
- (12) Extended Trot
- (13) Stop, Back up

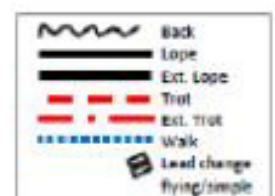

ERSTE WESTERNREITER UNION
 PFERDESPORTVERBAND WESTERNREITEN

RR Q LK 2/1 A/B sen

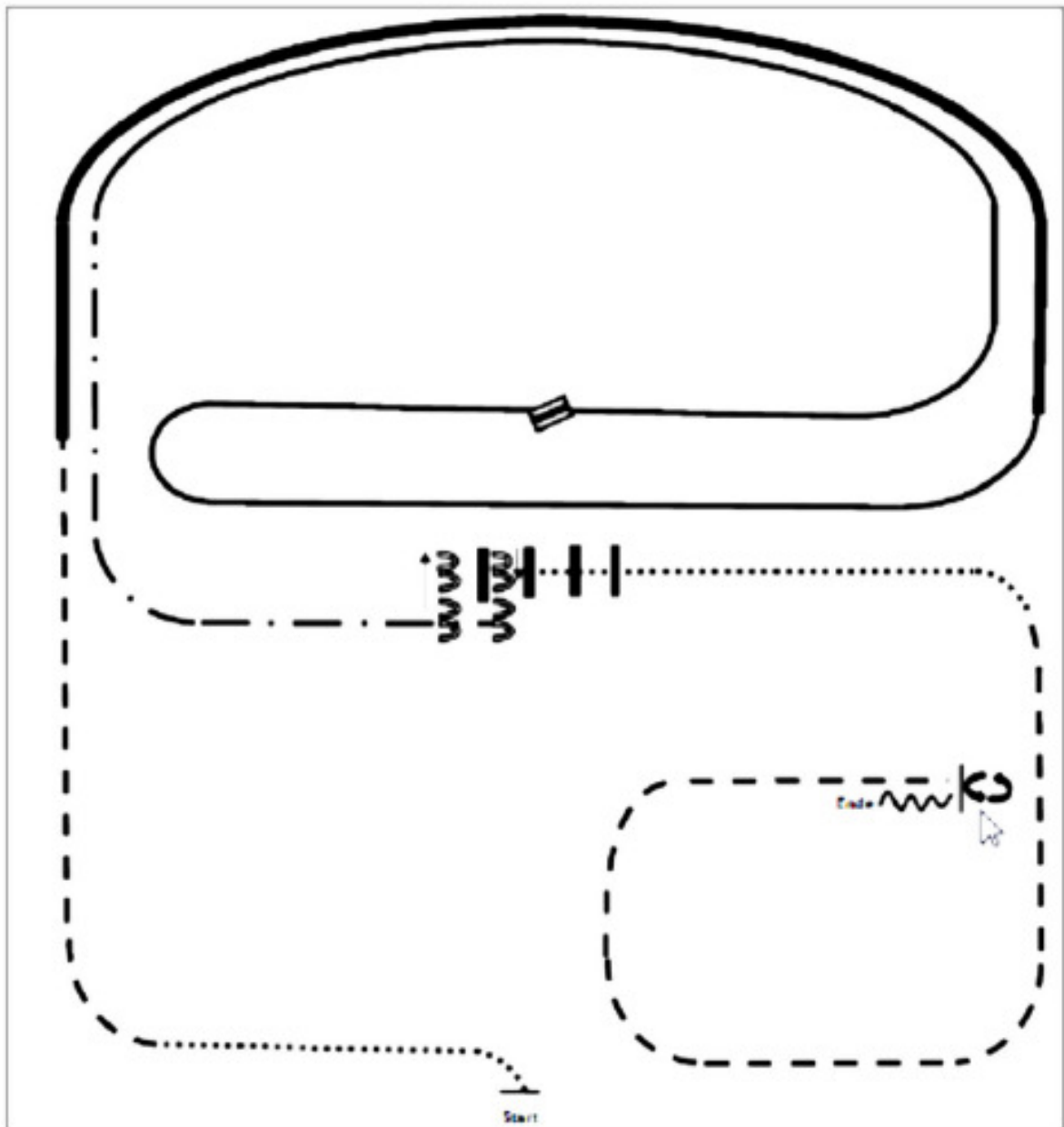

- (1) Walk
- (2) Trot
- (3) Extended Lope rechts
- (4) Rechtsgalopp
- (5) Galoppwechsel (fliegend oder einfach)
- (6) Linksgalopp
- (7) Extended Trot
- (8) Stop, Sidepass links, Sidepass rechts 1/2 Strecke
- (9) Walk over
- (10) Walk
- (11) Trot
- (12) Stop, 360° Turn links, Back up

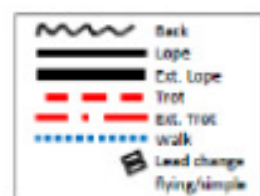

RR Q LK 2/1

größe: mind. 20 x 40 m

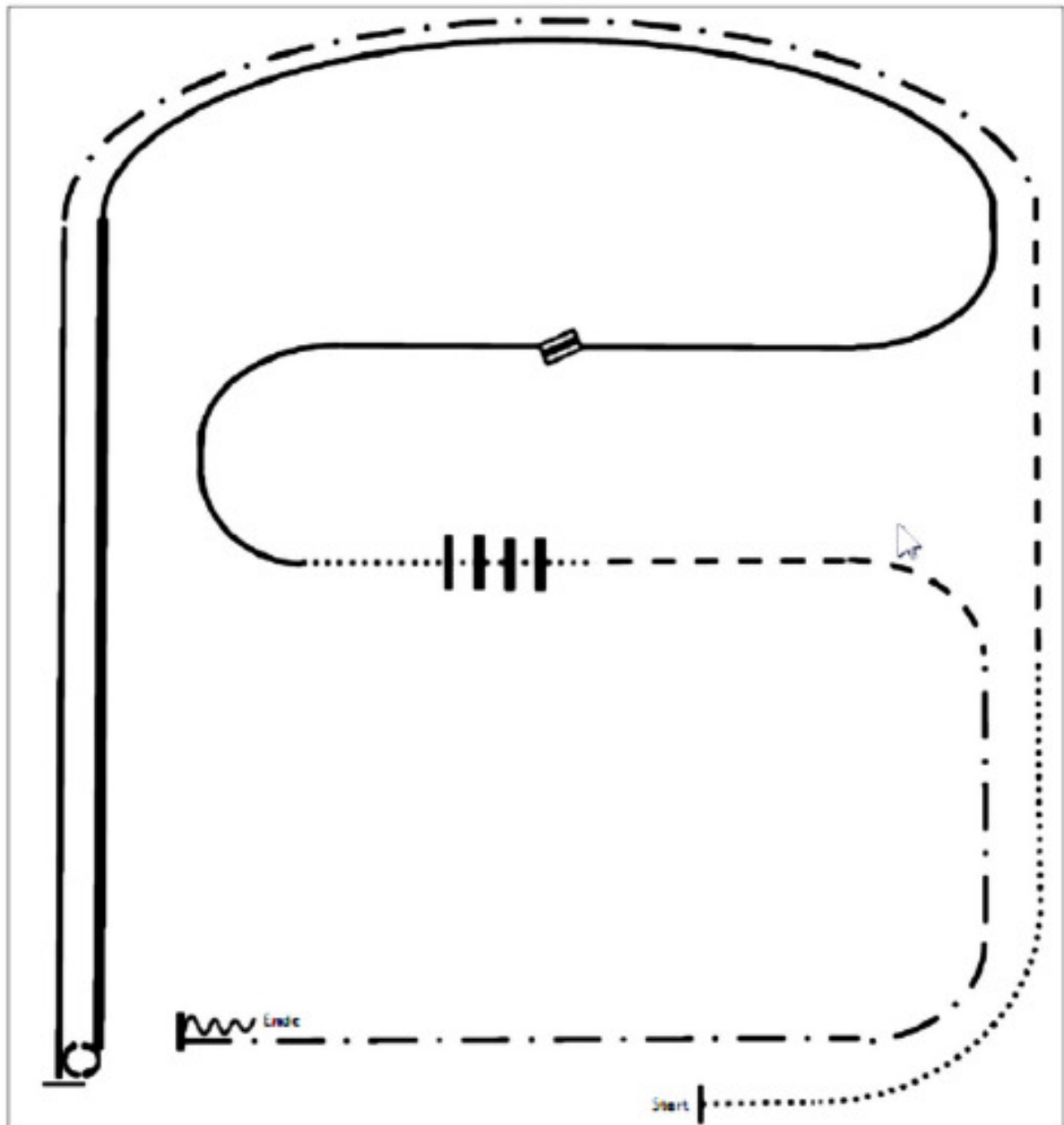

- (1) Walk
- (2) Trot
- (3) Extended Trot
- (4) Linksgalopp
- (5) Stop, 540° Turn rechts
- (6) Extended Lope rechts
- (7) Rechtsgalopp
- (8) Galoppwechsel (fliegend oder einfach), Linksgalopp
- (9) Walk
- (10) Walk over
- (11) Trot
- (12) Extended Trot
- (13) Stop, Back up

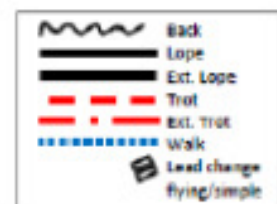

RR LK 3

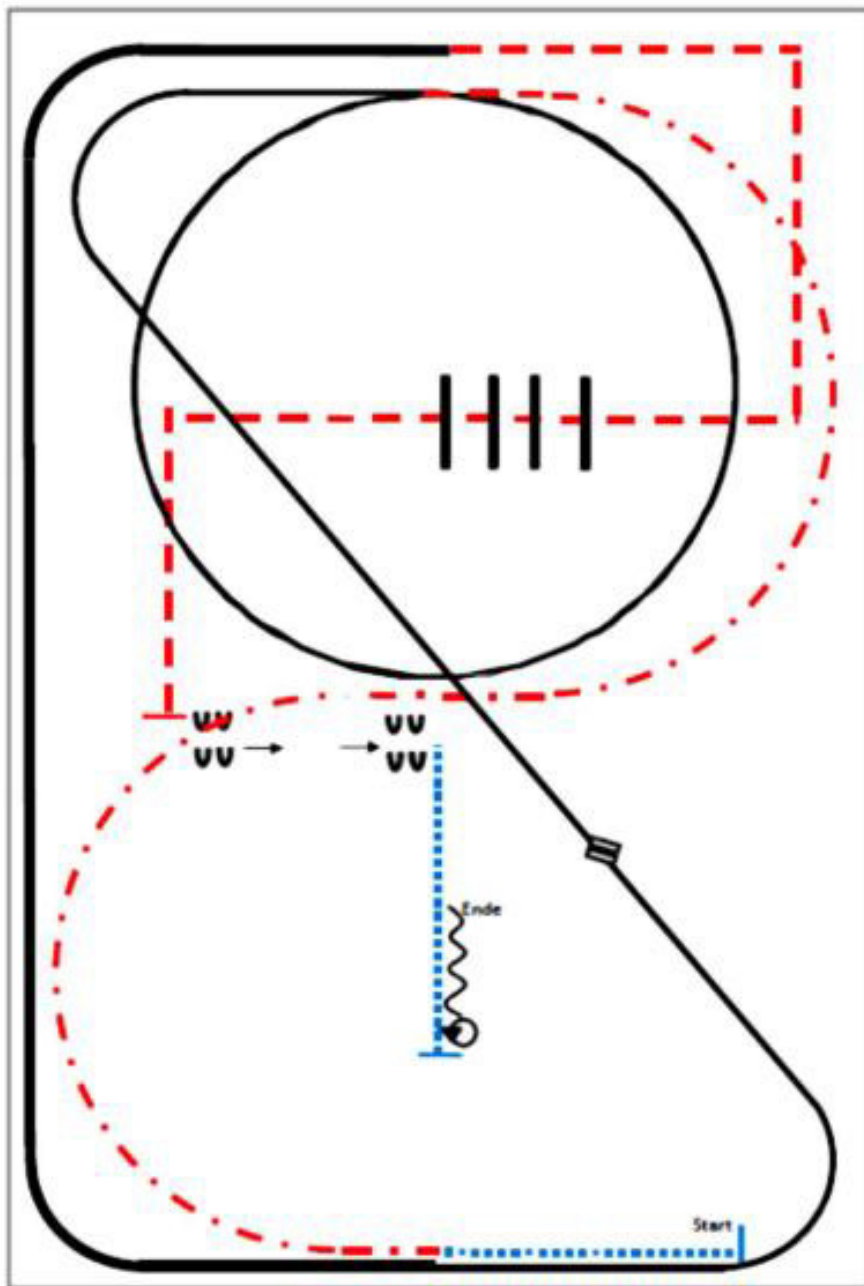

- (1) Walk
- (2) Extended Trot, Trot
- (3) 1 Zirkel Linksgalopp, Linksgalopp
- (4) Galoppwechsel (fliegend oder einfach)
- (5) Rechtsgalopp
- (6) Extended Lope
- (7) Trot corners
- (8) Trot over, Trot
- (9) Stop, Sidepass links
- (10) Walk, Stop
- (11) 360° Turn (rechts oder links), Back up

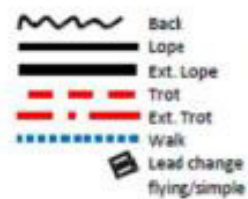

ERSTE WESTERNREITER UNION
 PFERDESPORTVERBAND WESTERNREITEN

RR LK 2

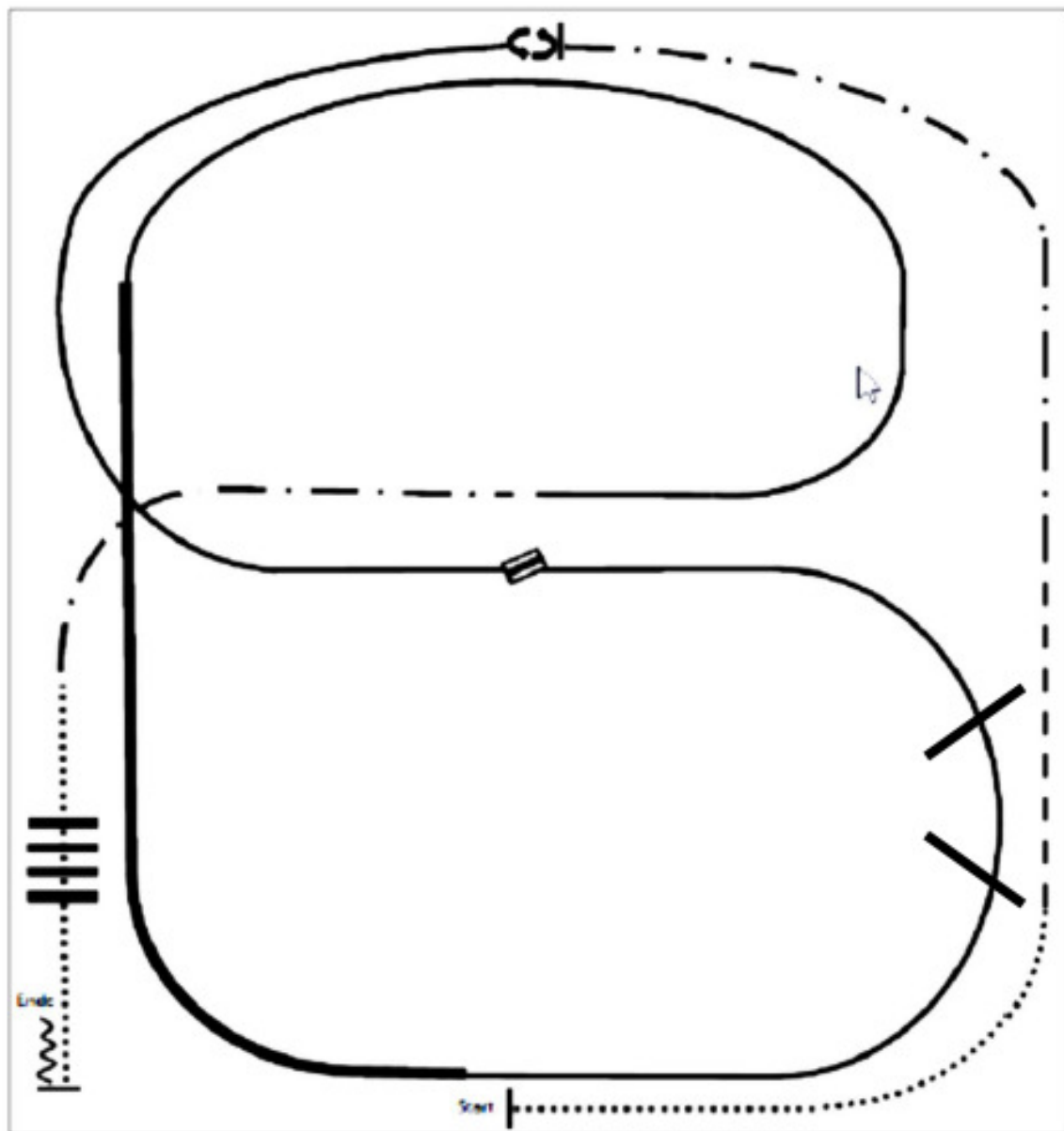

- (1) Walk
- (2) Trot
- (3) Extended Trot, Stop
- (4) 360° Turn links
- (5) Linksgalopp
- (6) Galoppwechsel (fliegend oder einfach)
- (7) Rechtsgalopp, Lope over
- (8) Extended Lope rechts
- (9) Rechtsgalopp
- (10) Extended Trot
- (11) Walk over
- (12) Stop, Back up

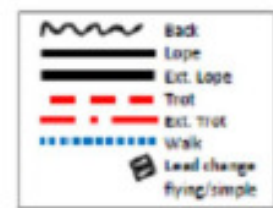

tying/simple

RR LK 1

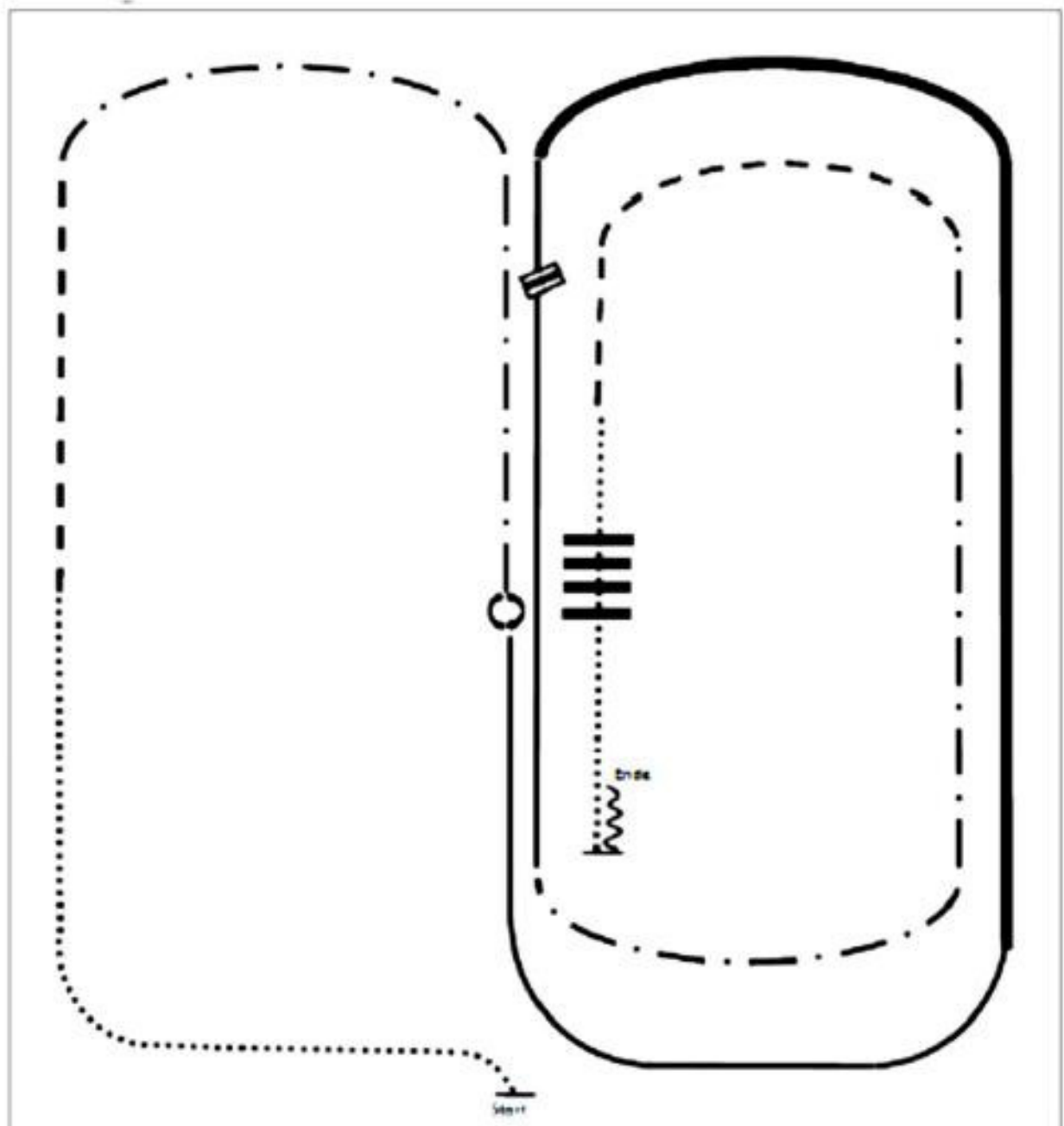

- (1) Walk
- (2) Trot
- (3) Extended Trot
- (4) Stop, 360° Turns (beide Richtungen)
- (5) Linksgalopp
- (6) Extended Lope links
- (7) Linksgalopp, Galoppwechsel (fliegend oder einfach)
- (8) Rechtsgalopp
- (9) Extended Trot
- (10) Trot
- (11) Walk over
- (12) Stop, Back up

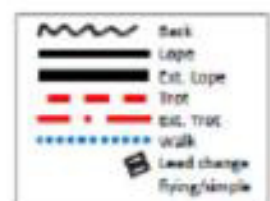

trying/simple

