

Hof Schütze

Showmanship LK 3

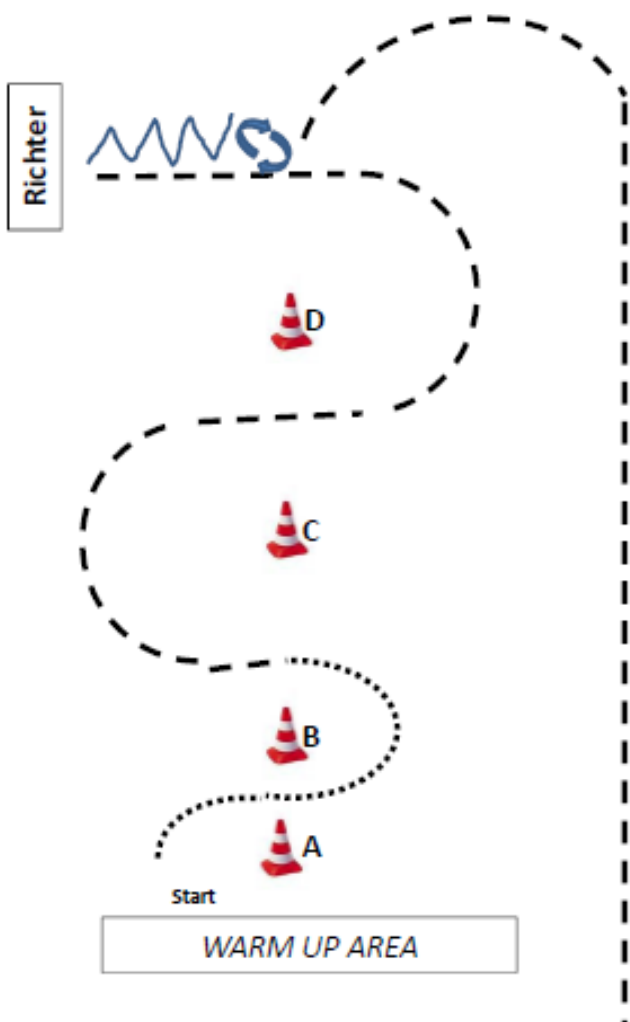

1. Aus dem Stand bei A Schlangenlinie Walk
2. Schlangenline Jog, Stop
3. Set up beim Richter
4. Back up bis Höhe D
5. HHW rechts 360°, Jog zur warm up Area



Back
Jog
Walk

Hof Schütze

Showmanship LK 4 und 5

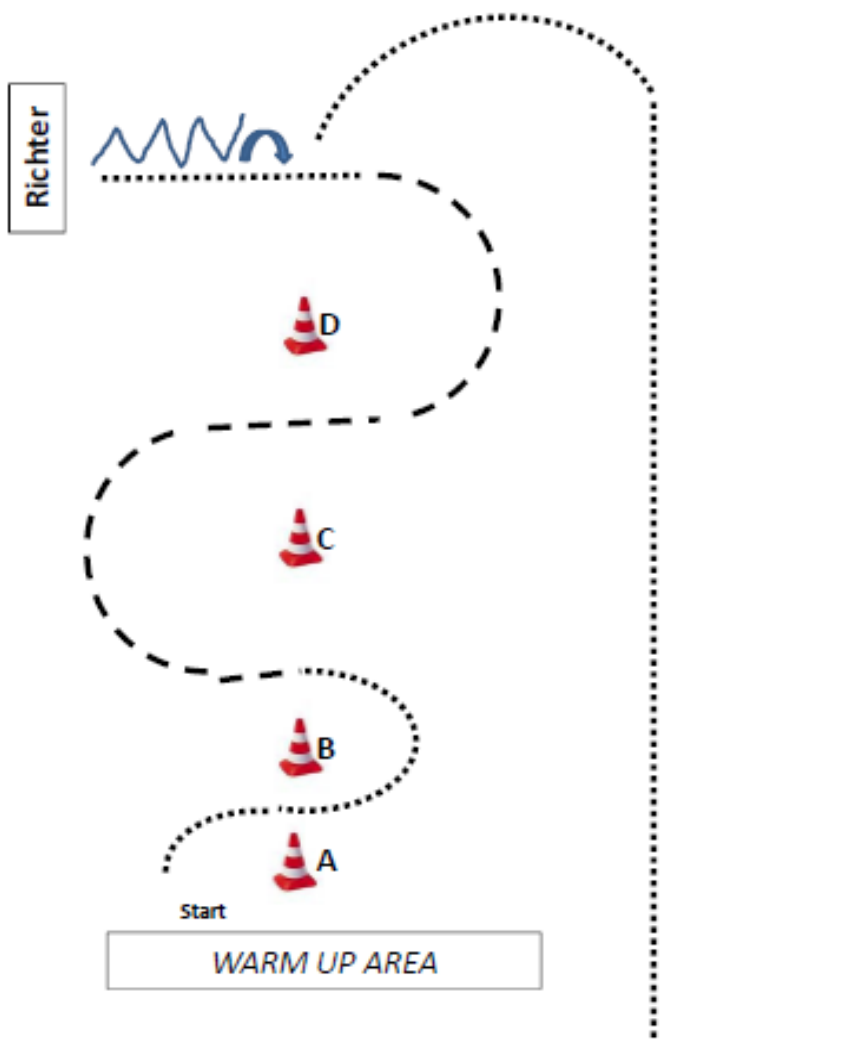

1. Aus dem Stand bei A Schlangenlinie Walk
2. Schlangenlinie Jog, D bis Richter Walk, Stop
3. Set up beim Richter
4. Back up bis Höhe D
5. HHW rechts 180°, Walk zur warm up Area

	Back
	Jog
	Walk

Hof Schütze

Western Horsemanship LK 1 und 2

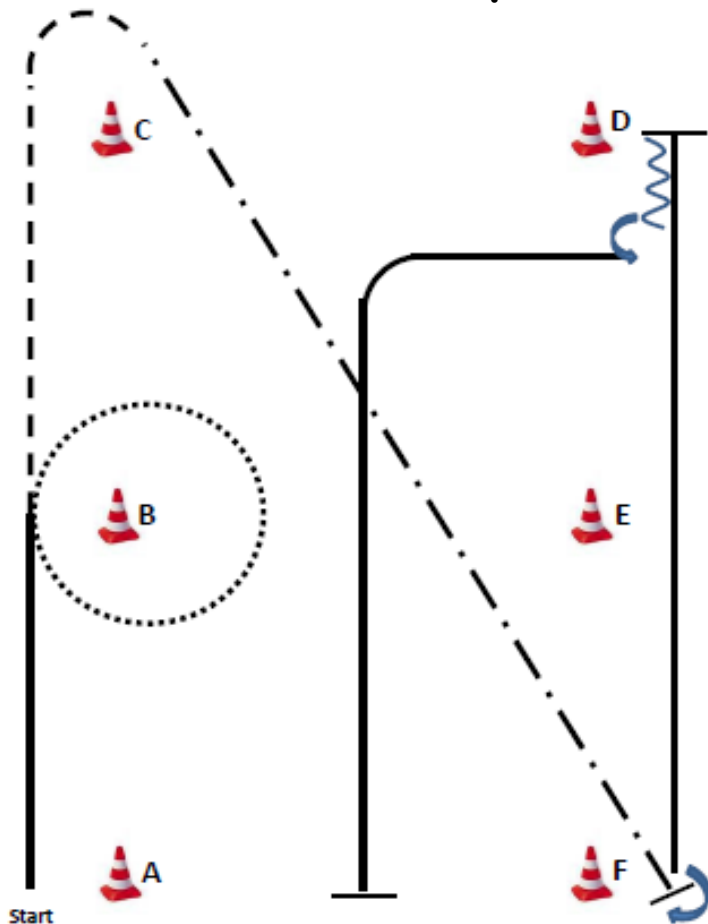

LINE UP / WARM UP AREA

1. Aus dem Stand A bis B Rechtsgalopp, Rechts-Walk-Volte um B, Jog bis C,
2. C bis F extended Jog, Bei F Stop, HHW rechts ca. 210°, F bis D Rechtsgalopp, bei D Stop,
3. mind. eine Pferdelänge rückwärts, HHW links 90° Linksgalopp, zwischen A und F Stop

Im Walk zum Line up/warm up

	Beck
	Lope
	Jog
	Ext. Jog
	Walk

Hof Schütze

Western Horsemanship LK 3

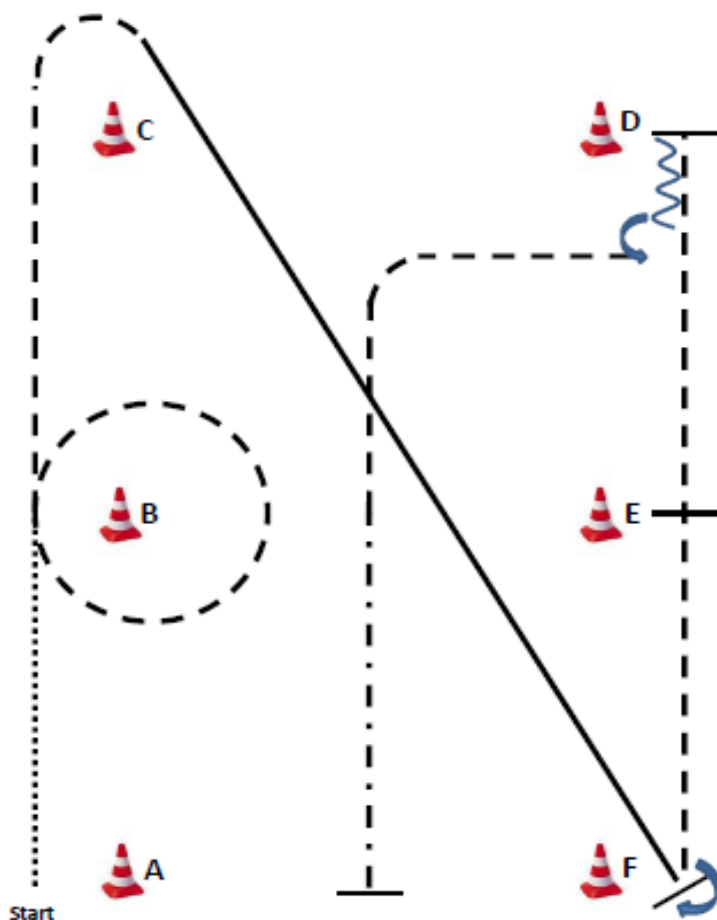

LINE UP / WARM UP AREA

1. Aus dem Stand A bis B Walk, Rechts-Jog-Volte um B, Jog bis um C, C bis F Lope (rechts oder links), Bei F Stop
2. HHW rechts ca. 210°, F bis E Jog, bei E Stop, E bis D Jog, bei D Stop, mind. eine Pferdelänge rückwärts, HHW links 90°, Jog, zwischen B und E extended Jog, zwischen A und F Stop

Im Walk zum Line up/warm up

	Back
	Lope
	Jog
	Ext. Jog
	Walk

Hof Schütze

Western Horsemanship LK 4A

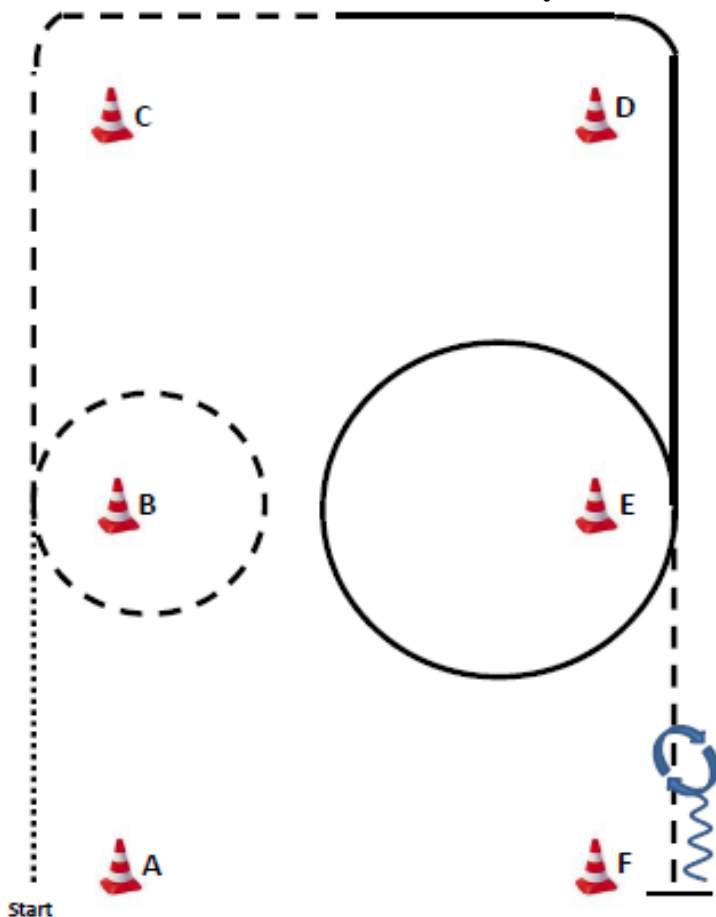

LINE UP / WARM UP AREA

1. Aus dem Stand A bis B Walk, Jog-Volte um B, Jog,
2. zwischen C und D Rechtsgalopp, große Rechts-Lope-Volte um E
3. E bis F Jog, bei F Stop, mind. eine Pferdelänge rückwärts, HHW 360° rechts oder links

Im Walk zum Line up/warm up

	Beck
	Lope
	Jog
	Ext. Jog
	Walk

Hof Schütze

Western Horsemanship LK 5A und 4/5B

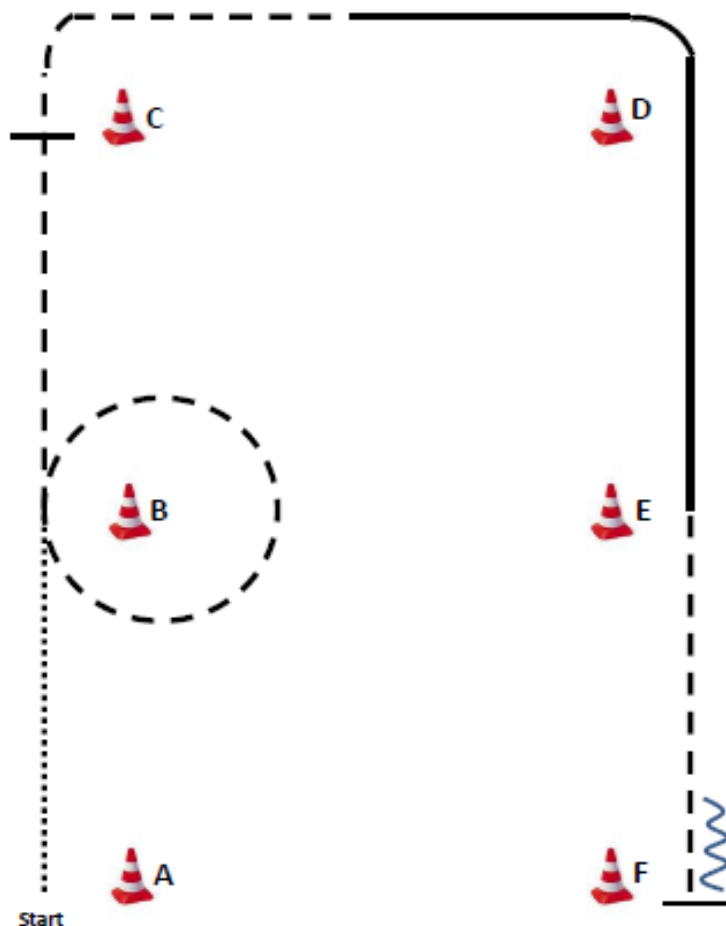

LINE UP / WARM UP AREA

1. Aus dem Stand A bis B Walk, Jog-Volte um B, Jog,
2. Jog bis C, Stop, weiter im Jog, zwischen C und D Rechtsgalopp
3. E bis F Jog, bei F Stop, mind. eine Pferdelänge rückwärts, Im Walk zum Line up/warm up

	Back
	Lope
	Jog
	Ext. Jog
	Walk

Hof Schütze

Western Horsemanship Walk Trot bis 14

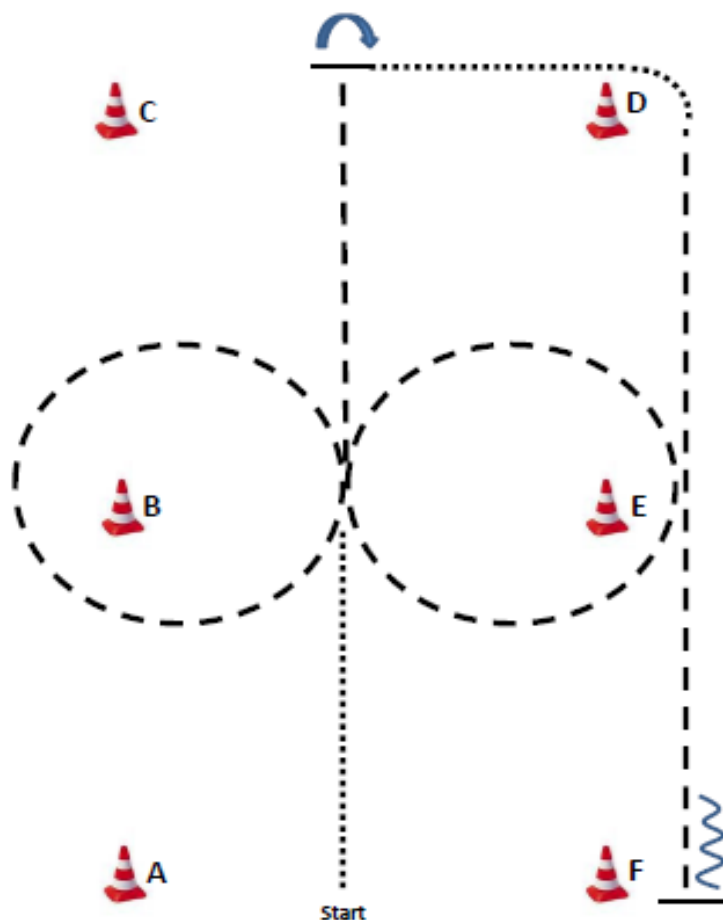

LINE UP / WARM UP AREA

1. Aus dem Stand zw. A und F Walk, zwischen B und F Jog-Volte nach links
2. Zwischen B und E Jog-Volte nach rechts, weiter im Jog, zwischen C und D Stop, HHW 90° rechts
3. Walk um D, D bis F Jog, bei F Stop, mindestens eine Pferdelänge rückwärts

Im Walk zum Line up/warm up

	Back
	Lope
	Jog
	Ext. Jog
	Walk

Hof Schütze

Western Horsemanship Parawesternreiter P-LK-2/2+ und Walk Trot ab 15

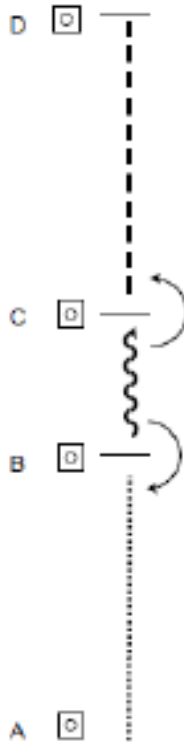

Start neben A

- Von A nach B Walk
- Bei B Hinterhandwendung rechts 180°
- Von B nach C Back-Up
- Bei C Hinterhandwendung links 180°
- Von C nach D Jog
- Bei D Stop





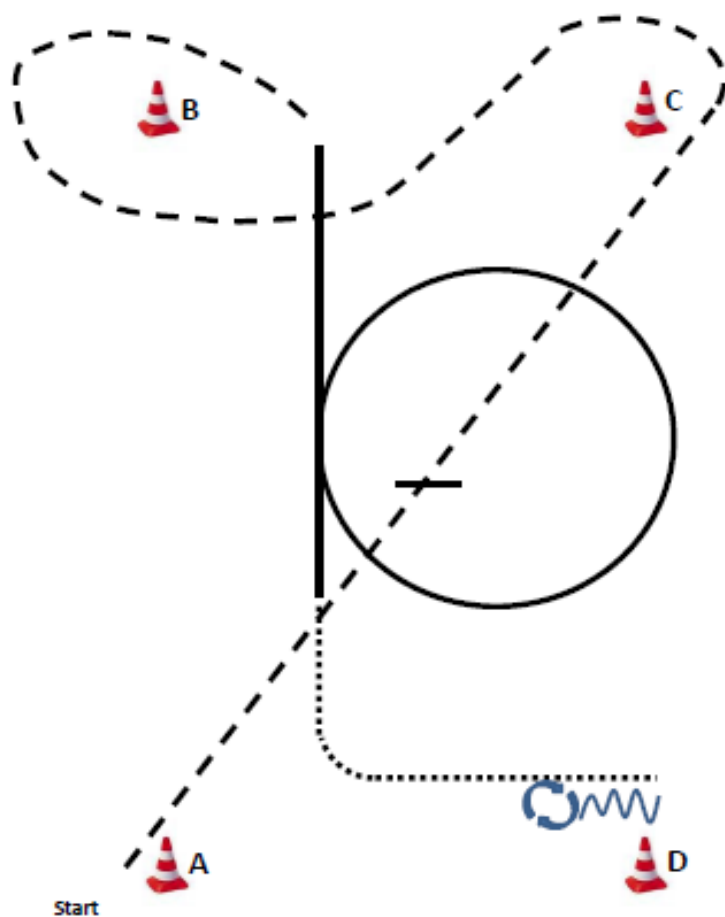

Hof Schütze

Western Horsemanship Mannschaft



LINE UP / WARM UP AREA

1. Aus dem Stand A bis C Jog, (zwischen A und C kurz Stop), Jog Slalom um C und B
2. zwischen B und C Linksgalopp, Links-Lope-Volte
3. Übergang Walk, bis D, Stop, mind. eine Pferdelänge rückwärts, HHW 360° rechts oder links
im Walk zum Line up/warm up

	Back
	Lope
	Jog
	Ext. Jog
	Walk

Hof Schütze

Trail Horse LK 1A, 2A und 1/2B

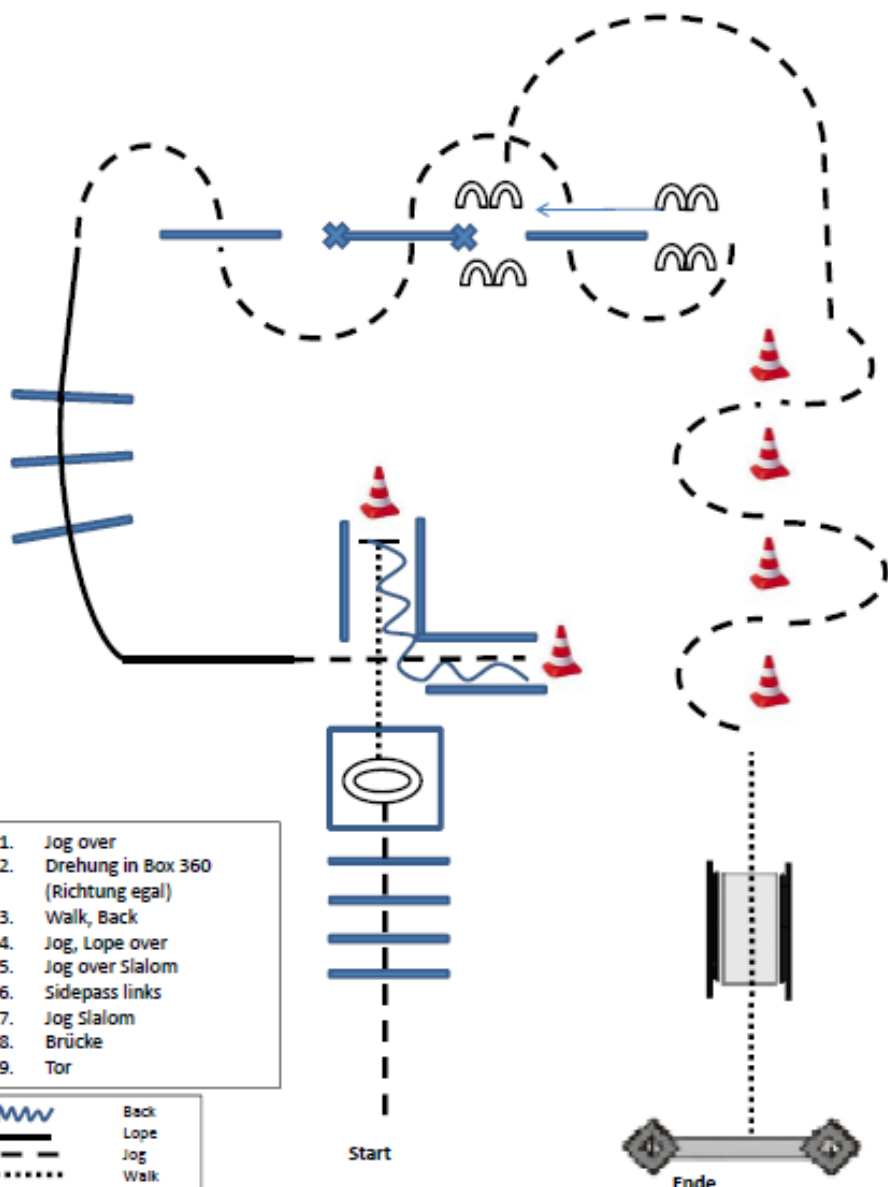

Hof Schütze

Trail Horse LK 3 und Mannschaft

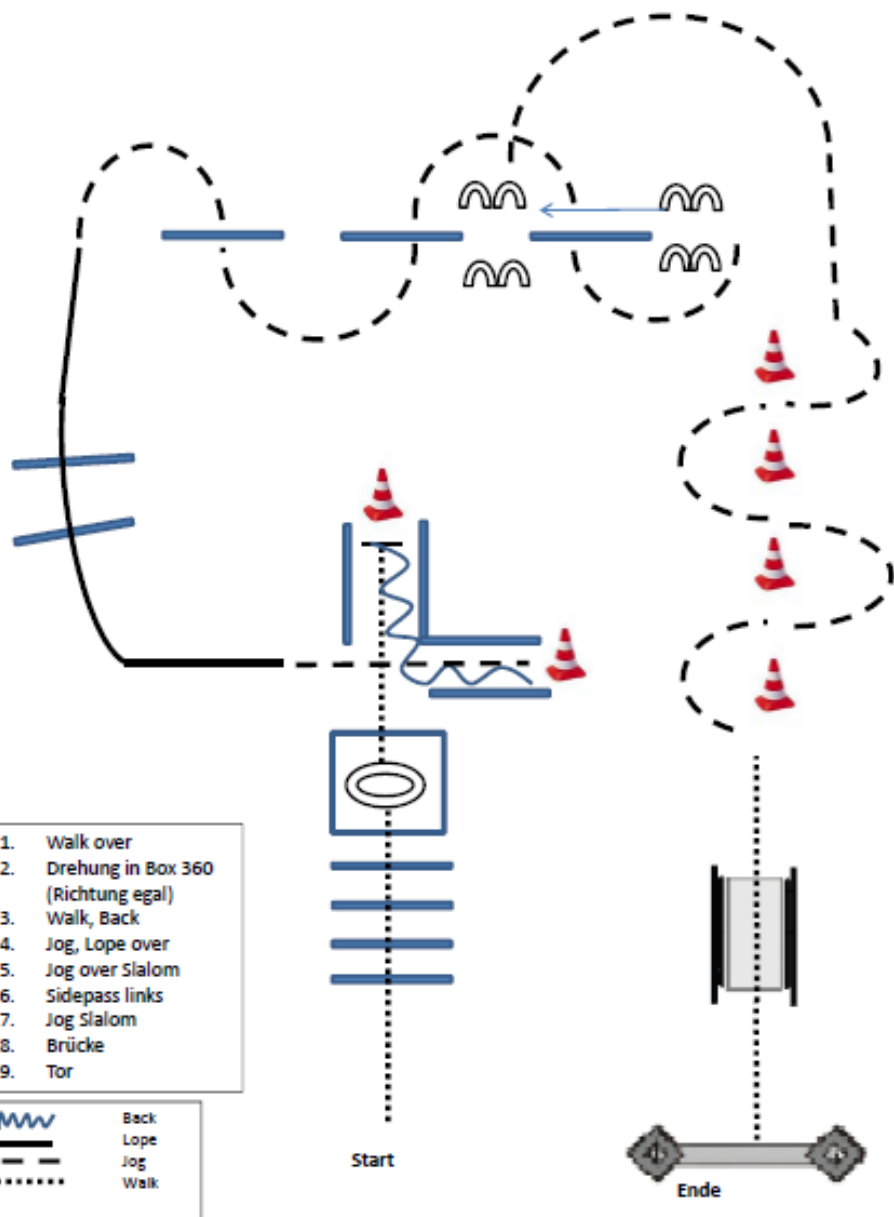

Hof Schütze

Trail Horse LK 5A

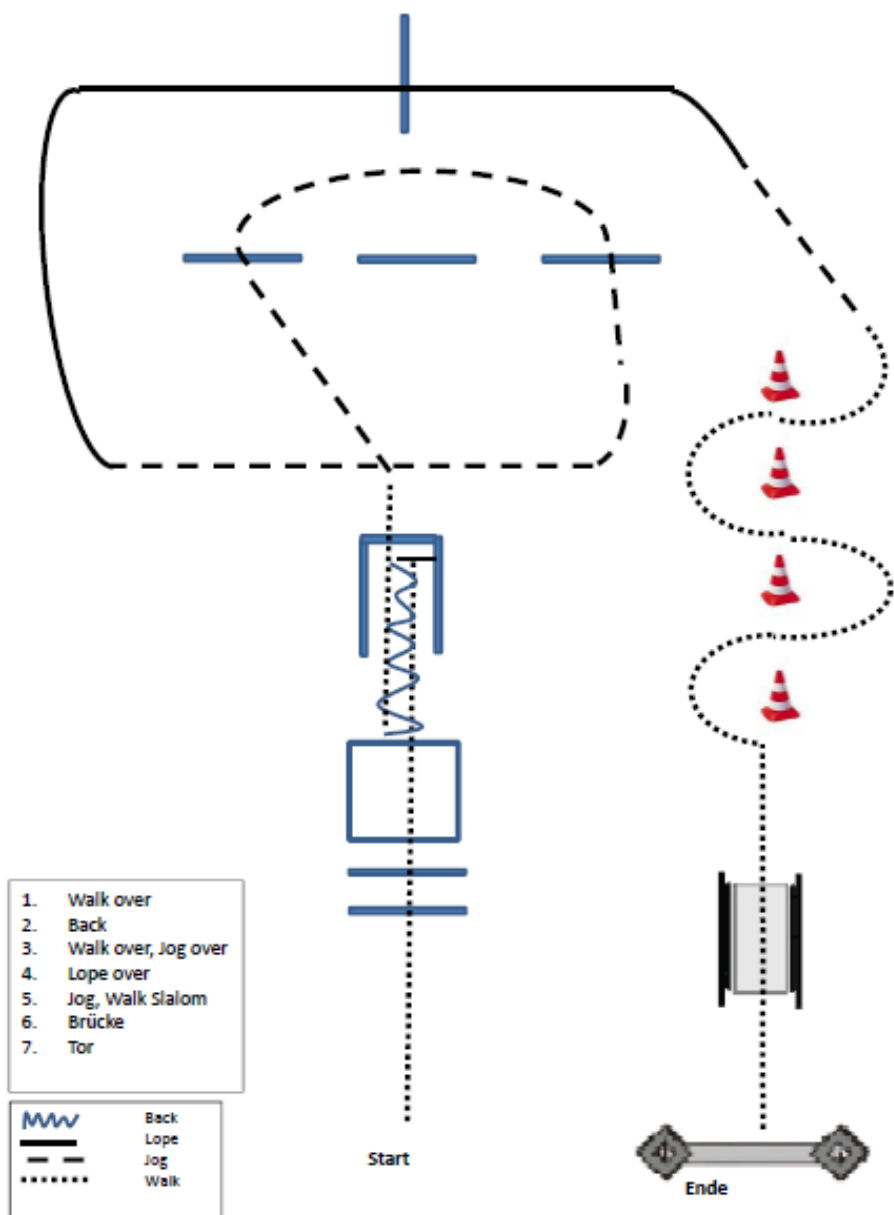

Hof Schütze

Trail Horse Walk Trot bis 14 und ab 15

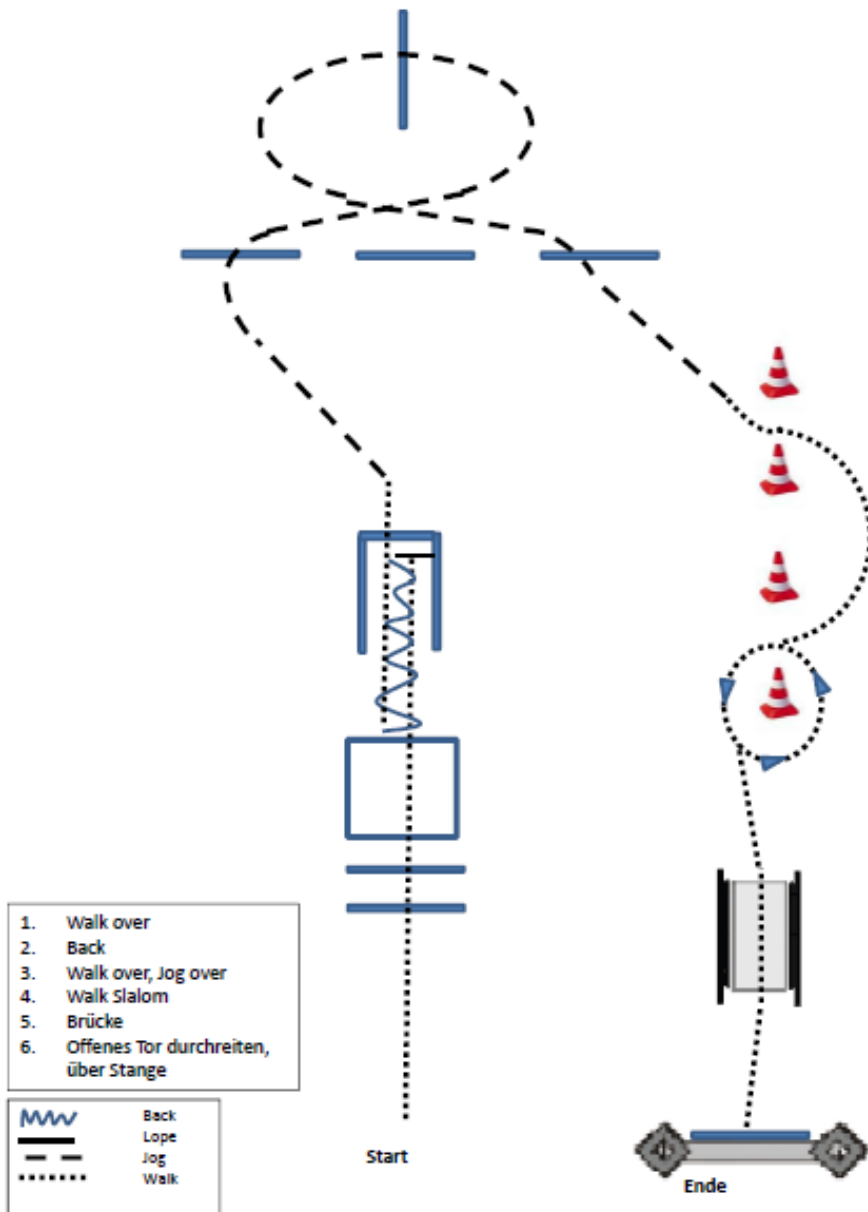

Hof Schütze

Trail Horse Jackpot

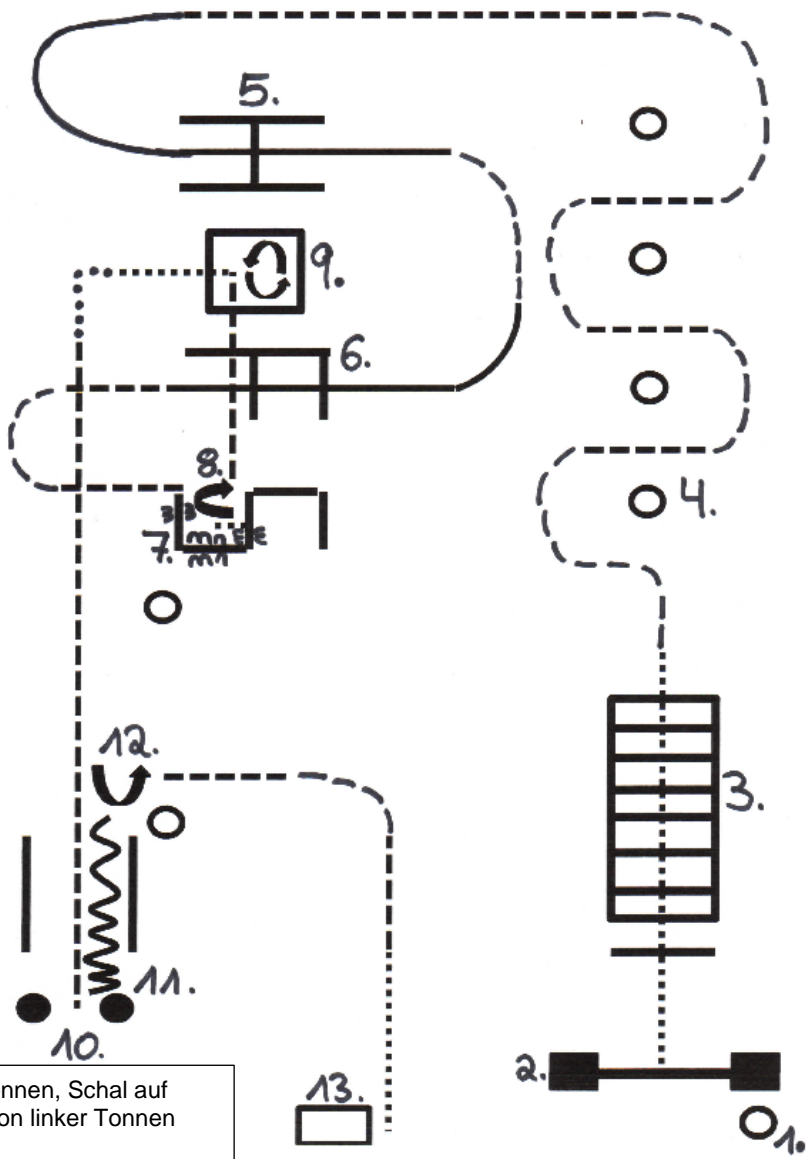

1. Grüßen, Schal umlegen
2. Tor
3. Brücke
4. Slalom um die Pylonen
5. Linksgalopp Lope Over
6. Rechtsgalopp Lope Over
7. Sidepass
8. 90° HHW rechts
9. 270° HHW links

10. Stop zwischen den Tonnen, Schal auf rechte Tonne legen, von linker Tonnen Blume mitnehmen

11. Back Up
12. 90° HHW links
13. Blume ablegen, Grüßen

Hof Schütze

Reining LK 1/2A und 1/2B

§ 7831

Reining-Pattern 7

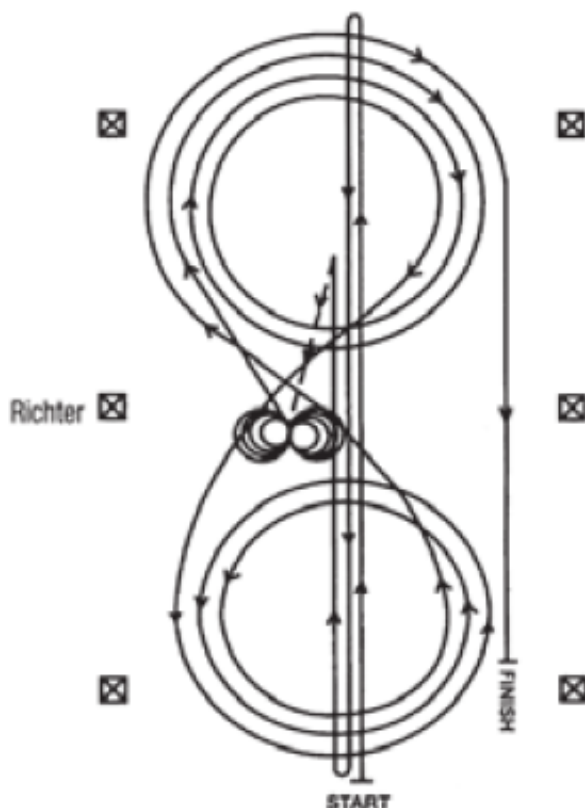

1. Schneller Galopp durch die Mitte der Bahn zum äußersten Ende der Bahn bis hinter den Endmarker – Rollback nach links – kein Verharren
2. Schneller Galopp durch die Mitte der Bahn zum entgegengesetzten Ende bis hinter den Endmarker – Rollback nach rechts – kein Verharren
3. Schneller Galopp durch die Mitte der Bahn über den Mittelmarker hinaus – Sliding Stop – Rückwärtsrichten bis zur Mitte der Bahn oder von mind. 3 m – verharren
4. Volle 4 Spins nach rechts – verharren
5. Volle 4 1/4 Spins nach links, so dass das Pferd zur linken Bande sieht – verharren
6. Beginnend im Rechtsgalopp, 3 vollständige Zirkel nach rechts, die ersten beiden Zirkel groß und schnell, der 3. Zirkel klein und langsam. Galoppwechsel im Mittelpunkt der Bahn
7. 3 vollständige Zirkel nach links (im Linksgalopp), die ersten beiden Zirkel groß und schnell, der 3. Zirkel klein und langsam. Galoppwechsel im Mittelpunkt der Bahn
8. Weiter mit einem großen, schnellen Zirkel auf der rechten Hand, der nicht geschlossen wird. Galopp entlang der rechten Seite der Bahn bis hinter den Mittelmarker – Sliding stop mind. 6 m von der Bande entfernt. Verharren, um das Ende der Prüfung anzuzeigen. Der Reiter muss Zaumzeug und Gebiss (Bridle) vor dem Richter abnehmen.

Hof Schütze

Reining LK 3A, 4A, LK 3B und 4B

-die Leistungsklassen der Jugendlichen reiten die Pattern 2A!-

§ 7826

Reining-Pattern 2 (Pattern 2 A: 2 Spins und einfache Wechsel)

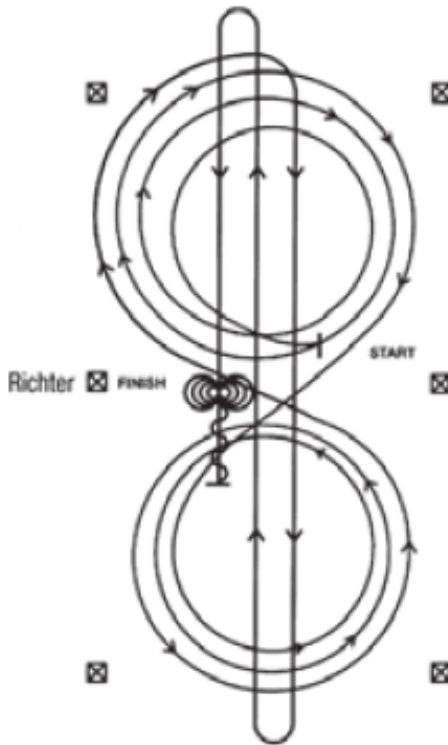

Im Schritt oder Trab zur Mitte der Bahn. Beginn der Aufgabe aus dem Schritt oder aus dem Halten.

Beginnend in der Mitte der Bahn mit Blickrichtung auf die linke Bande.

1. Beginnend im Rechtsgalopp, 3 vollständige Zirkel nach rechts, der 1. Zirkel klein und langsam, die 2 weiteren Zirkel groß und schnell. Galoppwechsel im Mittelpunkt der Bahn
2. 3 vollständige Zirkel nach links (im Linksgalopp), der 1. Zirkel klein und langsam, die 2 weiteren Zirkel groß und schnell. Galoppwechsel im Mittelpunkt der Bahn
3. Weiter mit einem Zirkel auf der rechten Hand, an der Mitte der kurzen Seite abwenden auf die Mittellinie. Schneller Galopp durch die Mitte der Bahn bis zum äußersten Ende bis hinter den Endmarker – Rollback nach rechts – kein Verharren
4. Schneller Galopp durch die Mitte der Bahn zum entgegengesetzten Ende bis hinter den Endmarker – Rollback nach links – kein Verharren
5. Schneller Galopp durch die Mitte der Bahn bis hinter den Mittelmarker – Sliding stop – Rückwärtsrichten bis zur Mitte der Bahn oder von mind. 3 m – verharren
6. Volle 4 Spins nach rechts.
7. Volle 4 Spins nach links. Verharren, um das Ende der Prüfung anzuzeigen. Der Reiter muss Zaumzeug und Gebiss (Bridle) vor dem Richter abnehmen.

Hof Schütze

Reining Mannschaft und Jackpot

Reining-Pattern 9

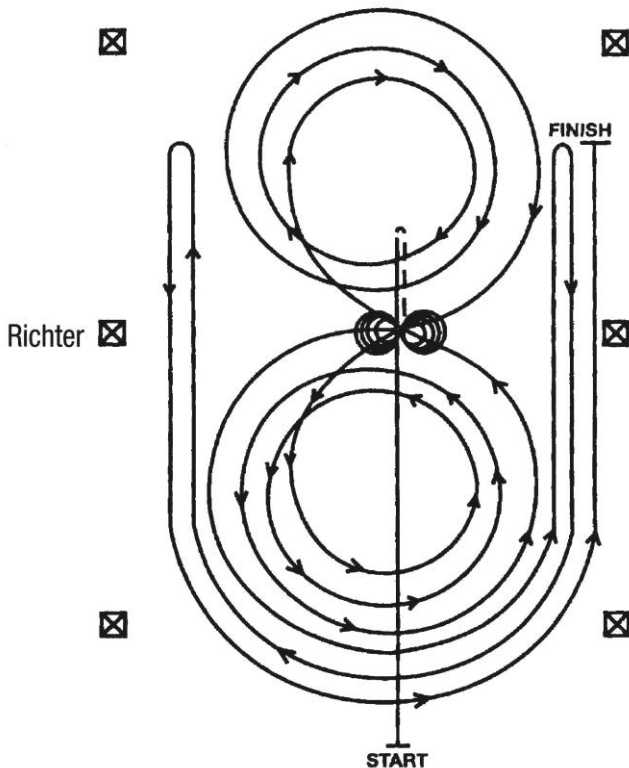

- 1) Schneller Galopp durch die Mitte der Bahn bis hinter den Mittelmarker – Sliding Stop – Rückwärtsrichten bis zur Mitte der Bahn oder von mind. 3 m – verharren
- 2) Volle 4 Spins nach rechts – verharren
- 3) Volle 4 1/4 Spins nach links, so dass das Pferd zur linken Bande sieht – verharren
- 4) Beginnend im Linksgalopp. 3 vollständige Zirkel nach links, der 1. Zirkel klein und langsam, die zwei weiteren Zirkel groß und schnell. Galoppwechsel im Mittelpunkt der Bahn
- 5) 3 vollständige Zirkel nach rechts (im Rechtsgalopp), der 1. Zirkel klein und langsam, die zwei weiteren Zirkel groß und schnell. Galoppwechsel im Mittelpunkt der Bahn
- 6) Weiter mit einem großen, schnellen Zirkel auf der linken Hand, der nicht geschlossen wird. Galopp entlang der rechten Seite der Bahn bis hinter den Mittelmarker – Rollback nach rechts – mind. 6 m von der Bande entfernt – kein Verharren
- 7) Zurück auf dem vorherigen Zirkel – nun auf der rechten Hand, der Zirkel wird nicht geschlossen. Galopp entlang der linken Seite der Bahn bis hinter den Mittelmarker – Rollback nach links – mind. 6 m von der Bande entfernt – kein Verharren
- 8) Zurück auf dem vorherigen Zirkel – nun wieder auf der linken Hand, der Zirkel wird nicht geschlossen. Galopp entlang der rechten Seite der Bahn bis hinter den Mittelmarker – Sliding stop – mind. 6 m von der Bande entfernt. Verharren, um das Ende der Prüfung anzuzeigen.
Der Reiter muss Zaumzeug und Gebiss (Bridle) vor dem Richter abnehmen.

Hof Schütze

Super Horse LK 1/2

§ 7706

Superhorse-Pattern 4

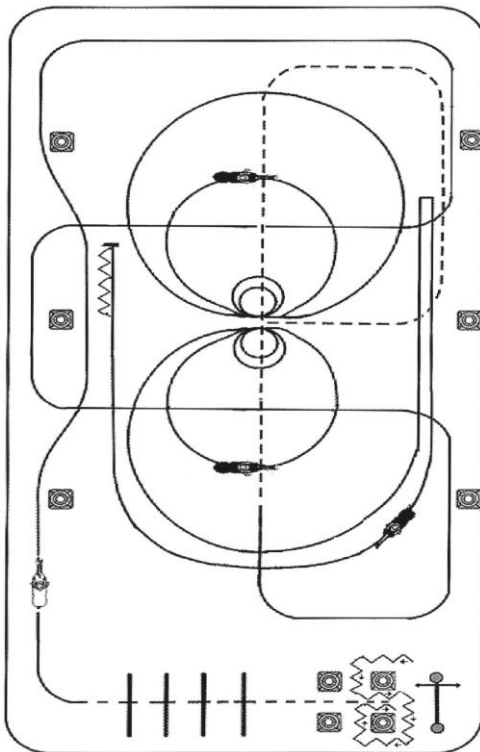

- 1) Öffnen, Durchreiten und Schließen des Tores
- 2) Rückwärtsrichten um die Pylonen
- 3) Antraben zwischen den Pylonen durch, über die Stangen
- 4) Nach den Stangen angaloppieren zum Rechtsgalopp
- 5) 2 fliegende Galoppwechsel auf der langen Seite, 2 fliegende Galoppwechsel mit Seitenwechsel, an der kurzen Seite abwenden
- 6) In Höhe des ersten Markers Übergang zum Jog bis zur gegenüberliegenden kurzen Seite, rechts abwenden bis zum Mittelmarker, weiter bis zum Mittelpunkt
- 7) Hier stoppen, 2 Spins rechts
- 8) 2 Zirkel rechts: 1. groß und schnell, 2. klein und langsam
- 9) Stoppen, 2 Spins links
- 10) 1 3/4 Zirkel links: 1. klein und langsam, 2. nicht schließen und Rundown bis hinter den Mittelmarker, Stop, Rollback rechts (mindestens 3 Meter von der Bande entfernt)
- 11) Zurück auf den vorherigen Zirkel, gerader Run down, hinter dem Mittelmarker Stop, mind. 3 m rückwärtsrichten.