

PATTERN
EWU-C-TURNIER
GLEISBERG
2024

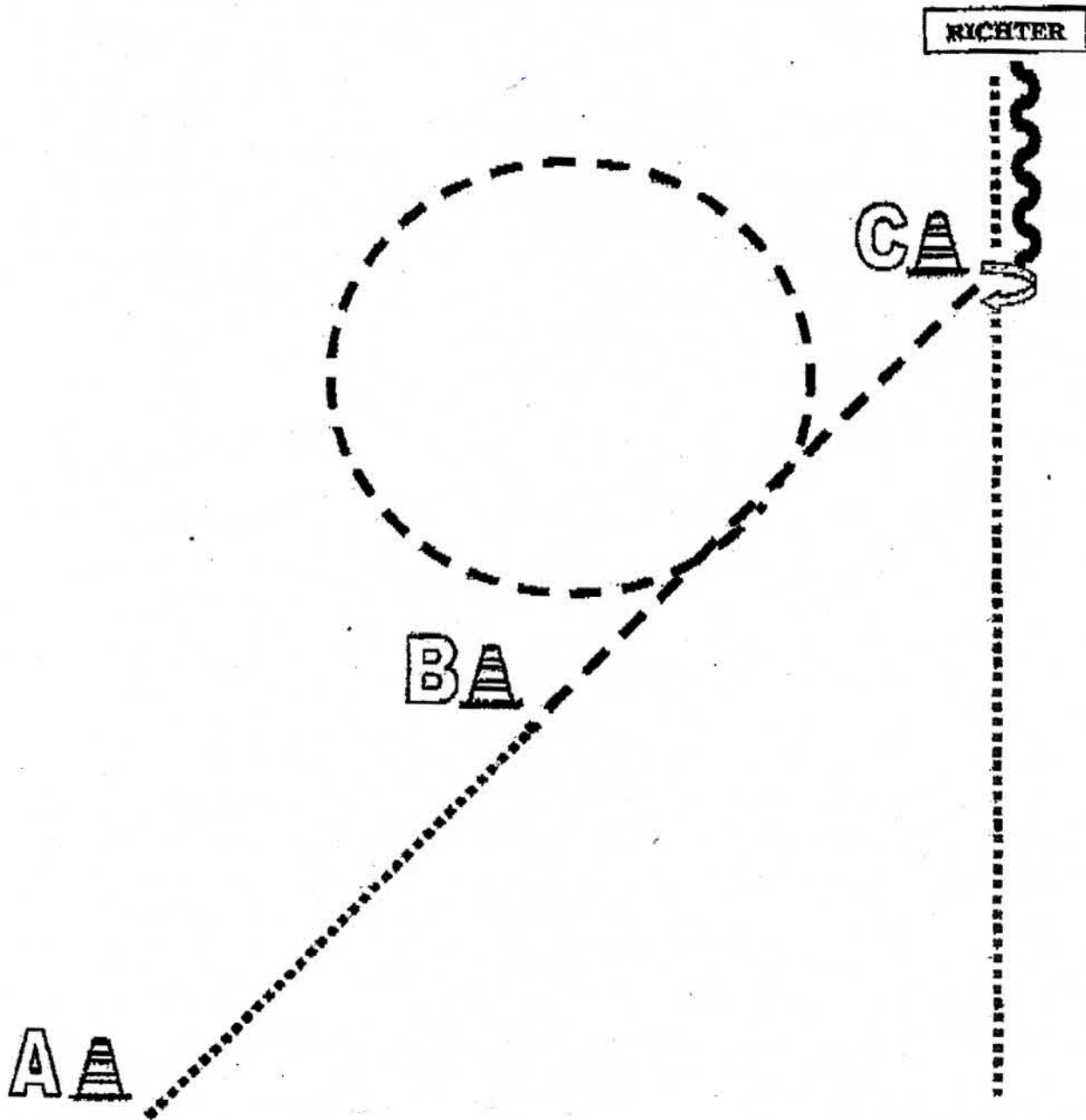



Showmanship at Halter

LK 4/5 A+B

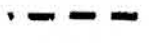

Be ready at marker. Set up.

Von A nach B im Schritt.
Bei B antraben
Zwischen B und C eine Trabvolte links und weiter bis C
Bei C Schritt und weiter zum Richter
Set Up vor dem Richter
Nach dem Set Up Rückwärts richten
180° HHW rechts
Im Schritt zurück

	Back Up
	Walk
	Jog
	Lope
	Wechsel

Showmanship at Halter LK 3

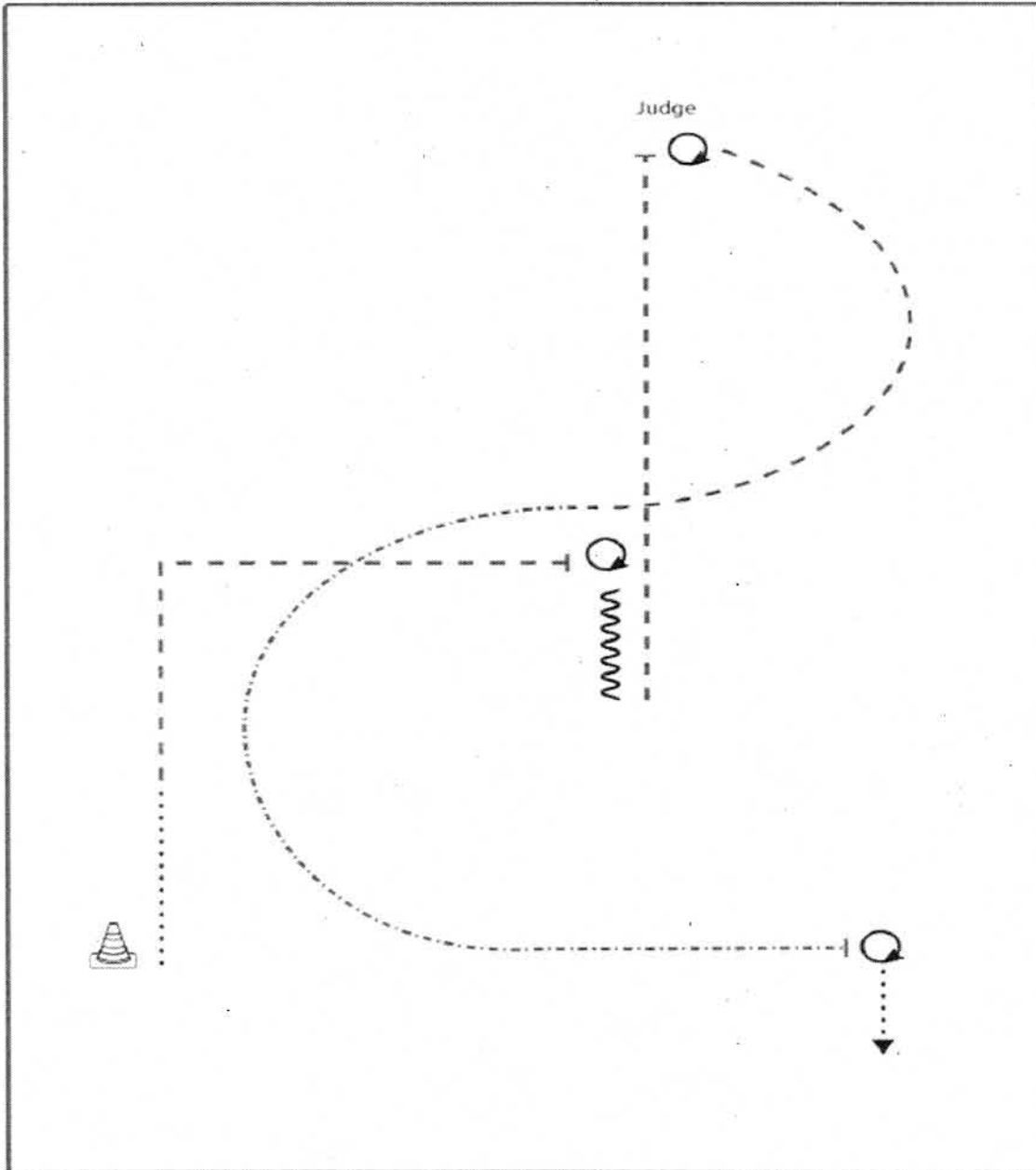

BE READY AT MARKER, SET UP

- 1) WALK, JOG CORNER
- 2) STOP, TURN 270°
- 3) BACK UP (AT LEAST ONE HORSE LENGTH)
- 4) JOG, STOP
- 5) SET UP
- 6) INSPECTION
- 7) TURN 450°
- 8) JOG
- 9) EXTENDED JOG
- 10) STOP, TURN 450°, WALK OUT

Walk (Schritt)
extended Walk
Trot/Jog (Trab)
Extended Trot
Lope (Galopp)
Extended Lope
Back Up (Rückwärtsrichten)	~~~~~
Lead Change (Galoppwechsel)
Turn	○

Showmanship at Halter LK 1/2

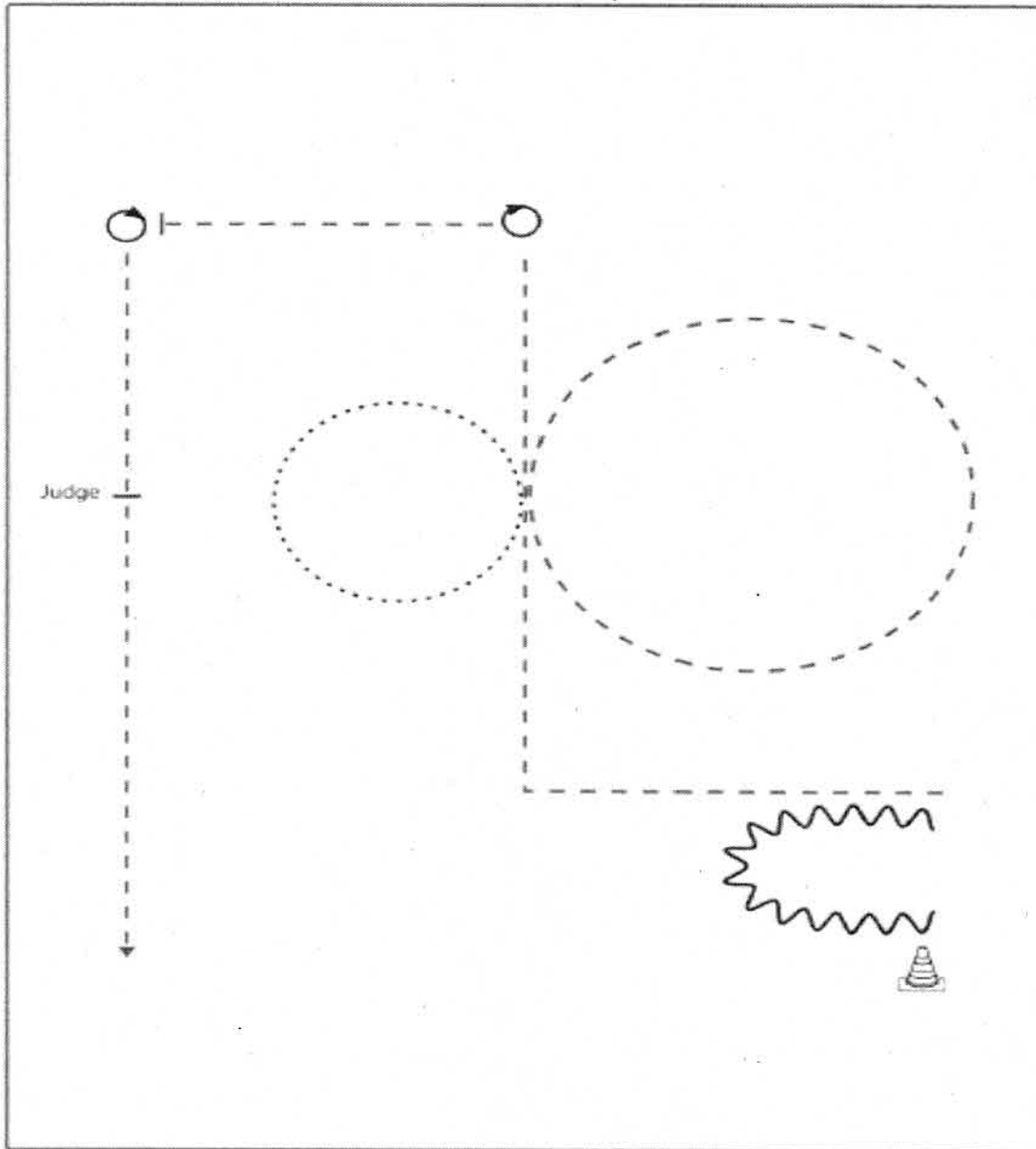

BE READY AT MARKER, SET UP



- 1) BACK UP
- 2) JOG CORNER, WALK SMALL CIRCLE TO THE LEFT
- 3) JOG SMALL CIRCLE TO THE RIGHT
- 4) STOP, TURN 270°
- 5) JOG
- 6) STOP, TURN 630°
- 7) JOG, STOP WITH THE HORSES SHOULDER ALIGNED WITH THE JUDGE
- 8) SET UP
- 9) INSPECTION
- 10) JOG OUT

Walk (Schritt)
extended Walk
Trot (Trot)
Extended Trot
Lope (Stücklope)
Extended Lope
Back Up (Rückwärtsrichten)
Lead Change (Leitungswechsel)
Turn

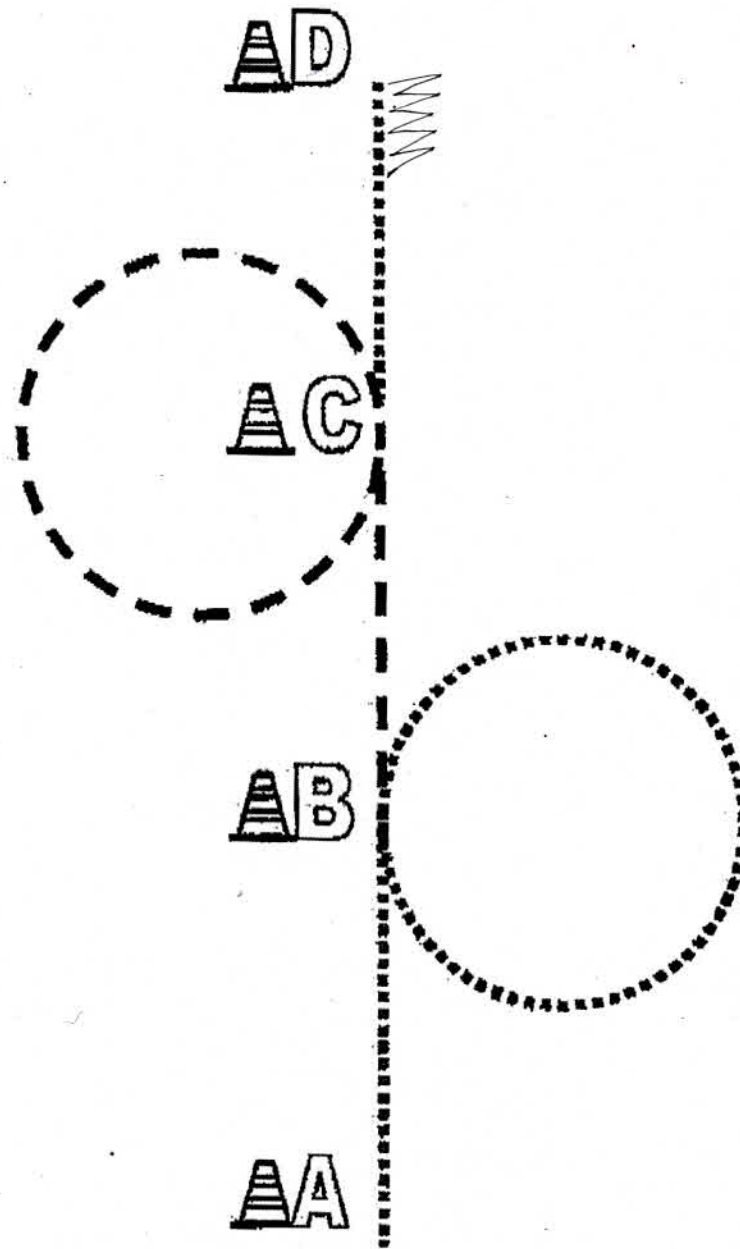
Walk Trot Horsemanship

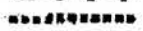
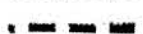

1. Von A nach B im Schritt.
Schrittvolte nach rechts bei B
2. Von B nach C Jog
Jogvolte nach links bei C
3. Von C nach C Schritt
Stopp bei D + Back Up

	Back Up
	Walk
	Jog
	Lope
	Wechsel

HORSEMANSHIP LK4/5 A/B

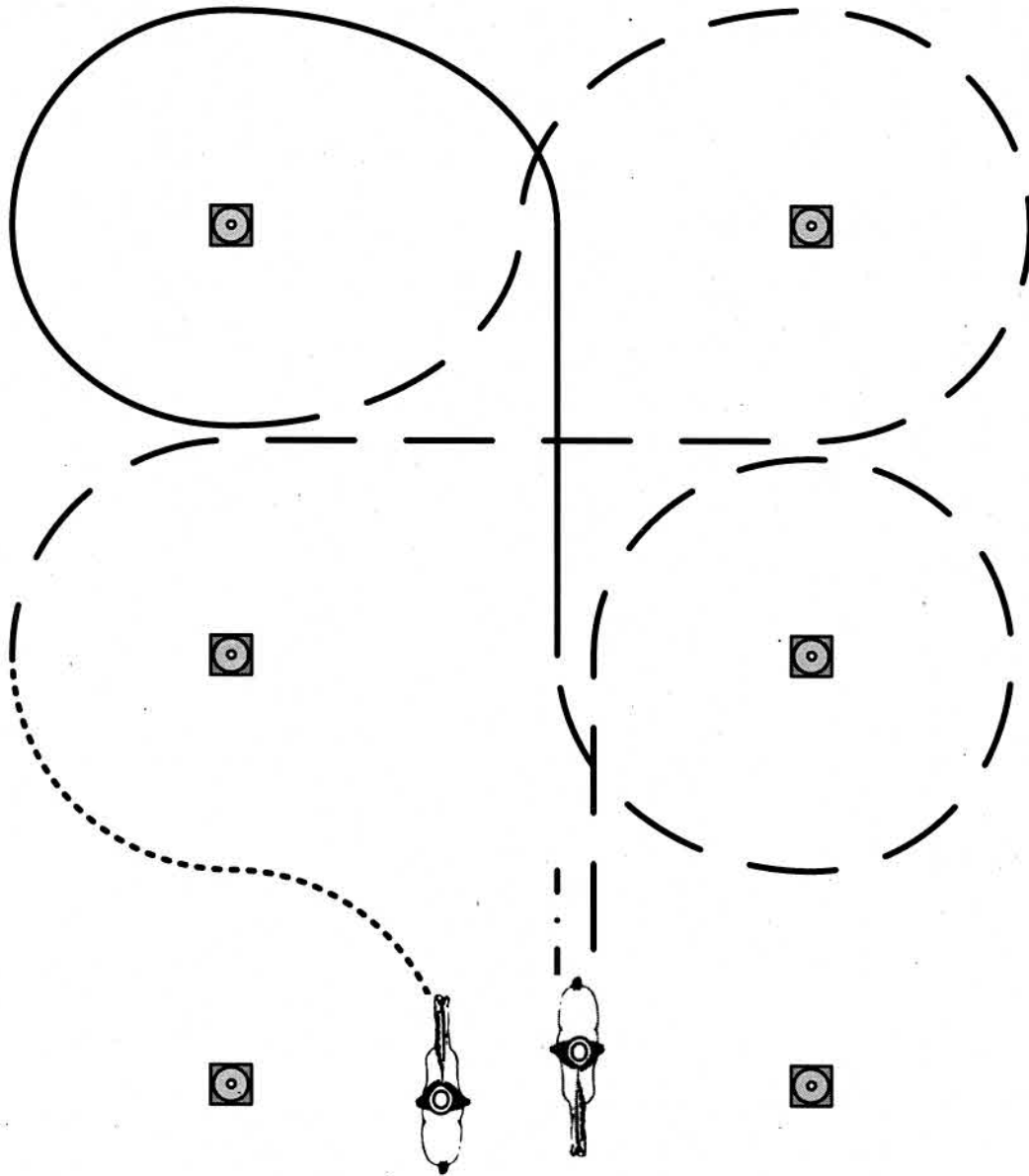

1. Walk
2. Jog
3. Lope right lead
4. Jog
5. Stop, Backup

- Walk
- — — — — Jog
- . - . - . Extended Jog
- Lope
- - - - - Backup
- ↻ ↑ ↻ Sidepass

LK 3 A, LK 1-3 B

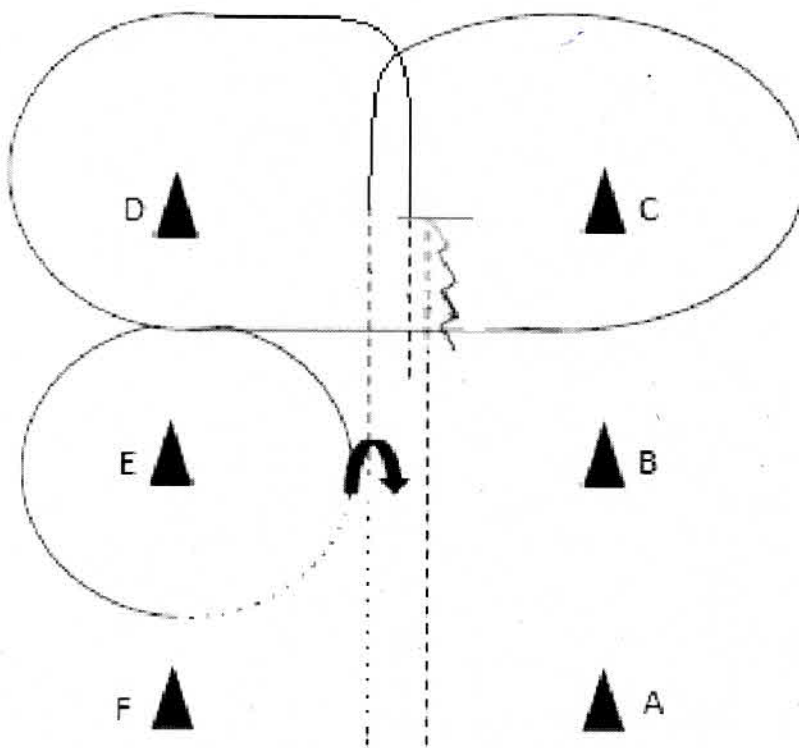

Be ready between A&F

1. Jog
2. Stop between D&C, Back up min. 1 horselength
3. Jog, Lope Left Lead between D&C, Lope around D and C, Jog between D&C
4. Stop between B&E, Perform a 360° turn left or right
5. Walk ¼ circle around E, Lope right lead between E&F, Lope a ¾ circle around E
6. Walk between B&E, Walk to exit

HMS LK 1/2 A

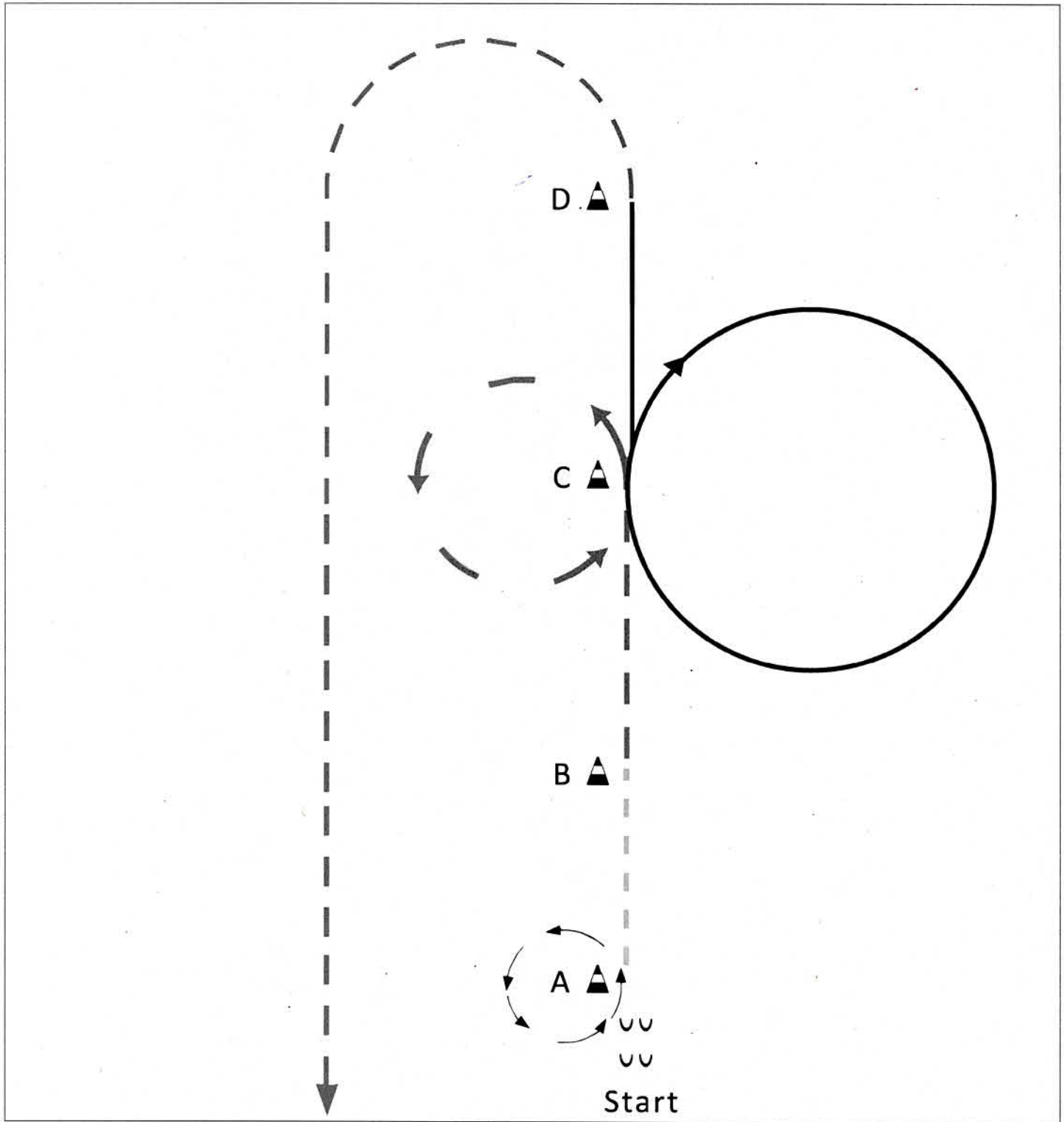

1. Start bei A, Backup um A
2. 540* HHW (links oder rechts)
3. Schritt bis B
3. Jog, Jogvolte links um C
4. Galoppzirkel rechts bei C
5. Galopp bis D, Jog
6. Raustraben

Legende

Schritt
Trab	-----
Galopp	————
Stop	—
Rückwärts	~~~~~

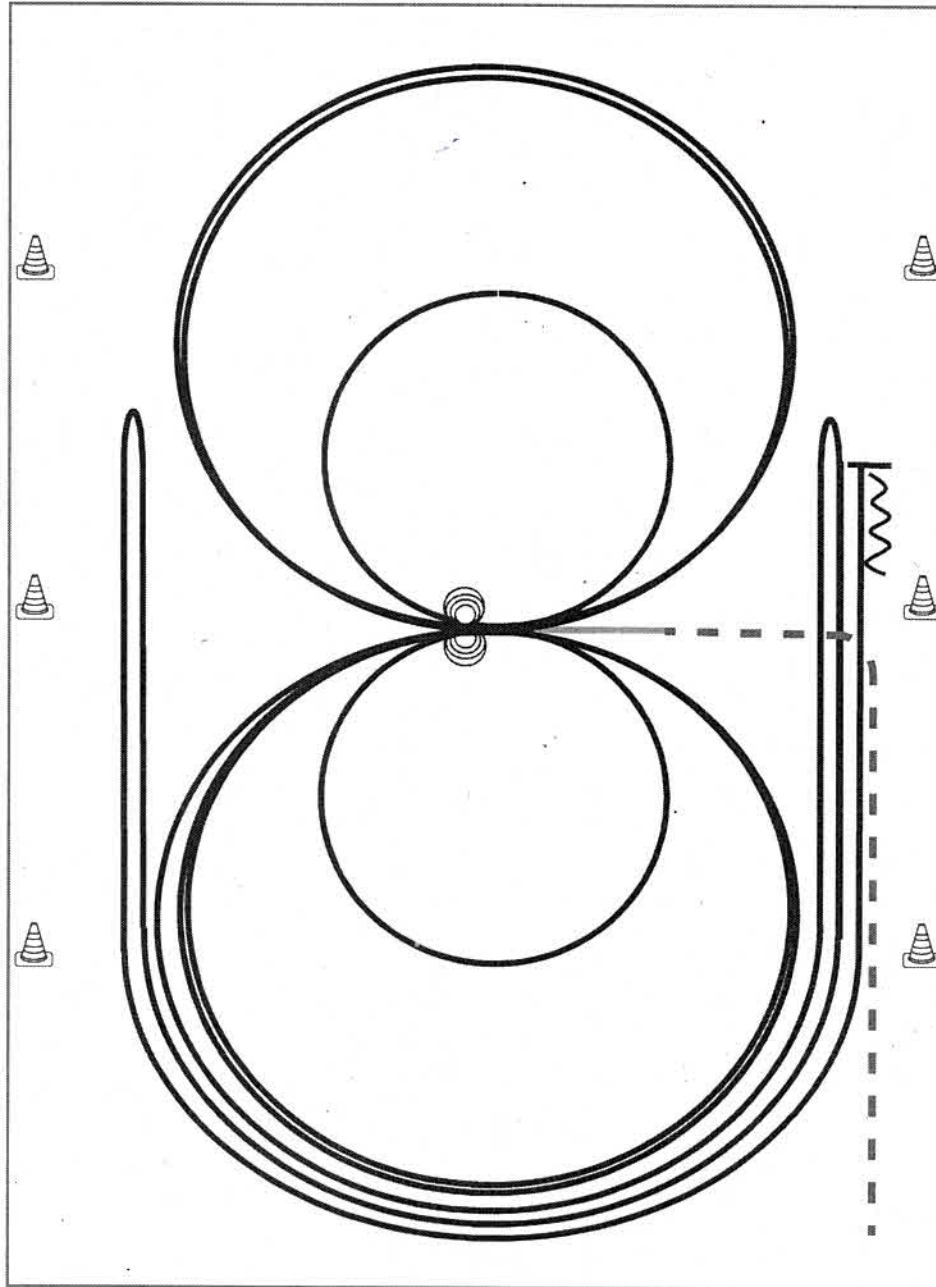

Reining

Im Trab zur Mitte der Bahn. Beginn der Aufgabe aus dem Schritt oder aus dem Stand.

- 1) 2 Zirkel Galopp (**links**), 1. groß und schnell, 2. **klein** und langsam, Stop bei X
- 2) 4 Spins **links**, Verharren
- 3) 2 Zirkel Galopp (**rechts**), 1. groß und schnell, 2. **klein** und langsam, Stop bei X
- 4) 4 Spins **rechts**, Verharren
- 5) 1 Zirkel Galopp (**links**) groß und schnell, Galoppwechsel bei X, 1 Zirkel Galopp (**rechts**) groß und schnell, Galoppwechsel bei X (figure 8)
- 6) Galopp (**links**) auf dem Zirkel, der nicht geschlossen wird, Run Down entlang der langen Seite, Sliding Stop mind. 6,00 m von der Bande entfernt hinter dem **Mittelmarker**, Rollback **rechts**, kein Verharren
- 7) Galopp (**rechts**) auf dem Zirkel, der nicht geschlossen wird, Run Down entlang der langen Seite, Sliding Stop mind. 6,00 m von der Bande entfernt hinter dem **Mittelmarker**, Rollback **links**, kein Verharren
- 8) Galopp (**links**) auf dem Zirkel, der nicht geschlossen wird, Run Down entlang der langen Seite, Sliding Stop mind. 6,00 m von der Bande entfernt hinter dem **Mittelmarker**, Rückwärtsrichten mind. 3,00 m, Verharren

Trab	-----
Galopp	—————
Rückwärts	MMMM

Der Reiter muss das Konfetück zur Gebickontrolle vor dem Richter abnehmen

RR

WT

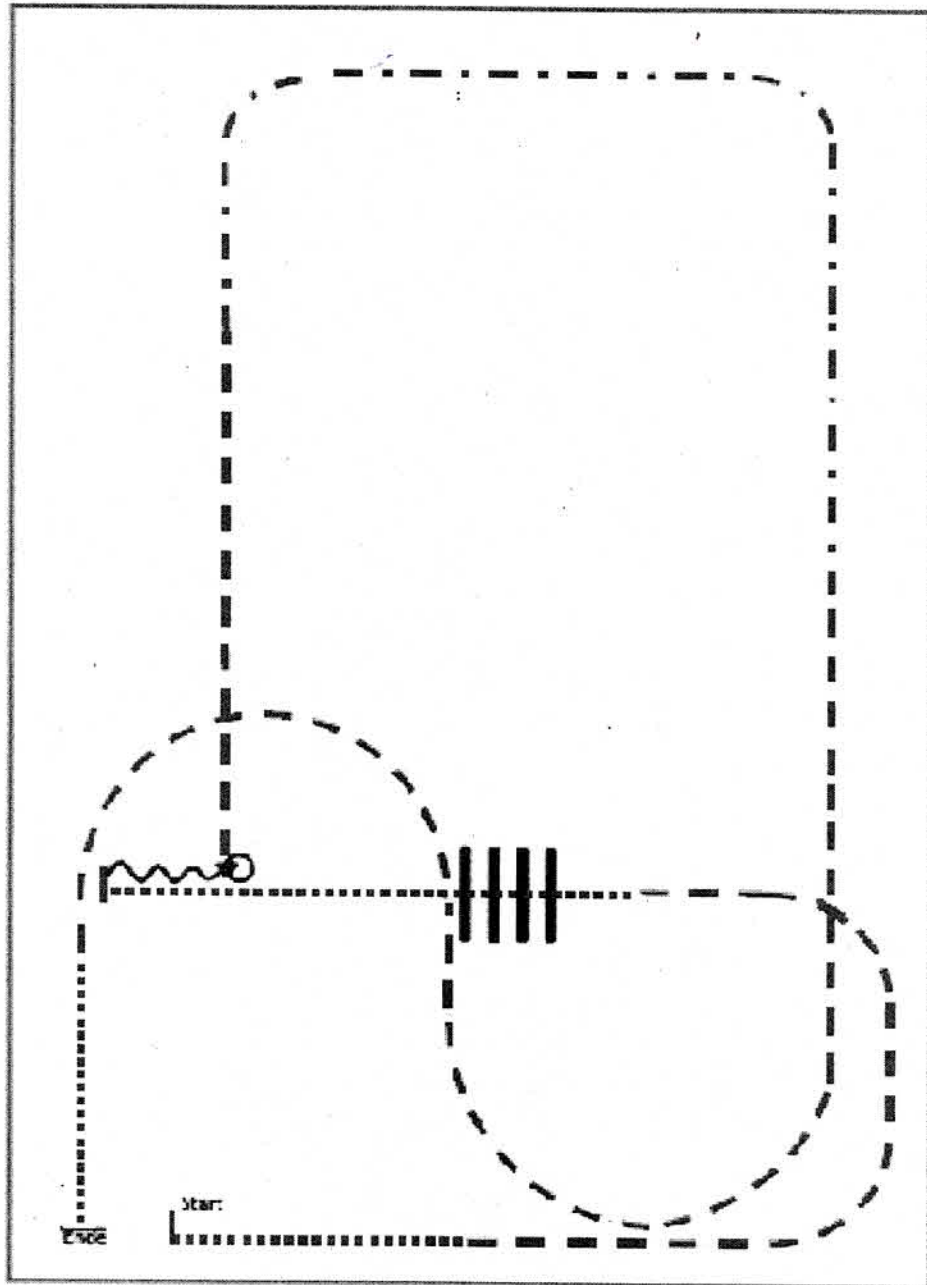

1. Walk
2. Trot
3. Walk over, walk
4. Stop, Back, Turn 90° right
5. Trot
6. ext. Trot
7. Trot
8. walk, Stop

	Back
	Lope
	Ext. Lope
	Trot
	Ext. Trot
	Walk
	Lead change flying/simple

LK 4/5 A+B

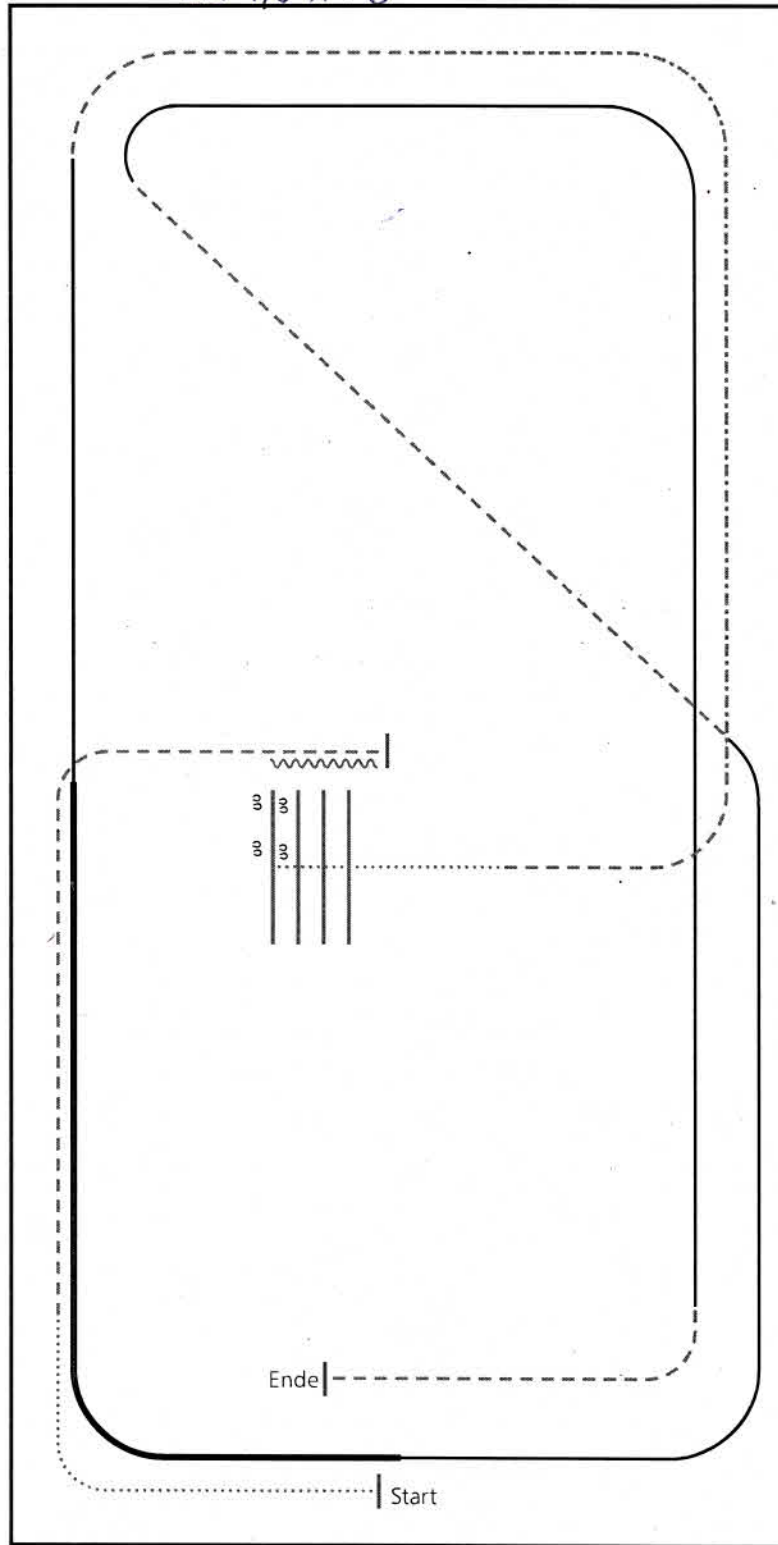

- 1) WALK
- 2) TROT
- 3) STOP, BACK UP
- 4) SIDEPASS RIGHT HALF WAY
- 5) WALK OVER
- 6) TROT
- 7) EXTENDED TROT, TROT
- 8) LOPE (LL)
- 9) EXTENDED LOPE (LL)
- 10) LOPE (LL)
- 11) TROT
- 12) LOPE (RL)
- 13) TROT, STOP

WALK (SCHRITT)
EXTENDED WALK
JOG/TROT (TRAB)	-----
EXTENDED TROT	-----
LOPE (GALOPP)	=====
EXTENDED LOPE	=====
BACK UP (RÜCKWÄRTS)	~~~~~
LEAD CHANGE (GALOPPWECHSEL)	=====
TURN (DREHUNG)	⊙

ERSTE WESTENREITER UNION
POLYMERDRUCK/FRANK/WESTENREITER

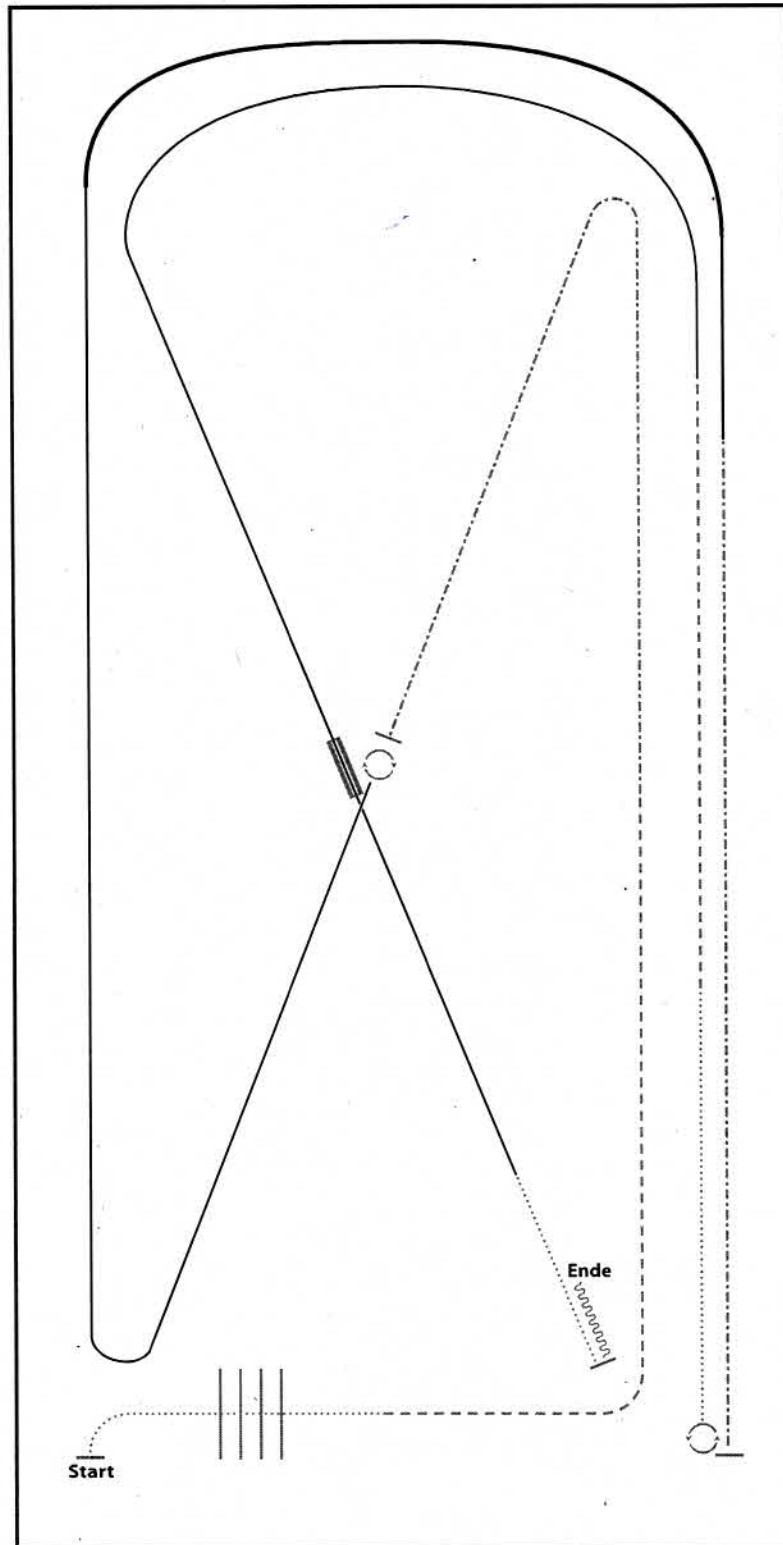

- 1) WALK OVER
- 2) TROT
- 3) EXTENDED TROT
- 4) STOP, 360° TURN RIGHT
- 5) LOPE (RL)
- 6) EXTENDED LOPE (RL), LOPE (RL)
- 7) EXTENDED TROT
- 8) STOP, 540° TURN LEFT
- 9) WALK
- 10) TROT
- 11) LOPE (LL)
- 12) CHANGE LEADS (SIMPLE OR FLYING), LOPE (RL)
- 13) WALK, STOP, BACK UP

WALK (SCHRITT)
EXTENDED WALK
JOG/TROT (TRAB)	- - - - -
EXTENDED TROT	- - - - -
LOPE (GALOPP)	—————
EXTENDED LOPE	—————
BACK UP (RÜCKWÄRTS)	~~~~~
LEAD CHANGE (GALOPPWECHSEL)	—————
TURN (DREHUNG)	⊙

ERSTE WESTERNREITER UNION
FÖRDERUNG DER WESTERNREITUNGSARTEN

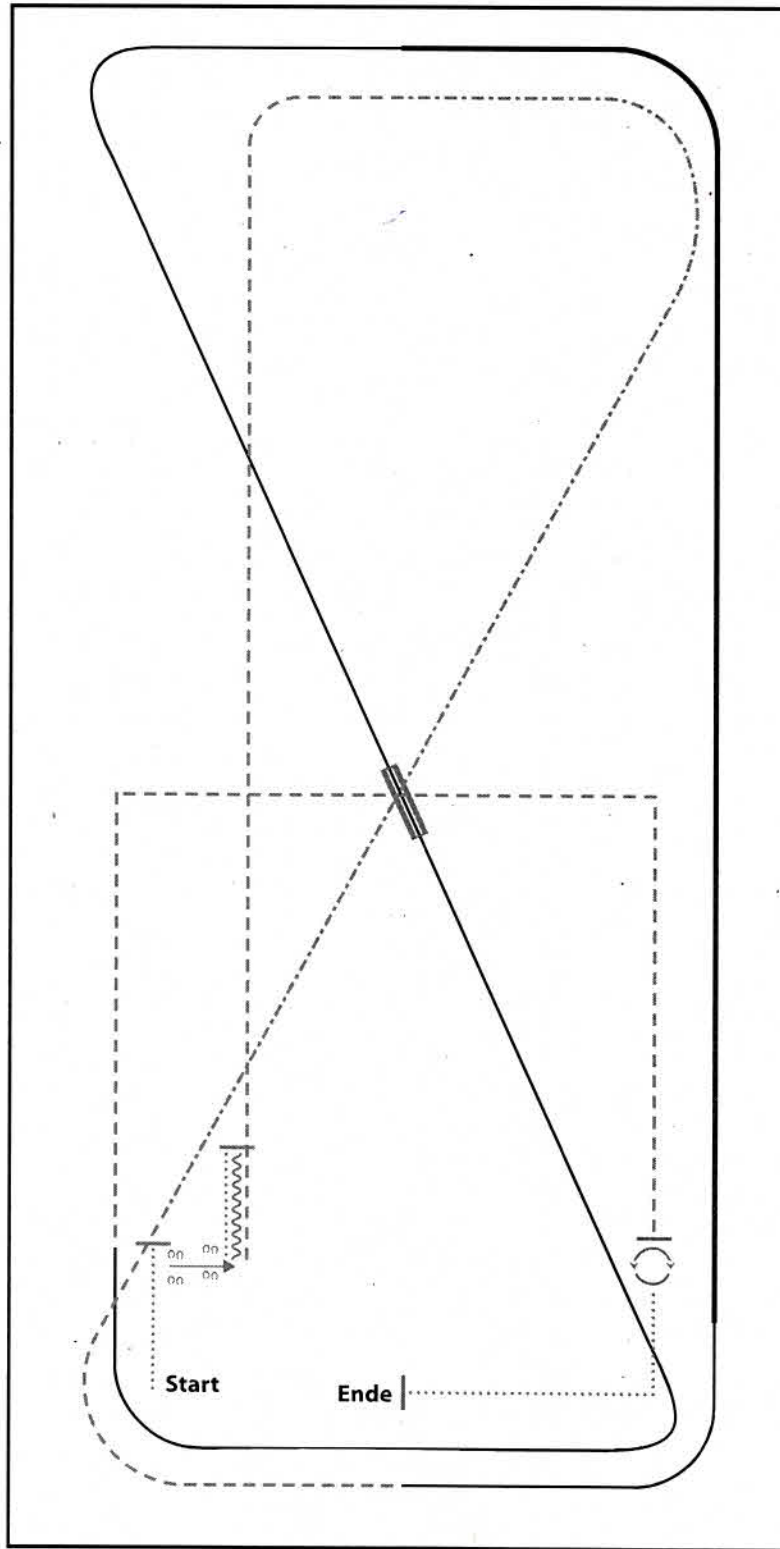

- 1) WALK, STOP
- 2) SIDEPASS RIGHT
- 3) WALK, STOP, BACK UP
- 4) TROT
- 5) EXTENDED TROT, TROT
- 6) LOPE (LL)
- 7) EXTENDED LOPE (LL), LOPE (LL)
- 8) CHANGE LEADS (SIMPLE OR FLYING)
- 9) LOPE (RL)
- 10) TROT CORNERS
- 11) STOP, 360° TURN (LEFT OR RIGHT)
- 12) WALK, STOP

WALK (SCHRITT)
EXTENDED WALK	-----
JOG/TROT (TRAB)	-----
EXTENDED TROT	-----
LOPE (GALOPP)	=====
EXTENDED LOPE	=====
BACK UP (RÜCKWÄRTS)	~~~~~
LEAD CHANGE (GALOPPWECHSEL)	=====
TURN (DREHUNG)	⊙
ERSTE WESTERNREITER	=====
LEHRENDEN WESTERNREITER	-----
PROFISCHIEDLICHEN WESTERNREITER	-----

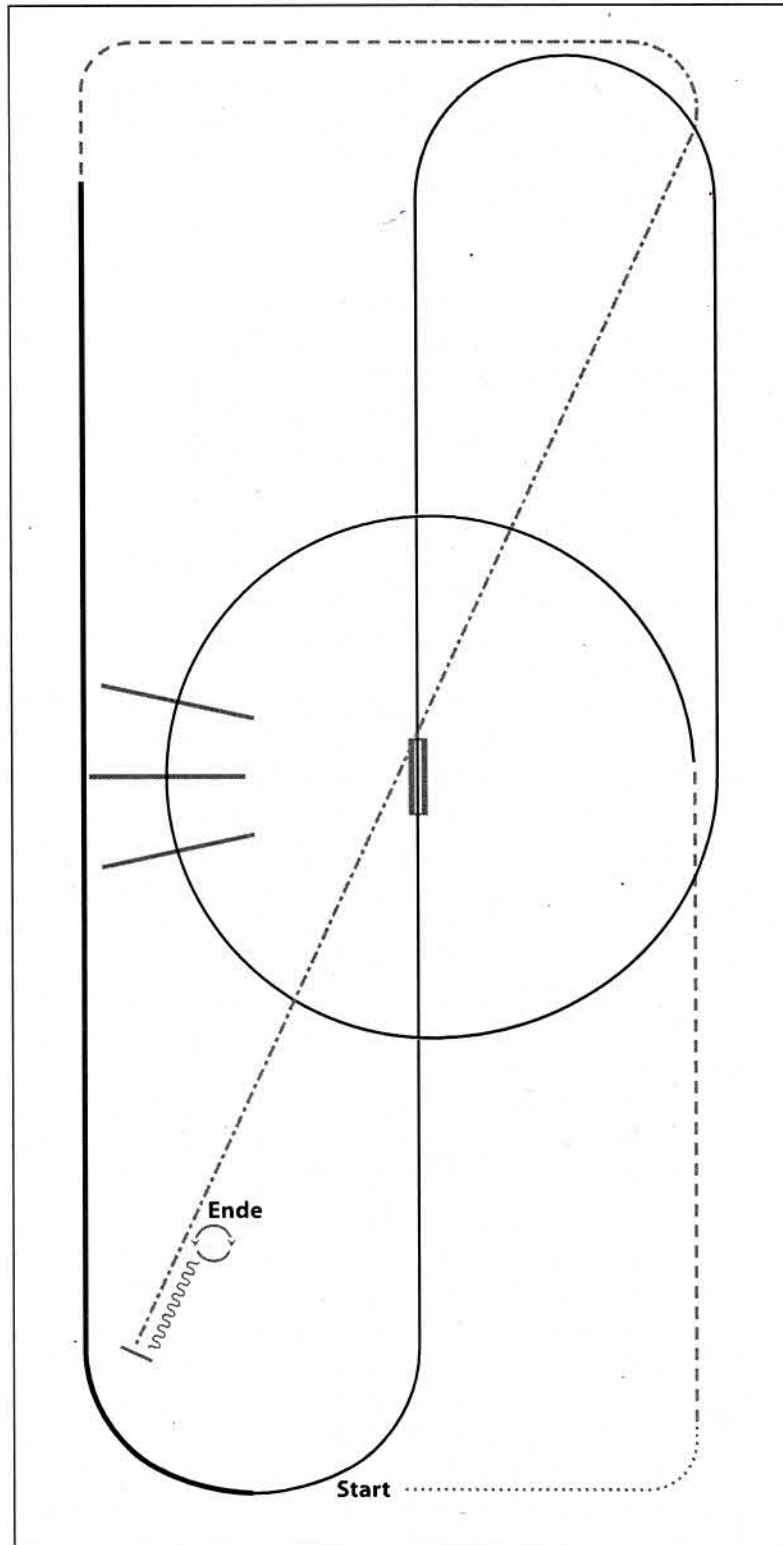

- 1) WALK
- 2) TROT
- 3) LOPE (LL) CIRCLE, LOPE OVER
- 4) CHANGE LEADS (SIMPLE OR FLYING)
- 5) LOPE (RL)
- 6) EXTENDED LOPE (RL)
- 7) TROT
- 8) EXTENDED TROT
- 9) STOP, BACK UP
- 10) 360° TURNS (EACH DIRECTION)

WALK (SCHRITT)
EXTENDED WALK
JOG/TROT (TRAB)	-----
EXTENDED TROT	-----
LOPE (GALOPP)	=====
EXTENDED LOPE	=====
BACK UP (RÜCKWÄRTS)	~~~~~
LEAD CHANGE (GALOPPWECHSEL)	=====
TURN (DREHUNG)	⊙

ERSTE WESTERFELDEN UNION

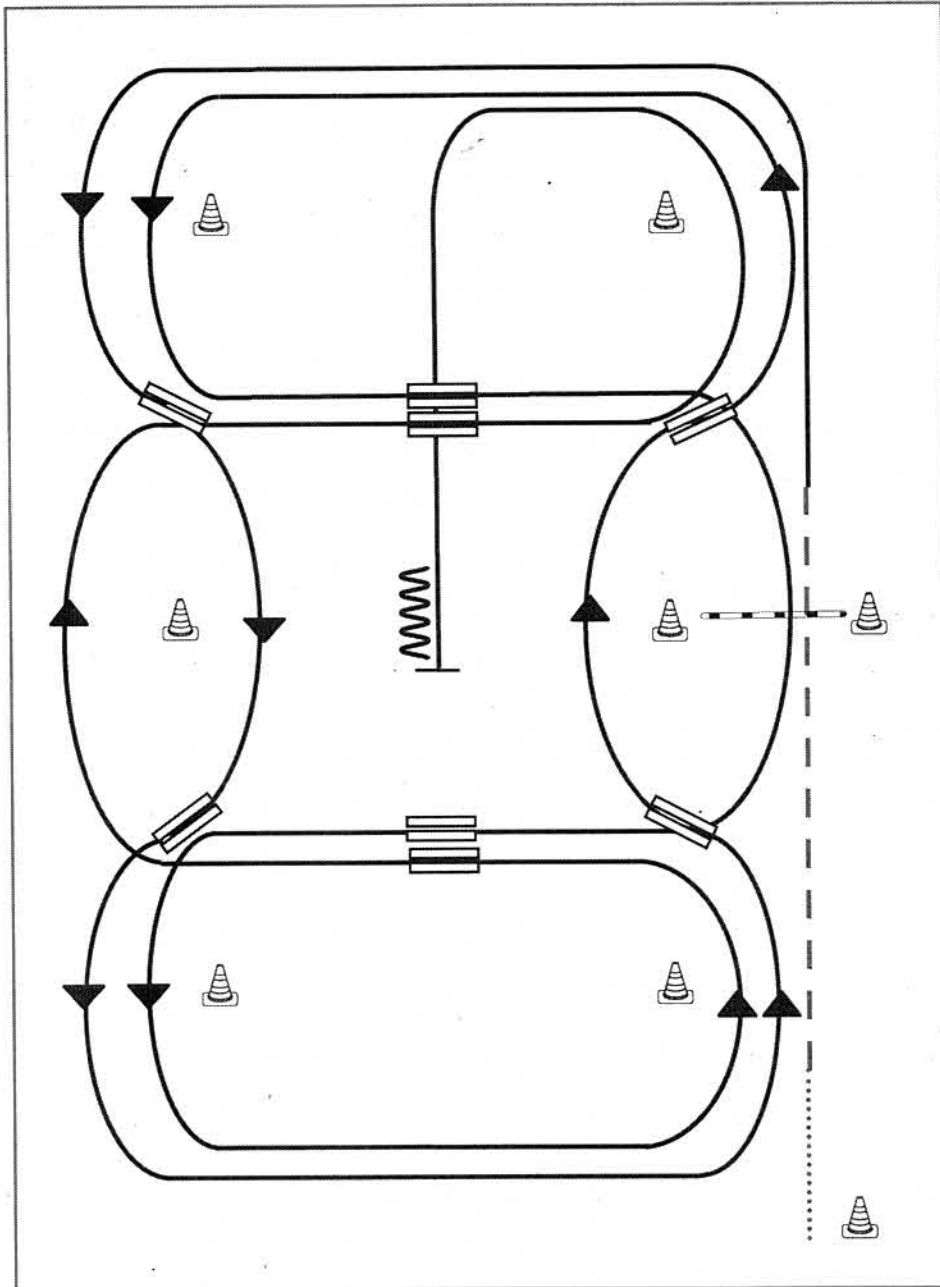

- 1) Schritt vom Start-Pylon zum ersten Marker, Übergang zum Trab, Trab über die Stange
- 2) Übergang zum Linksgalopp, Galopp an der kurzen Seite
- 3) 1. Galoppwechsel auf der Linie
- 4) 2. Galoppwechsel auf der Linie
- 5) 3. Galoppwechsel auf der Linie
- 6) 4. Galoppwechsel auf der Linie
- 7) 1. Galoppwechsel mit Seitenwechsel
- 8) Galopp über die Stange
- 9) 2. Galoppwechsel mit Seitenwechsel
- 10) 3. Galoppwechsel mit Seitenwechsel
- 11) 4. Galoppwechsel mit Seitenwechsel
- 12) Mitte der kurzen Seite abwenden, Stop auf Höhe des Mittelmarkers, Rückwärtsrichten

Legende:	
Schritt
Trab	— — — —
Galopp	————
Wechselzone	=====
Rückwärts	~~~~~

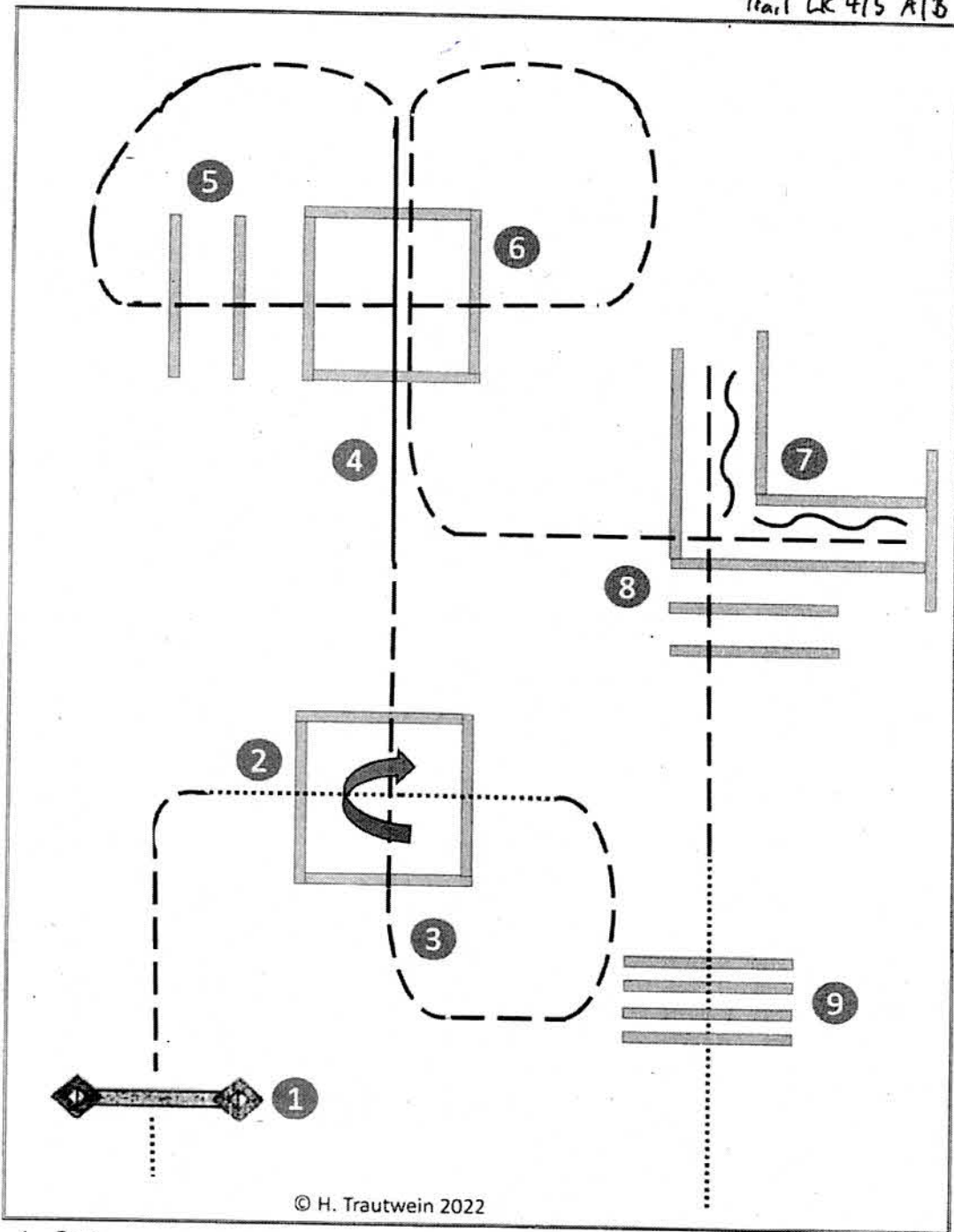

© H. Trautwein 2022

1. Gate
2. Jog, walk in, stop, 360° turn right, walk out
3. Jog over
4. Lope over (left or right lead)
5. Jog over
6. Jog over, jog in
7. Back up
8. Jog out
9. Walk over

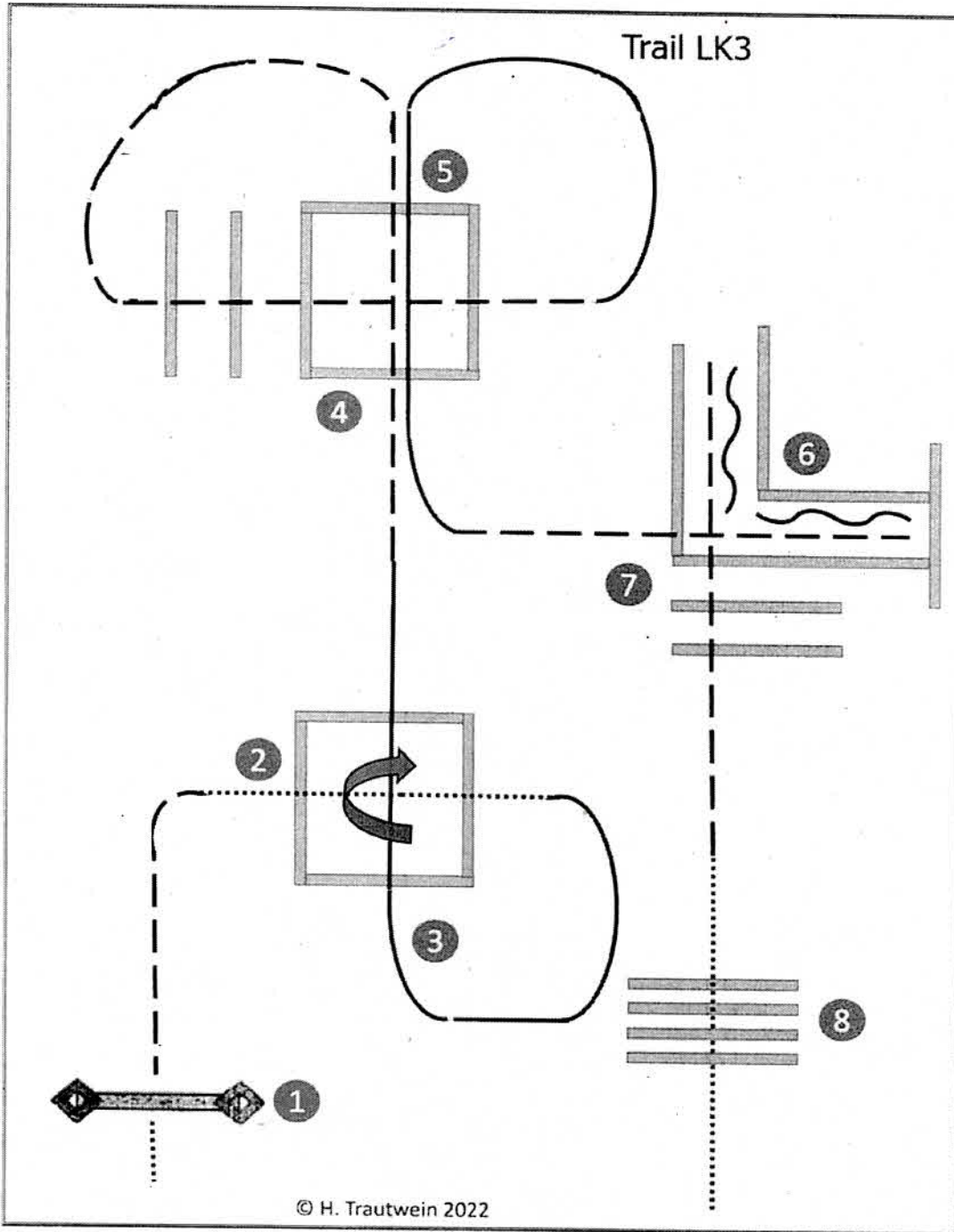

1. Gate
2. Jog, walk in, stop, 360° turn right, walk out
3. Lope over (right lead)
4. Jog over
5. Lope over (left lead), jog in
6. Back up
7. Jog out
8. Walk over
9. Bridge

Trail LK1/2 A/3

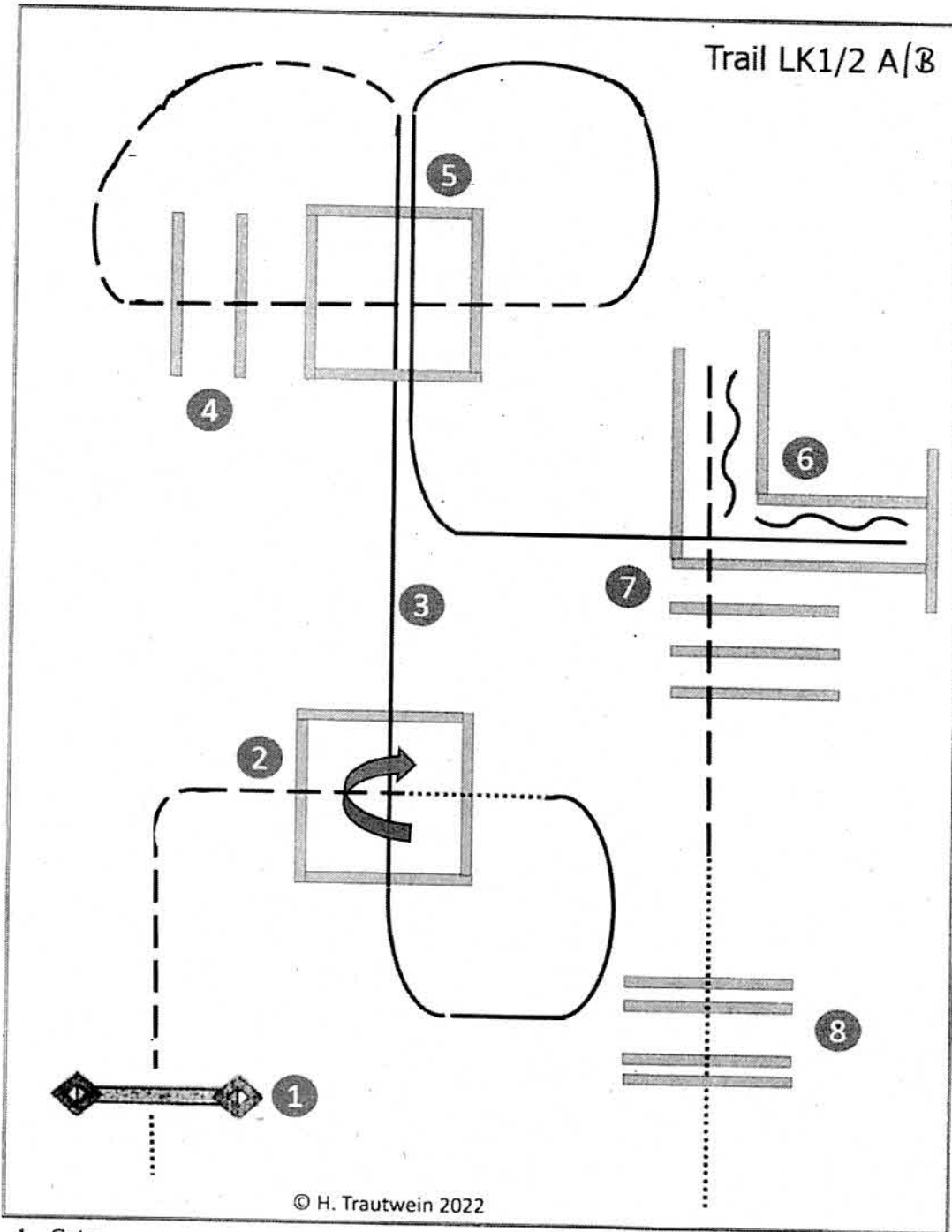

© H. Trautwein 2022

1. Gate
2. Jog in, stop, 360° turn right, walk out
3. Lope over (right lead)
4. Jog over
5. Lope over, lope in (left lead)
6. Back up
7. Jog out
8. Walk over

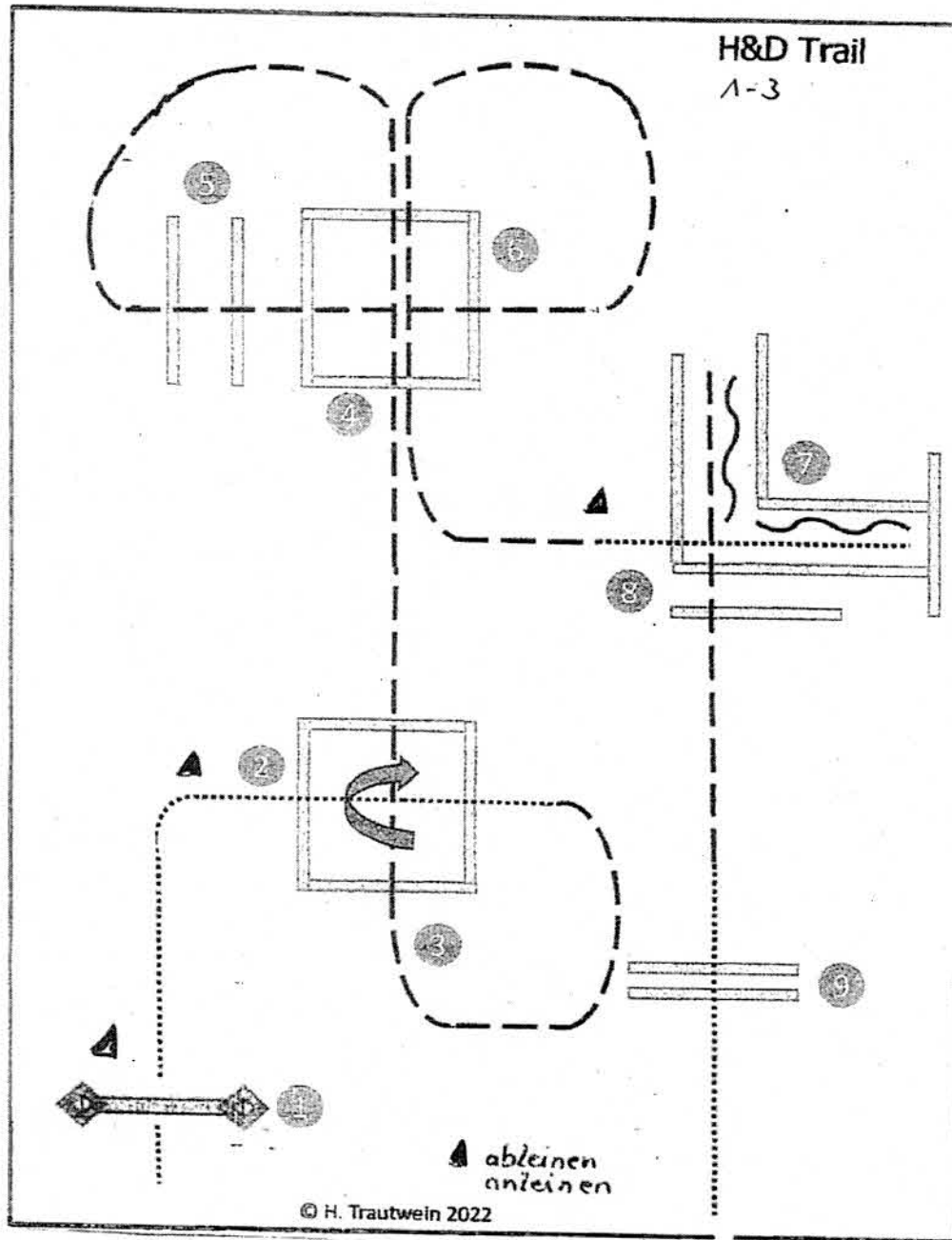

1. Gate – Tor öffnen - Hund zur Pyl. schicken – Tor durchreiten/ schließen -Hund abrufen
2. walk, Hund an Pyl. ablegen, walk in, stop, 360° turn right, walk out, Hund abrufen.
3. Jog over – Hund bei Fuß
4. Jog over – Hund bei Fuß
5. Jog'over - Hund bei Fuß
6. Jog over – Hund an Pylone ablegen - walk in
7. Back up
8. Jog out – Hund abrufen

2 LK 4/5 A+B

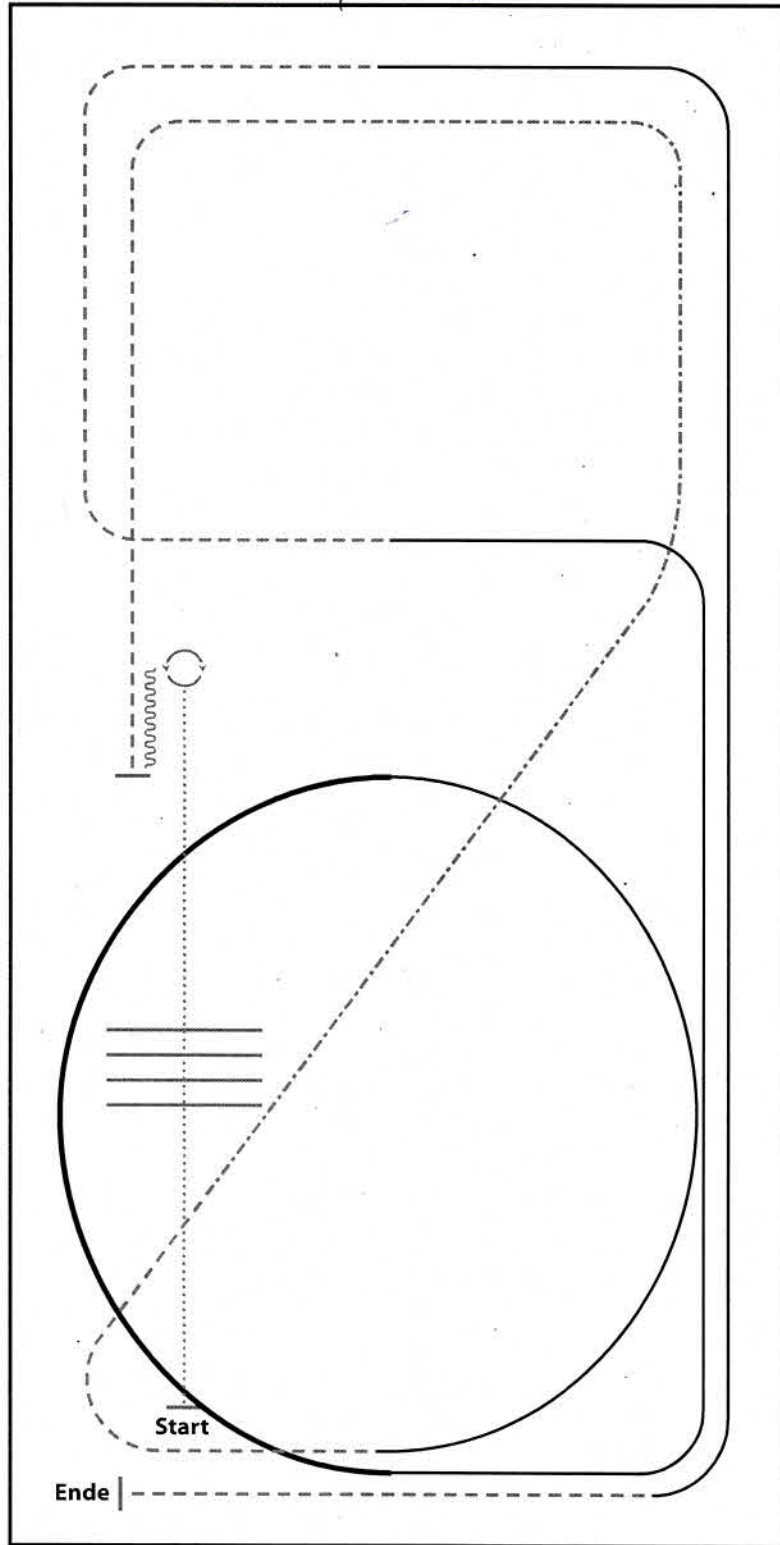

- 1) WALK
- 2) WALK OVER, WALK
- 3) STOP, TURN 360° (LEFT OR RIGHT)
- 4) BACK UP
- 5) TROT
- 6) EXTENDED TROT, TROT
- 7) LOPE (LL)
- 8) EXTENDED LOPE (LL), LOPE (LL)
- 9) TROT
- 10) LOPE (RL)
- 11) TROT, STOP

WALK (SCHRITT)
EXTENDED WALK
JOG/TROT (TRAB)	-----
EXTENDED TROT	-----
LOPE (GALOPP)	=====
EXTENDED LOPE	=====
BACK UP (RÜCKWÄRTS)	~~~~~
LEAD CHANGE (GALOPPWECHSEL)	=====
TURN (DREHUNG)	⊙

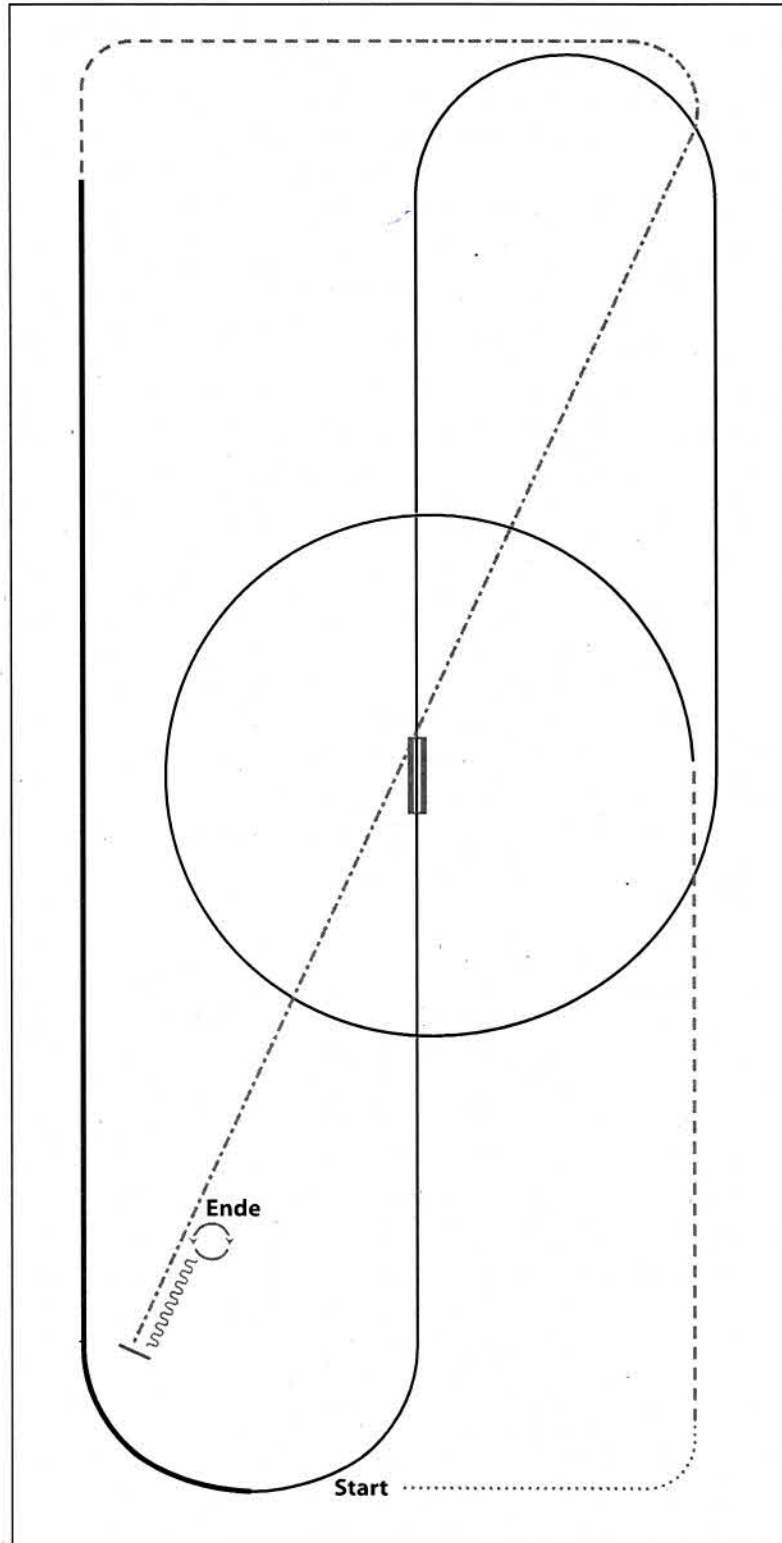

- 1) WALK
- 2) TROT
- 3) LOPE (LL) CIRCLE
- 4) CHANGE LEADS (SIMPLE OR FLYING)
- 5) LOPE (RL)
- 6) EXTENDED LOPE (RL)
- 7) TROT
- 8) EXTENDED TROT
- 9) STOP, BACK UP
- 10) 360° TURNS (EACH DIRECTION)

WALK (SCHRITT)
EXTENDED WALK
JOG/TROT (TRAB)	-----
EXTENDED TROT	-----
LOPE (GALOPP)	=====
EXTENDED LOPE	=====
BACK UP (RÜCKWÄRTS)	~~~~~
LEAD CHANGE (GALOPPWECHSEL)	=====
TURN (DREHUNG)	⊙

ERSTE WESTERUNTERE UNION WESTERUNTERE UNION WESTERUNTERE UNION

Reining Pattern 14 (nur für LK 4)

LK 4

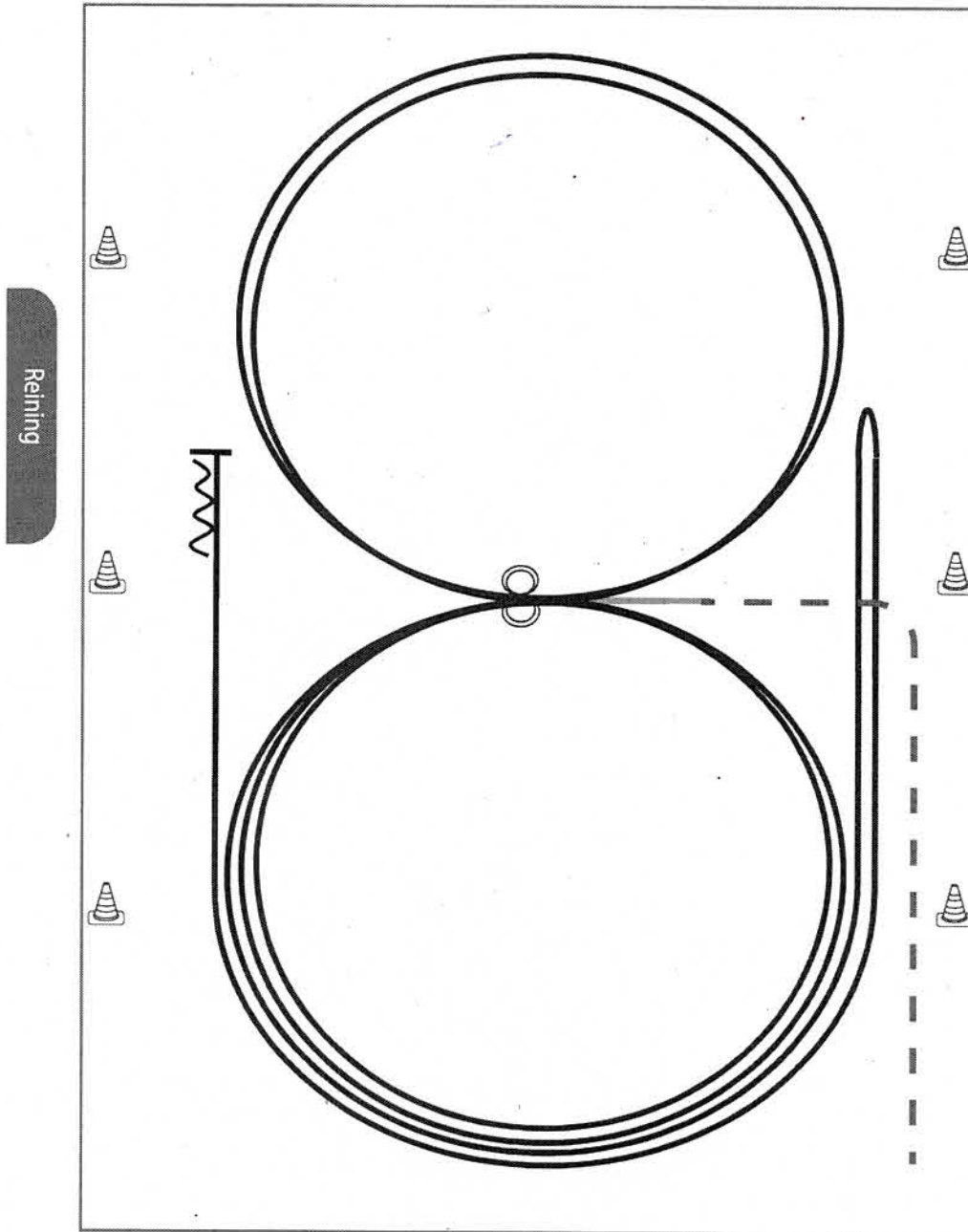

Im Trab zur Mitte der Bahn.
Beginn der Aufgabe aus dem Schritt oder aus dem Stand.

- 1) 2 Zirkel Galopp (**links**), Stop bei X, Verharren
- 2) 2 Spins **links**, Verharren
- 3) 2 Zirkel Galopp (**rechts**), Stop bei X, Verharren
- 4) 2 Spins **rechts**, Verharren
- 5) Galopp (**links**) auf dem Zirkel, der nicht geschlossen wird, Run Down entlang der langen Seite, Stop mind. 6,00 m von der Bande entfernt hinter dem **Mittelmarker**, Rollback **rechts**, kein Verharren
- 6) Galopp (**rechts**) auf dem Zirkel, der nicht geschlossen wird, Run Down entlang der langen Seite, Stop mind. 6,00 m von der Bande entfernt hinter dem **Mittelmarker**, Rückwärtsrichten mind. 3,00 m, Verharren

Trab	-----
Galopp	—————
Rückwärts	~~~~~

Der Reiter muss das Kopfstück zur Gebisskontrolle vor dem Richter abnehmen.

Reining Pattern 6

LK 3A

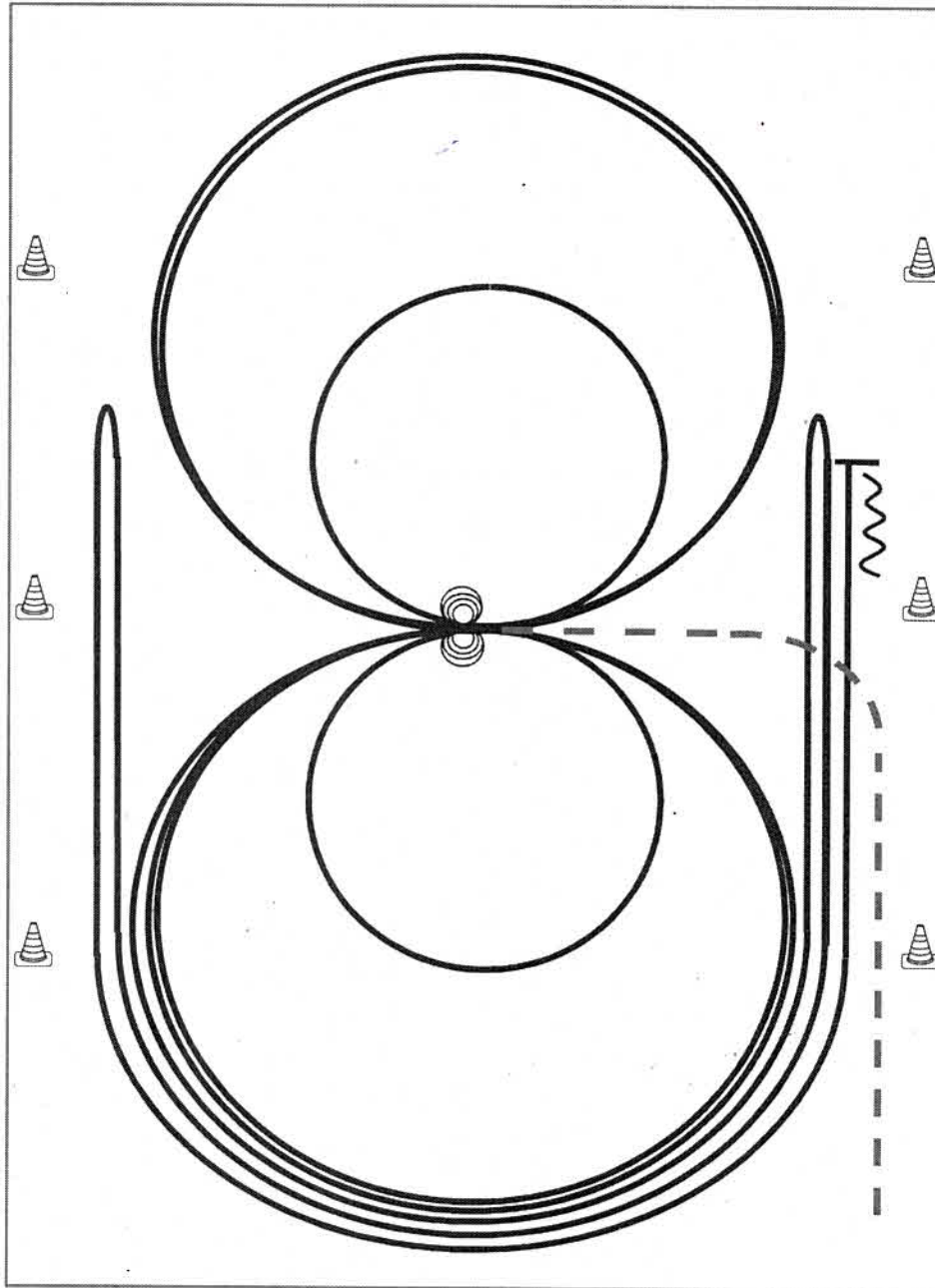

Im Trab zur Mitte der Bahn. Beginn der Aufgabe aus dem Schritt oder aus dem Stand.

- 1) 4 Spins **rechts**, Verharren
- 2) 4 Spins **links**, Verharren
- 3) 3 Zirkel Galopp (**links**), 1. + 2. groß und schnell, **3. klein** und langsam, Galoppwechsel bei X
- 4) 3 Zirkel Galopp (**rechts**), 1. + 2. groß und schnell, **3. klein** und langsam, Galoppwechsel bei X
- 5) Galopp (**links**) auf dem Zirkel, der nicht geschlossen wird, Run Down entlang der langen Seite, Sliding Stop mind. 6,00 m von der Bande entfernt hinter dem **Mittelmarker**, Rollback **rechts**, kein Verharren
- 6) Galopp (**rechts**) auf dem Zirkel, der nicht geschlossen wird, Run Down entlang der langen Seite, Sliding Stop mind. 6,00 m von der Bande entfernt hinter dem **Mittelmarker**, Rollback **links**, kein Verharren
- 7) Galopp (**links**) auf dem Zirkel, der nicht geschlossen wird, Run Down entlang der langen Seite, Sliding Stop mind. 6,00 m von der Bande entfernt hinter dem **Mittelmarker**, Rückwärtsrichten mind. 3,00 m, Verharren

Der Reiter muss das Kopfstück zur Gebisskontrolle vor dem Richter abnehmen.

Trab	-----
Galopp	—————
Rückwärts	~~~~~

Reining

Reining Pattern 5

LK 1/2

Reining

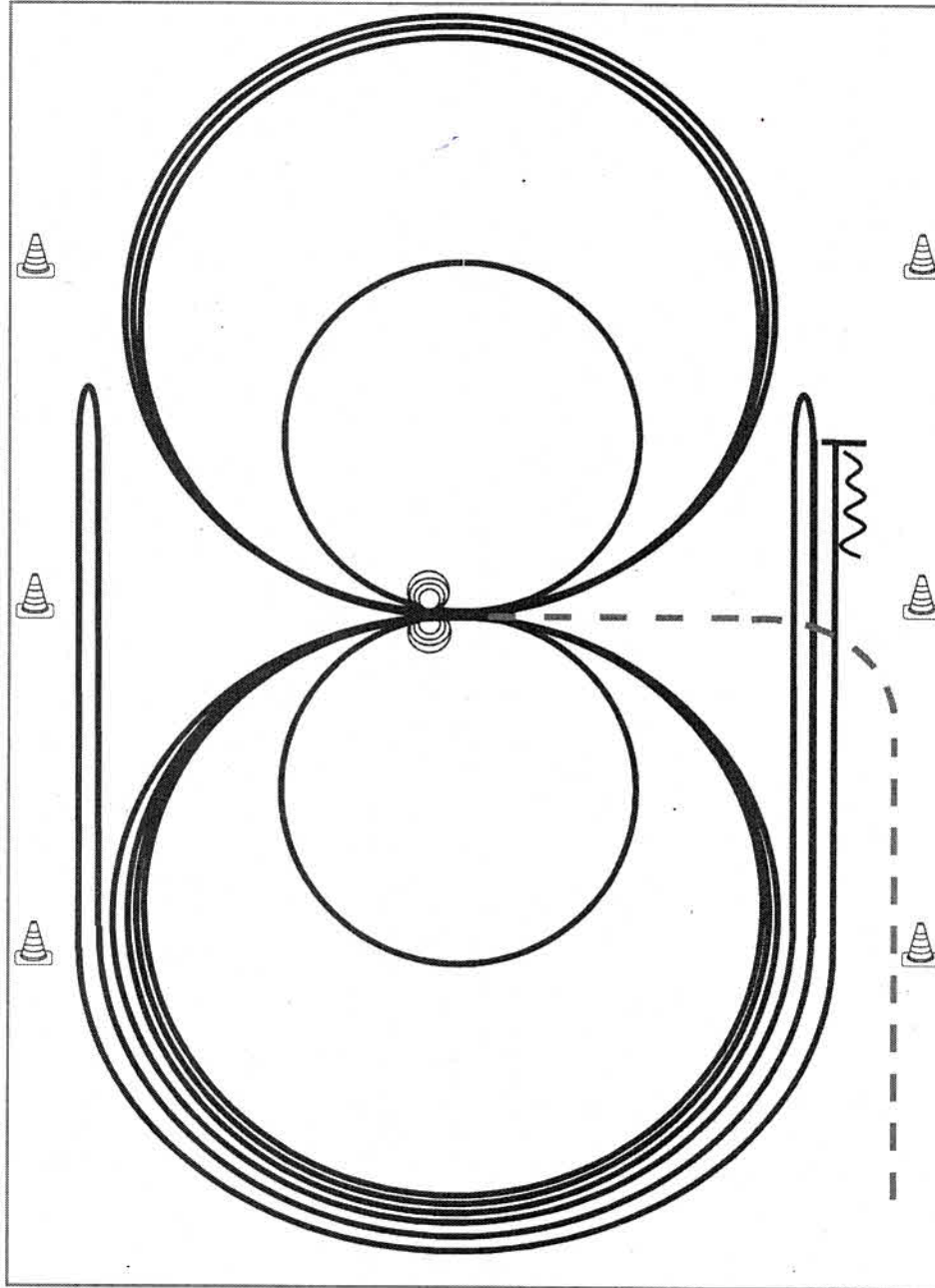

Im Trab zur Mitte der Bahn. Beginn der Aufgabe aus dem Schritt oder aus dem Stand.

- 1) 3 Zirkel Galopp (**links**), 1. + 2. groß und schnell, 3. **klein** und langsam, Stop bei X
- 2) 4 Spins **links**, Verharren
- 3) 3 Zirkel Galopp (**rechts**), 1. + 2. groß und schnell, 3. **klein** und langsam, Stop bei X
- 4) 4 Spins **rechts**, Verharren
- 5) 1 Zirkel Galopp (**links**) groß und schnell, Galoppwechsel bei X, 1 Zirkel Galopp (**rechts**) groß und schnell, Galoppwechsel bei X (figure 8)
- 6) Galopp (**links**) auf dem Zirkel, der nicht geschlossen wird, Run Down entlang der langen Seite, Sliding Stop mind. 6,00 m von der Bande entfernt hinter dem **Mittelmarker**, Rollback **rechts**, kein Verharren
- 7) Galopp (**rechts**) auf dem Zirkel, der nicht geschlossen wird, Run Down entlang der langen Seite, Sliding Stop mind. 6,00 m von der Bande entfernt hinter dem **Mittelmarker**, Rollback **links**, kein Verharren
- 8) Galopp (**links**) auf dem Zirkel, der nicht geschlossen wird, Run Down entlang der langen Seite, Sliding Stop mind. 6,00 m von der Bande entfernt hinter dem **Mittelmarker**, Rückwärtsrichten mind. 3,00 m, Verharren

Trab	-----
Galopp	—————
Rückwärts	~~~~~